



راهنمای استفاده از وانت کاپرا ۲

ویرایش ۱۱- بهار ۱۴۰۰

پیشگفتار

مشتری گرامی

از حسن انتخاب شما برای این محصول و اعتمادی که به بهمن داشته اید متشکریم و امیدواریم هنگام استفاده از این خودرو لذت برده و لحظات شاد و آرامش بخشی با آن داشته باشید. این کتابچه راهنما به منظور آشنایی شما با قسمت های مختلف خودرو و کمک به استفاده صحیح از آن در اختیار شما قرار گرفته است. بنابراین خواهشمندیم ضمن مطالعه دقیق و کامل، همواره آنرا در خودرو و در دسترس نگهداری نمائید.

در صورتیکه سوالی در مورد خودرو دارید که فکر می کنید در این کتابچه نیافته اید، لطفاً با نمایندگی های مجاز خدمات پس از فروش بهمن که اسامی آنها در پیوست ۱ همین کتابچه آمده است، تماس بگیرید.

مدت زمان گارانتی خودروی کاپرا ۲ از تاریخ تحویل خودرو به مشتری، ۲۴ ماه یا ۴۰۰۰۰ کیلومتر (هر کدام زودتر فرا رسد) می باشد.

⚠ نکته

از آنجایی که انجام سرویس های ادواری مطابق با توصیه شرکت سازنده خودرو، نقش بسزایی در بهبود عملکرد خودرو و افزایش عمر مفید خودرو دارد، لذا انجام این سرویس ها (از جمله تعویض روغن و فیلتر روغن موتور) مطابق با جدول سرویس های ادواری خودرو (مندرج در کتاب راهنمای مشتری) در شبکه نمایندگی مجاز خدمات پس از فروش بهمن الزامی بوده و عدم انجام آن در موعد مقرر منجر به خروج خودرو از شرایط گارانتی خواهد شد. لذا ضروری است جهت استفاده از گارانتی خودرو، با مراجعه به نمایندگی های مجاز خدمات پس از فروش بهمن، نسبت به انجام سرویس های مربوطه (با حداکثر اختلاف ۱۰۰۰ کیلومتر از سررسید پیمایش در جدول سرویس های ادواری مشروط به رعایت زمان اشاره شده در آن جدول) اقدام نمایند.

نکات مهم

- تعویض روغن موتور، فیلتر روغن و فیلتر هوا در هر ۵۰۰۰ کیلومتر الزامی می باشد.
- انجام سرویس اولیه و تعویض واسکازین گیربکس و دیفرانسیل در شبکه نمایندگی مجاز خدمات پس از فروش بهمن الزامی می باشد.
- استفاده از گیربکس کمک (حالت ۴H یا ۴L) مختص شرایط نامساعد (همچون: مسیرهای دارای لغزندگی، صعب العبور، شن یا خاکی و...) بوده و نبایستی در حالت عادی و جاده آسفالتی (سطح با اصطکاک بالا) استفاده گردد چرا که موجب آسیب به خودرو و مجموعه های مرتبط خواهد شد.

از آنجایی که این خودرو در مدل های متفاوت و در کشورهای مختلف تولید می گردد، برخی از اجزاء و تجهیزاتاتی که با علامت «*» مشخص شده است، ممکن است در خودروی شما مورد استفاده قرار نگرفته باشد.

فهرست مندرجات

- فصل ۱: خودروی شما در یک نگاه ۶
- فصل ۲: سیستم‌های عمل کننده و تجهیزات خودرو ۱۵
- فصل ۳: استارت زدن و رانندگی ۷۶
- فصل ۴: نگهداری از خودرو ۹۴
- فصل ۵: شرایط اضطراری ۱۰۱
- فصل ۶: نکات قابل توجه در نگهداری از خودرو ۱۱۸
- فصل ۷: تعمیر و نگهداری قابل انجام توسط راننده ۱۲۶
- فصل ۸: مشخصات ۱۴۸
- پیوست ۱: لیست نمایندگی های مجاز خدمات پس از فروش بهمن ۱۵۵
- پیوست ۲: فهرست متعلقات و تجهیزات همراه خودرو (تحویلی به مشتری) ۱۶۱

راهنمای استفاده از سیستم مولتی مدیا بصورت مجزا تهیه شده است و در هنگام تحویل خودرو به مشتری ارائه می گردد.

فصل ۱- خودروی شما در یک نگاه

- (۱) پیشگفتار ۸
- (۲) مشخصات بخشهای داخلی و خارجی خودرو ۸
- (۳) نکات قابل توجه مالک خودرو ۱۳

فصل ۱ - خودروی شما در یک نگاه

احتیاط بدین معنا است که در صورت صرفنظر نمودن از آن خطر بدنی یا صدمه خودرو یا هر دوی آنها وجود دارد.	 احتیاط
-----------------------------------------------------------------------------------------------------	----------------------------------------------------------------------------------------------------

هشدار بدین معنا است که در صورت صرفنظر نمودن از آن ممکن است به خودرو و تجهیزات آن صدمه وارد شود.	 هشدار
-------------------------------------------------------------------------------------------------	---------------------------------------------------------------------------------------------------

لطفاً هنگام فروش خودرو این کتابچه را در خودرو باقی نگذارید. مالک جدید نیز به اطلاعات کتابچه نیازمند خواهد بود.

(۱) پیشگفتار

لطفاً در اولین فرصت ممکن پس از خرید خودرو این کتابچه را مطالعه نمایید. این کتابچه در هشت فصل اطلاعاتی شامل ساختار بدنه خودرو، تکنولوژی آن، نکات سودمند در خصوص استفاده از خودرو، روشن نمودن و راندن خودرو، تعمیر و نگهداری از خودرو و دیگر موارد در رابطه با خودرو را توضیح می‌دهد. پیاده کردن قطعات خودرو ممنوع می‌باشد، در غیر این صورت تاثیرات منفی ناشی از این عمل بر عهده مالک خودرو خواهد بود.

در هنگام خواندن این کتابچه به موارد ذیل دقت نمایید:

تمام تجهیزاتی که با علامت (*) مشخص شده‌اند مخصوص برخی از خودروها بوده و یا انتخابی هستند.

لغات اخطار، احتیاط، هشدار به معنی زیرمی‌باشد:

این علامت بدین معنا است که در صورت صرفنظر نمودن از آن خطر صدمات جانی یا مرگ وجود دارد.	 اخطار
----------------------------------------------------------------------------------------	-------------------------------------------------------------------------------------------------------

فصل ۱ - خودروی شما در یک نگاه

(۲) مشخصات بخشهای داخلی و خارجی خودرو بخش خارجی (دوکابین):

- ۸. قفل و دستگیره
- ۹. تایر زاپاس
- ۱۰. رینگ و تایر
- ۱۱. چراغ پلاک
- ۱۲. چراغ مه شکن عقب
- ۱۳. سنسور دنده عقب
- ۱۴. درب باک

- ۱. درب موتور
- محفظه موتور
- ۲. برف پاک کن و شیشه شوی جلو
- ۳. شیشه
- ۴. آینه بغل
- ۵. چراغ جلو و چراغ راهنمای جلو
- ۶. چراغ مه شکن جلو
- ۷. چراغ راهنمای بغل

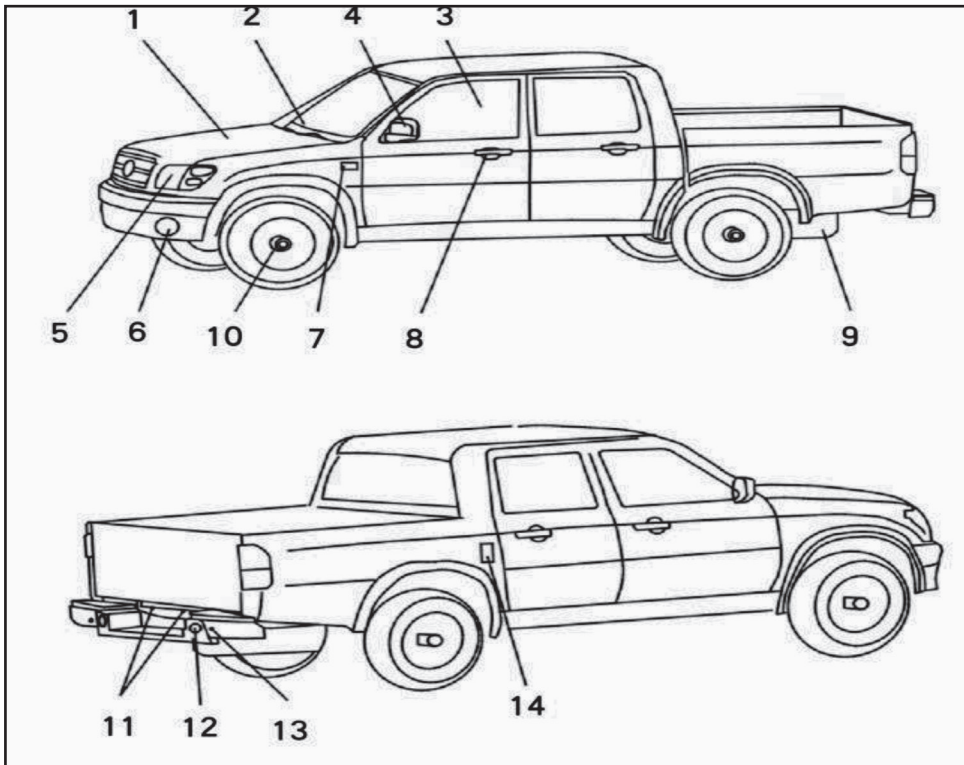

فصل ۱ - خودروی شما در یک نگاه

بخش خارجی ۱ (تک کابین):

۹. تایر زاپاس
۱۰. چراغ پلاک
۱۱. سنسور دنده عقب
۱۲. چراغ مه شکن عقب
۱۳. رینگ و تایر
۱۴. درب باک

۱. درب موتور
- محفظه موتور
۲. برف پاک‌کن و شیشه شوی جلو
۳. شیشه
۴. آینه بغل
۵. چراغ جلو و چراغ راهنمای جلو
۶. چراغ مه شکن جلو
۷. چراغ راهنمای بغل
۸. قفل و دستگیره

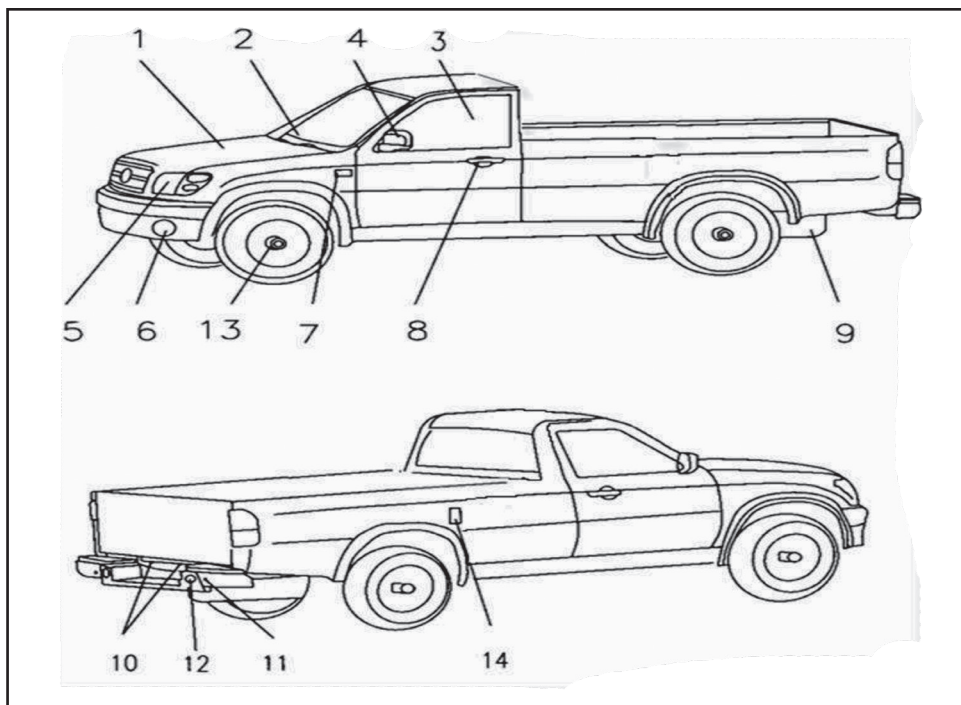

بخش خارجی ۲:

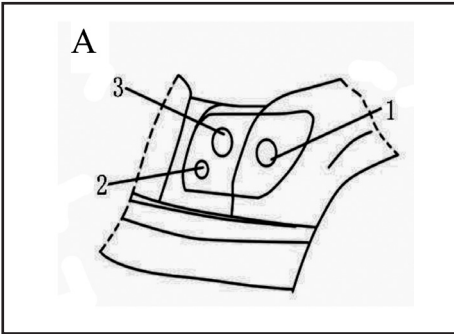

A

مجموعه چراغ جلو

۱. چراغ راهنمای جلو

۲. چراغ وضعیت جلو

۳. چراغ نور بالا، چراغ نور پایین چراغ جلو

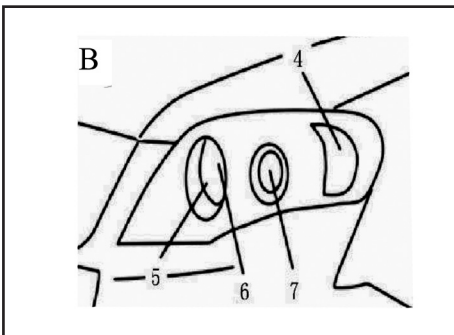

B

۴. چراغ راهنمای جلو

۵. چراغ وضعیت جلو

۶. چراغ نور بالا

۷. چراغ نور پایین چراغ جلو

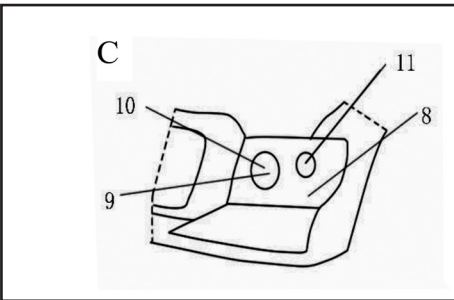

C

۸. چراغ راهنمای جلو

۹. چراغ وضعیت جلو

۱۰. چراغ نور بالا

۱۱. چراغ نور پایین چراغ جلو

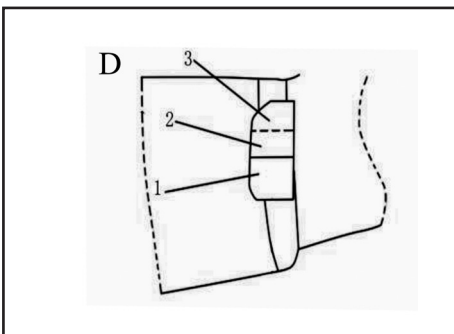

D

مجموعه چراغ خطر عقب

۱. چراغ ترمز و چراغ وضعیت عقب

۲. چراغ راهنمای عقب

۳. چراغ دنده عقب

فصل ۱ - خودروی شما در یک نگاه

۱۱. دسته دنده
۱۲. کلید ۴WD (حرکت ۴ چرخ) *
۱۳. زیر سیگاری عقب
۱۴. جعبه کنسول وسط
۱۵. اهرم ترمز دستی
۱۶. USB
۱۷. فن‌دک و زیرسیگاری
۱۸. سوئیچ خودرو
۱۹. کیسه هوا (سمت راننده) *
- غریبک فرمان (شامل کلید بوق)
۲۰. کلید کنترل برقی آینه بغل
۲۱. اهرم آزاد کننده در موتور

۲. مشخصات بخش‌های داخلی و خارجی خودرو

بخش داخلی ۱

۱. دسته راهنما
۲. صفحه نشانگرها
۳. کلید برف پاک کن و شیشه شوی
۴. کلید فلاشر
۵. ساعت دیجیتال *
۶. رادیو
۷. دریچه های هوای روی داشبورد
۸. کیسه هوا (سمت سرنشین)
۹. جعبه داشبورد
۱۰. پانل بخاری و کولر

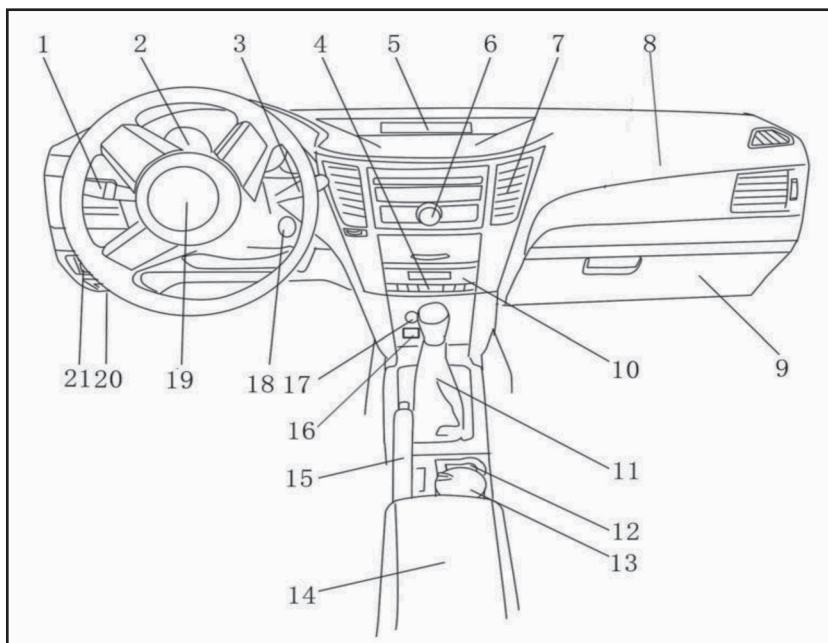

بخش داخلی ۲

۱. چراغ سقف خودرو
۲. صندلی عقب
۳. کمربند ایمنی
۴. پشت سری
۵. کلیدهای کنترل شیشه بالابر برقی اصلی
۶. چراغ مطالعه
۷. آینه عقب
۸. آفتابگیر
۹. صندلی جلو

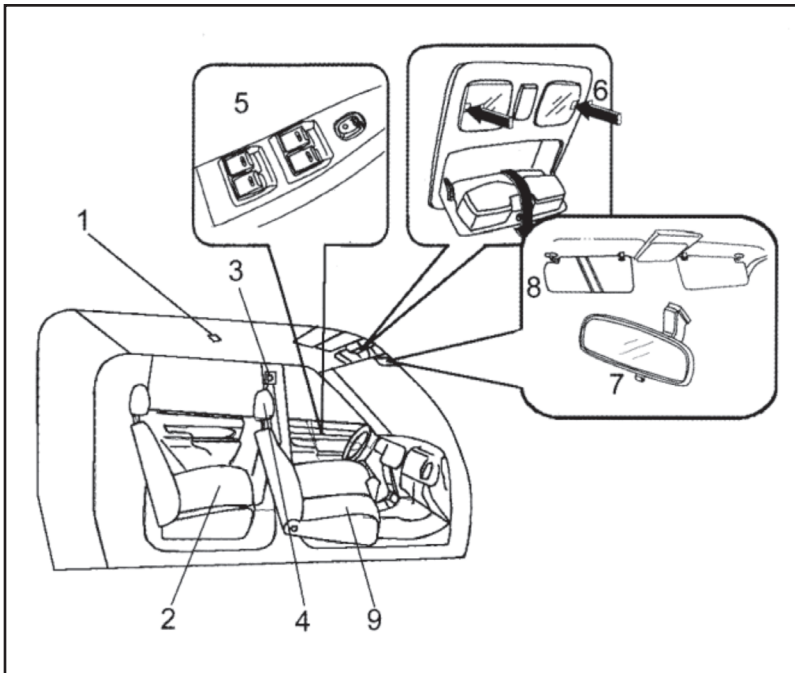

مجاز خدمات پس از فروش بهمن تبعیت نمایید.

پیاده و سوار کردن / تغییر در سیستم الکتریکی و یا سیستم سوخت رسانی:

گروه بهمن همواره در حال تلاش برای تولید محصولات ایمن و با کیفیت بالا است. در هنگام نصب هر گونه تجهیزات جانبی و یا پیاده و سوار کردن سیستم الکتریکی و سیستم سوخت رسانی خودرو از دستورالعملهای شرکت بهمن پیروی کنید، این کار بسیار مهم است. از آنجا که هر گونه اشتباه هنگام پیاده و سوار کردن سیستم الکتریکی و سیستم سوخت رسانی منجر به آتش سوزی می گردد لطفاً به نمایندگی مجاز خدمات پس از فروش بهمن مراجعه نمایید.

قطعات اصلی:

هرگز از قطعات غیر اصلی به جای قطعات اصلی استفاده نکنید.

شرکت بهمن قادر به فراهم آوردن یک خودرو با تکنولوژی پیشرفته، کیفیت عالی و ایمنی مناسب می باشد. استفاده از قطعات غیر اصلی ممکن است کیفیت و ایمنی خودرو را کاهش دهد. استفاده از قطعات اصلی کارخانه سازنده خودرو استفاده بهینه از خودرو را برای شما تضمین می نماید، و در غیر این صورت عملکرد خودرو بسیار کاهش خواهد یافت.

به منظور توصیه های مناسب و استفاده از قطعات اصلی پیشرفته خودرو خود می توانید به نمایندگی مجاز خدمات پس از فروش بهمن مراجعه نمایید.

(۳) نکات قابل توجه مالک خودرو

نصب تجهیزات جانبی:

لطفاً قبل از نصب هر گونه تجهیزات جانبی با نمایندگی مجاز خدمات پس از فروش بهمن خود مشورت نمایید.

(۱) لطفاً جهت نصب هر گونه تجهیزات جانبی یا وسایل انتخابی خود به مقررات راهنمایی و همچنین کتابچه دستورالعمل های درون خودرو توجه نموده و هر گونه تجهیزات را با تایید نمایندگی مجاز خدمات پس از فروش بهمن نصب نمایید.

(۲) نصب نامناسب و نادرست تجهیزات الکتریکی موجب آتش سوزی می گردد، لذا از این کتابچه به عنوان مرجعی برای نصب استفاده نمایید.

(۳) استفاده از تیر و چرخهایی که فاقد مشخصات تعیین شده باشند ممنوع می باشد. صرفنظر از اندازه تیر و چرخ جهت اطلاعات بیشتر در خصوص (پارامترهای فنی و مشخصات) به فصل ۸ مراجعه نمایید.

(۴) پیش از رانندگی با خودرو برای اولین بار و یا به منظور تنظیم قسمتهای خودرو، دستورالعمل مربوطه در این کتابچه را مطالعه نمایید.

خلاصه:

از آنجا که تجهیزات جانبی متفاوت مرتبط با خودرو در بازار بسیار فراوان است حتی نمایندگی مجاز خدمات پس از فروش بهمن نیز نمی تواند مشخص نمایند که آیا تنظیمات اینگونه تجهیزات جانبی بر ایمنی خودرو تأثیر می گذارند و یا خیر. لذا، همیشه یک اصل را به خاطر داشته باشید، سازنده مسئول قطعه نیست، تنها قطعات توصیه شده و فراهم شده از نمایندگی مجاز خدمات پس از فروش بهمن برای استفاده در خودرو مناسب هستند به منظور ایمنی، هنگام پیاده و سوار کردن خودرو صرفاً از دستورالعملهای نمایندگی

رانندگی ایمن:

رانندگی ایمن و بدون خطر بسیار مهم است موارد زیر را به شما یادآوری می‌کنیم:

(۱) پیش از استارت زدن، از نشستن تمام افراد درون خودرو و بستن تمام کمربندهای ایمنی اطمینان حاصل نمایید.

(۲) هنگامیکه مجبورید کودکان را بدون همراه در خودرو تنها بگذارید، سوئیچ خودرو را بردارید، زیرا کودکان از حرکات شما تقلید کرده، ممکن است حین بازی با سوئیچ خودرو منجر به بروز تصادف گردند.

(۳) بچه‌ها و نوزادان را بر طبق قوانین در خودرو قرار دهید. در هنگام بروز تصادف، کودکان باید تا بیشترین حد حفاظت شده باشند.

(۴) اگر نیاز به استراحت دارید، موتور را خاموش کنید؛ در صورتیکه هنگام روشن بودن موتور بخواهید، ممکن است بدون اختیار به دنده ضربه زده و آن را حرکت داده و یا در خودروهای مجهز به گیربکس اتوماتیک دکمه انتخاب دنده را فشار دهید، یا اینکه پدال گاز را فشار داده و در نتیجه موجب بروز تصادف گردید. در صورت نگهداشتن پا به طور مداوم بر روی پدال گاز به دلیل داغ شدن لوله اگزوز ممکن است آتش سوزی رخ دهد، همچنین در صورت عدم تهویه مناسب، احتمال مسمویت بر اثر گازهای خروجی از اگزوز وجود دارد.

(۵) به بچه‌ها اجازه بازی در خودرو را ندهید. انجام این کار خطرناک است.

(۶) هنگام قرار دادن وسایل در محفظه بار، وسایل را بلندتر از ارتفاع پشتی صندلی قرار ندهید.

در غیر این صورت دید راننده از عقب خودرو بسته شده و همچنین ممکن است وسایل بر روی سرنشینان افتاده و آنها را در معرض خطر قرار دهند.

فصل ۲- سیستم عمل کننده و تجهیزات خودرو

- (۱) کلید و دربها..... ۱۶
- (۲) صندلی‌ها و کمربندهای ایمنی..... ۲۶
- (۳) صفحه نمایشگر و تجهیزات کاربردی..... ۴۰
- (۴) سوئیچ خودرو، غربیلک فرمان، آینه عقب و آینه بغل..... ۵۸
- (۵) سیستم تهویه مطبوع A/C..... ۶۲
- (۶) تجهیزات دیگر..... ۶۷

(۱) کلید و دربها

- ۱۷..... (۱) کلید
- ۱۸..... (۲) دربها
- ۱۹..... (۳) کنترل از راه دور
- ۲۳..... (۴) شیشه بالا بر
- ۲۴..... (۵) قفل در موتور
- ۲۵..... (۶) محفظه بار عقب
- ۲۵..... (۷) درپوش دریچه باک سوخت

فصل ۲ سیستم عمل کننده و تجهیزات خودرو

مجاز خدمات پس از فروش بهمن، جهت دریافت کلید جدید اقدام نمایید.
در زمان تحویل خودرو پلاک کد کلید باید به مالک خودرو تحویل داده شود.



دو عدد کلید برای باز و بسته کردن دربها تهیه شده است. ریموت کنترل بر روی هر دو کلید وجود دارد.
شماره کلید حک شده بر روی پلاک، کد کلید است که در زمان ساختن کلید یدکی مورد استفاده قرار می گیرد.

	<p>هشدار</p> <p>شما باید پلاک کد کلید را به دقت نگهداری نمایید، فقط اطلاعات روی این پلاک در زمان ساختن کلید یدکی جدید مورد استفاده قرار می گیرد.</p>
--	-------------------------------------------------------------------------------------------------------------------------------------------------------------

(۱) کلید

با توجه به خودروهای مختلف، کلیدها به سه نوع زیر تقسیم میشوند:

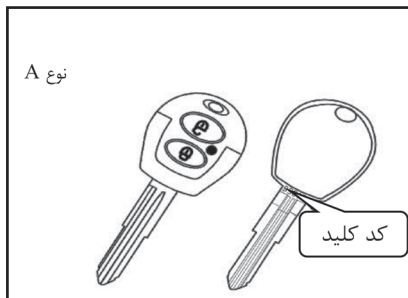

سه عدد کلید فلزی همراه با خودرو، می توانند تمامی قفلها را باز کنند دو عدد از این کلیدها دارای ریموت کنترل از راه دور بوده و سومی یک کلید یدکی می باشد.

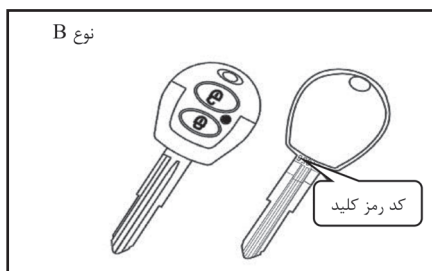

سه عدد کلید همراه با خودرو، می توانند تمامی قفلها را باز کنند دو عدد از این کلیدها دارای ریموت کنترل می باشد و سومی فلزی می باشد.
توجه :

کد رمز کلید همانگونه که در تصویر نمایش داده شده، بر روی کلید یدکی حک شده است. از کلید اصلی و کلید یدکی با دقت فراوان و جداگانه نگهداری نمایید، در صورت گم شدن کلید می توانید با ارائه کد رمز کلید یدکی به نمایندگی

باز کردن درب جلو چپ:

قفل درب جلو سمت چپ، کنترل مرکزی تمام درب های خودرو می باشد.

کلید را وارد قفل کرده، آنرا درجهت ساعتگرد بچرخانید در این حالت قفل تمامی دربها باز شده و باکشیدن دستگیره بیرونی، درب باز خواهد شد. برای قفل کردن دربها، درب را ببندید، کلید را وارد قفل کرده، درخلاف جهت عقربه های ساعت بچرخانید، تمامی دربها قفل خواهند شد.

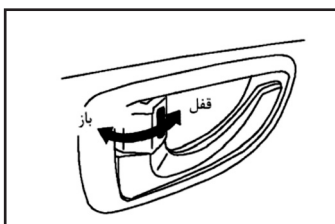

قفل نمودن درب های جلوی خودرو با استفاده از دکمه:

برای قفل نمودن درب هنگامی که دکمه قفل روی دستگیره داخلی درب جلو در موقعیت LOCK (قفل) قرار دارد، دستگیره بیرونی را به جلو کشیده، در را ببندید. مراقب باشید کلید را در خودرو جا نگذارید.

یادآوری:

دکمه قفل دستگیره داخلی جلو چپ (در سمت راننده) قفل تمام درها را کنترل می کند.

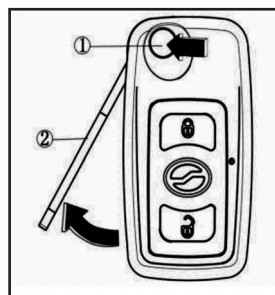

اگر شما قصد دارید درب خودرو را با استفاده از کلیدهای مکانیکی باز و بسته نمایید می بایست ابتدا ضامن شماره ۱ را فشار داده تا کلید ۲ از محل خود خارج گردد همچنین در صورت استفاده نکردن از کلید، می بایست با فشار دادن ضامن شماره ۱ کلید را در محل خود قرار دهید.

	<p>به منظور جلوگیری از آسیب زدن کودکان به خود هنگام بازی با تجهیزات الکترونیکی خودرو و روشن کردن خودرو، در هنگام ترک آن، سوئیچ خودرو را با خود بردارید.</p>
احتیاط	

(۲) دربها

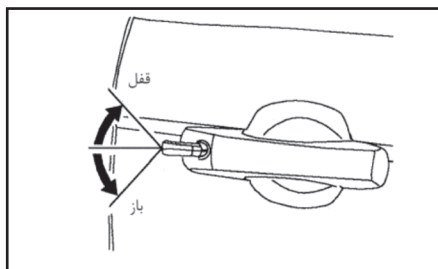

فصل ۲ سیستم عمل کننده و تجهیزات خودرو

اگر سوئیچ خودرو در موقعیت TURN ON (روشن) قرار داشته باشد، با فشار دادن دکمه فرستنده چراغ راهنما چشمک نخواهد زد. اگر در خودرو باز باشد، با فشار دادن دکمه قفل فرستنده از راه دور، در را قفل نمایید، در این حالت چراغ راهنما سه بار چشمک زده و آژیر یکبار به صدا در خواهد آمد.

اگر شیشه خودرو پایین باشد، پس از فشار دادن دکمه فرستنده کنترل از راه دور، شیشه ها به طور اتوماتیک کاملاً بسته شده، موتور قفل شده و سیستم هشدار در وضعیت فعال قرار می‌گیرد. در صورت باز شدن هر یک از درها و یا در موتور سیستم هشدار فعال شده، چراغ راهنما چشمک زده و آژیر هشدار به صدا در خواهد آمد. برای غیر فعال نمودن سیستم هشدار هر یک از دکمه‌های فرستنده کنترل از راه دور را فشار دهید، سیستم هشدار در حالت فعال باقی مانده و درها در وضعیت LOCK (قفل) می‌مانند؛ اگر سیستم مجدداً سیگنالهای هشدار را دریافت کند، پس از یک وقفه کوتاه آژیر مجدداً فعال خواهد شد، جهت غیر فعال نمودن سیستم هشدار، فوراً پس از غیر فعال نمودن سیستم، کلید (دکمه) TURN ON (روشن) را فشار دهید.

غیر فعال نمودن آلارم سیستم:

کلید UNLOCK (باز کردن) را بر روی ریموت کنترل از راه دور فشار دهید در این حال چراغ سیستم هشدار چشمک زده و سیستم هشدار در وضعیت کاری دیگری قرار می‌گیرد. اگر ظرف مدت ۳۰ ثانیه سوئیچ خودرو درب ها یا در موتور باز نشود، حالت ثانویه سیستم هشدار (سیستم ضد سرقت) غیر فعال می‌گردد. پس از این که سیستم ضد سرقت خودرو غیر فعال گردد و هیچ یک از بخش‌های خودرو اعم از سوئیچ استارت، درب ها و

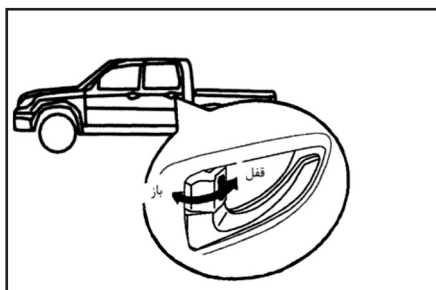

قفل نمودن درهای جانبی عقب:

برای قفل نمودن هنگامی که کلید (دکمه) قفل روی دستگیره داخل در عقب خودرو در وضعیت LOCK (قفل) قرار دارد، در عقب جانبی را ببندید.

(۳) کنترل از راه دور:

بطور کلی دو نوع ریموت کنترل وجود دارد

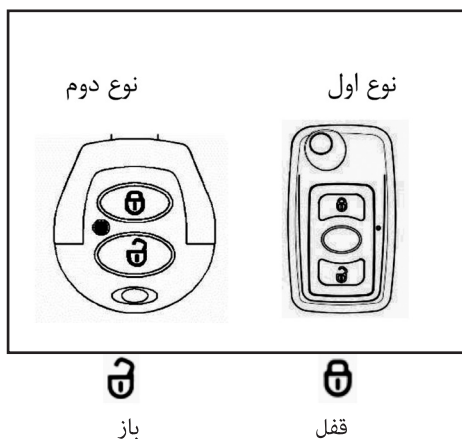

تنظیم کنترل از راه دور سیستم هشدار:

با یکبار فشار دادن دکمه مربوطه بر روی فرستنده کنترل از راه دور، قفل مرکزی به طور اتوماتیک فعال شده، تمام درهای جانبی و عقب قفل شده و چراغهای راهنما یکبار چشمک خواهند زد.

قفل کردن دربها بوسیله ریموت کنترل:

ریموت را یک بار فشار داده، قفل مرکزی بصورت اتوماتیک قفل شده، چهار درب قفل شده و چراغهای راهنما یک بار چشمک می زند. وقتی سوئیچ در حالت "ON" (روشن) می باشد، ریموت کنترل غیر فعال می شود و قفل دربها از طریق زبانه قفل کنترل می شود.

باز کردن دربها بوسیله ریموت کنترل:

دکمه "UNLOCK" (باز کردن) را فشار داده، قفل دربها باز شده و چراغهای راهنما دوبار چشمک می زند. هنگامیکه سوئیچ استارت "ON" (روشن) می باشد ریموت غیرفعال شده، قفل دربها را از طریق زبانه قفل کنترل نمائید.

قفل دوباره:

هنگامیکه درب بسته است دکمه "UNLOCK" (باز کردن) را برای باز کردن درب فشار دهید، اگر به مدت ۳۰ ثانیه درب باز نشود، به صورت اتوماتیک قفل خواهد شد.

جستجوی خودرو:

در هنگامیکه درب بسته است دکمه "UNLOCK" (باز کردن) و "LOCK" (قفل) را همزمان فشار داده، چراغهای راهنما ۱۰ بار چشمک می زند، کلید "UNLOCK" (باز کردن) را برای خروج از آن حالت فشار دهید.

درب موتور باز نشود، سیستم به صورت اتومات هشدار داده و قفل مرکزی به صورت اتوماتیک دربها را قفل می نماید. اگر سیستم طوری تنظیم شده باشد که پس از روشن شدن خودرو، خاموش گردد، چراغ راهنما ۴ بار چشمک زده و بوق هشدار ۴ بار به صدا در می آید و سپس سیستم هشدار غیر فعال می شود.

حفاظت ثانویه سیستم ضد سرقت:

بعد از اینکه سیستم ضد سرقت غیرفعال گردید و هیچ یک از بخش های خودرو اعم از سوئیچ استارت، دربها و درب موتور باز نشود سیستم بصورت اتوماتیک هشدار داده و قفل مرکزی بصورت خودکار دربها را قفل می نماید.

چنانچه ۵ مرحله فوق در مرحله اول قفل به صورت کامل قفل نشده باشند، این حالت صورت نمی گیرد.

بستن پنجره ها بوسیله ریموت کنترل:

وقتی که ریموت کنترل عمل می کند، شیشه ها به شکل زیر تا انتها بالا می روند، ابتدا شیشه جلو سمت چپ بالا رفته، یک ثانیه بعد شیشه جلو سمت راست یک ثانیه بعد هر دو با هم بالا می روند، شیشه عقب سمت چپ بالا رفته و یک ثانیه بعد شیشه عقب سمت راست بالا می رود.

قفل مرکزی و تنظیم کننده شیشه نمی تواند بصورت همزمان با هم کار کند در صورتیکه تداخل بین آنها بوجود آید ابتدا قفل مرکزی و تنظیم کننده غیر فعال شده، سپس قفل مرکزی عمل می نماید و سپس تنظیم کننده شیشه دوباره شروع به کار می نماید.



توجه

لطفاً برای جلوگیری از خرابی ریموت کنترل در زمان خارج کردن درپوش بر روی پیچ‌گوشتی از پارچه استفاده نمایید.



توجه

ریموت کنترل را زیر نور مستقیم آفتاب قرار ندهید، آن را در جای خشک قرار دهید. با آن به قطعات ضربه نزنید، از افتادن آن جلوگیری نمایید.



توجه

قطعات ریموت کنترل را خارج کنید.

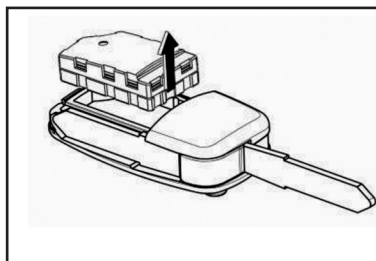

درپوش قطعات ریموت کنترل را پیاده نمایید.

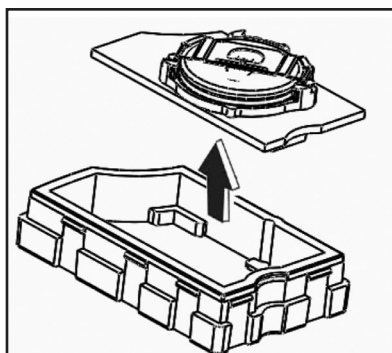
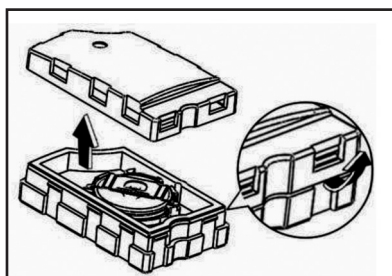

برد (مدار) ریموت کنترل را بیرون بیاورید.

کار نکردن ریموت کنترل:

در شرایط زیر ریموت کنترل ممکن است به درستی کار نکند:

- نزدیک بودن به برج تلویزیونی، ایستگاه رادیویی، نیروگاه‌ها، فرودگاه و مکان‌هایی که امواج الکتریکی قوی تولید می‌نمایند.
- قراردادن چندین ریموت کنترل کنار یکدیگر، تلفن همراه، تلفن بی‌سیم و یا دیگر وسایل ارتباطی بدون سیم در نزدیک تجهیزات الکتریکی.

طول عمر باتری:

طول عمر باتری به مدت یک یا دو سال می‌باشد. (حتی اگر باتری استفاده نشده باشد). اگر ریموت کنترل کار نمی‌کند، باتری آن ممکن است معیوب شده باشد، لطفاً آن را تعویض نمایید.

تعویض باتری ریموت کنترل نوع ۲

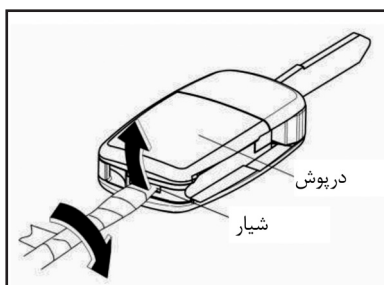

در آوردن درپوش پشت با استفاده از یک پیچ‌گوشتی تخت (دوسو) درپوش را باز نمایید.

	<ul style="list-style-type: none"> • قطعات را از یکدیگر جدا نکنید. • از قرار گرفتن صحیح قطب‌های باتری مطمئن شوید. • از خراب شدن قطب‌های باتری یا از آلوده شدن داخل ریموت کنترل جلوگیری نمایید. • لطفاً از باتری لیتیوم منگنز نوع CR۱۶۱۶ که در فروشگاه‌های ساعت، عکاسی و نمایندگی مجاز خدمات پس از فروش بهمن وجود دارد استفاده نمایید. • با دست خیس باتری را لمس نکنید، زیرا باعث زنگ‌زدگی آن می‌گردد. • مالک می‌تواند به تنهایی باتری را تعویض نماید، برای جلوگیری از خرابی توصیه می‌شود در نمایندگی مجاز خدمات پس از فروش بهمن انجام شود.
احتیاط	

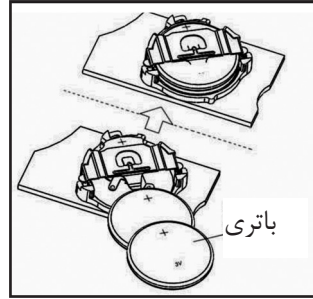

باتری را تعویض نمایید. باتری کار کرده را خارج نموده و باتری جدید را در محل خود قرار دهید.

برد(مدار) را در پشت ریموت کنترل قرار داده و درپوش آن را نصب کنید. قطعات ریموت کنترل را بر روی سوئیچ خودرو متصل نمایید. دکمه‌های ریموت کنترل را فشار داده و روشن شدن چراغ LED را بررسی نمایید.

سیستم ایموبلایزر(ضد سرقت) در داخل کلید یک چیپ وجود دارد. زمانی که سوئیچ خودرو را در داخل مغزی سوئیچ قرار می‌دهید، سوئیچ خودرو به صورت اتوماتیک سیستم ایموبلایزر را خاموش می‌کند و از روشن شدن خودرو بدون کد ایموبلایزر جلوگیری می‌نماید.

	<p>دقت نمایید که کودکان باتری و دیگر قطعات را نبلعند، زیرا باعث آسیب دیدن جدی می‌شوند.</p>
اخطار	

(۴) شیشه بالابر

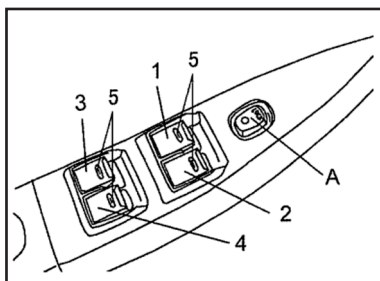

حرکت شیشه به سمت بالا به طور معمولی :
برای بالا بردن شیشه کلید روی در را به سمت بالا بکشید، سپس در محل مورد نظر دکمه را رها کنید تا شیشه متوقف شود.

حرکت شیشه به سمت پایین به طور معمولی :
جهت حرکت شیشه به سمت پایین، دکمه را به مدت بیش از ۱ ثانیه پایین نگه دارید، سپس در محل مورد نظر دکمه را رها نمایید.

حرکت شیشه به سمت پایین به طور اتوماتیک :

جهت حرکت شیشه به سمت پایین، دکمه را به مدت کمتر از ۱ ثانیه پایین نگه دارید، شیشه به طور اتوماتیک تا انتها پایین خواهد رفت.

یادآوری : در صورتیکه حین پایین رفتن اتوماتیک شیشه، دکمه را به مدت بیش از ۱ ثانیه فشار دهید شیشه به حالت پایین رفتن معمولی تغییر وضعیت خواهد داد؛ در صورتیکه دکمه را به مدت بیش از ۱ ثانیه بالا بکشید شیشه به حالت بالا رفتن معمولی تغییر وضعیت خواهد داد، در صورتیکه دکمه را کمتر از ۱ ثانیه فشار دهید، حرکت شیشه متوقف خواهد شد.

بستن شیشه‌ها با استفاده از فرستنده کنترل از راه دور :

هنگامی که سوئیچ باز است، شیشه بالابر می‌تواند مورد استفاده قرار گیرد.

بالا رفتن دستی : با بالا کشیدن دکمه به سمت بالا، شیشه حرکت نموده و با رها کردن دکمه آن متوقف می‌شود.

پایین رفتن دستی : با پایین فشردن دکمه، شیشه به پایین حرکت نموده و با رها کردن دکمه، متوقف می‌شود.

کلیدهای قرار گرفته بر روی در جلوی چپ (در سمت راننده):

۱. کلید شیشه جلوی چپ
۲. کلید شیشه جلوی راست
۳. کلید شیشه عقب چپ
۴. کلید شیشه عقب راست
۵. چراغ نشانگر

(A) کلید قفل شیشه LOCK

کنترل شیشه بالابر ۴ درب : هنگام فشردن دکمه A (قفل شیشه‌های درها) حرکت دادن شیشه‌ها تنها با استفاده از ۴ کلید روی در جلو چپ (در سمت راننده) امکان پذیر بوده و بقیه کلیدها بر روی درهای دیگر غیر فعال می‌شوند پس از آزاد نمودن دکمه A تمام کلیدهای دیگر فعال می‌شوند.

عملکرد کلید شیشه بالابر:

در هنگام قرار داشتن سوئیچ خودرو در وضعیت روشن و یا تا ۶۰ ثانیه پس از قرار گرفتن سوئیچ خودرو در وضعیت خاموش (OFF) فعال نمودن شیشه‌ها با استفاده از کلید و یا فرستنده کنترل از راه دور امکان پذیر است.
هنگام روشن بودن چراغ نشانگر می‌توانید با شیشه بالابر کار کنید.

فصل ۲ سیستم عمل کننده و تجهیزات خودرو

۲- جلوی خودرو رفته، قفل ایمنی را بالا بکشید و در موتور را باز کنید.
از باز نمودن در موتور هنگام کار کردن برف پاک‌کن خودداری نمایید، در غیر این صورت رنگ بدنه خودرو خراشیده خواهد شد.

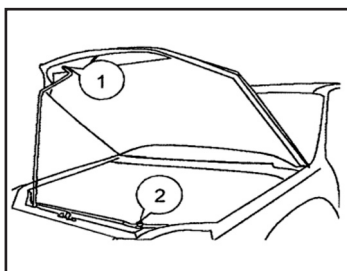

۳- میله نگهدارنده را همانگونه که در شکل نشان داده شده در شکاف قرارگیری بر روی در موتور (۱) جا زده، از قرارگیری ایمن میله نگهدارنده و نگه داشتن در موتور اطمینان حاصل نمایید.

	<p>از محکم نگه داشته شدن در موتور اطمینان حاصل نمایید! افتادن در موتور ممکن است منجر به صدمات جسمی گردد.</p>
<p>احتیاط</p>	

قفل نمودن در موتور :

در موتور را نگه داشته و میله نگهدارنده را از شکاف بیرون کشیده و همانگونه که در شکل نشان داده شده در محل مربوطه (۲) قرار دهید. در موتور را به آرامی پایین آورده و در فاصله ۳۰ سانتی متری از موتور رها کنید، در پایین آمده و به طور اتوماتیک قفل خواهد شد.

	<p>هرگز هنگام قرار داشتن سوئیچ در خودرو، کودکان را در خودرو تنها نگذارید، احتمال خطر گیر کردن دستها و دیگر اعضاء بین پنجره به دلیل استفاده از بچه ها از دکمه های شیشه بالابر وجود دارد.</p>
<p>هشدار</p>	

(۵) قفل در موتور

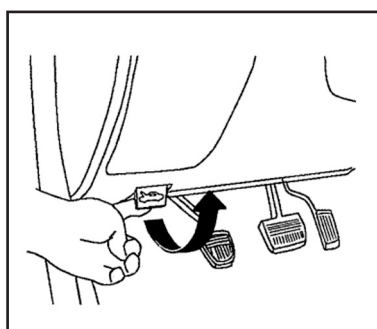

باز نمودن در موتور :

۱- دستگیره زیر جلو داشبورد سمت راننده را بکشید، در موتور به نرمی به سمت بالا خواهد پرید.

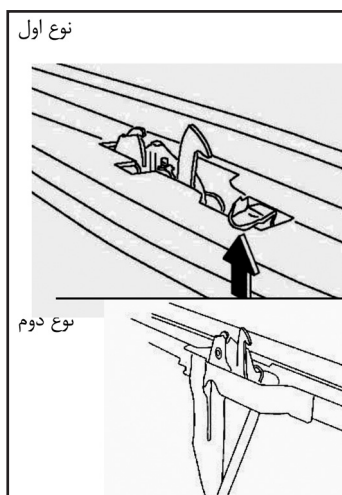

(۷) درپوش دریچه باک سوخت

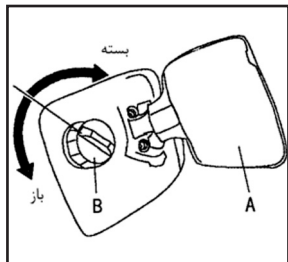

باز کردن :

درب فلزی باک A را با دست باز نموده، سپس قفل درب پلاستیکی باک B را با کلید باز کرده و در خلاف جهت عقربه های ساعت بچرخانید. درب به طور اتوماتیک باز خواهد شد.

بستن :

درب پلاستیکی باک B را در جهت عقربه های ساعت بچرخانید و سپس با کلید آن را قفل نمایید. پس از شنیده شدن صدای خروج کامل هوا درب پلاستیکی باک قفل شده است، سپس درب فلزی باک A را ببندید. برای جلوگیری از بیرون ریختن سوخت در تصادفات ناگهانی، از بسته شدن محکم درب پلاستیکی باک اطمینان حاصل نمایید. هنگام تعویض درب پلاستیکی باک همیشه آن را از نمایندگی مجاز خدمات پس از فروش بهمن تهیه نمایید.

از قفل بودن محکم در موتور اطمینان حاصل نمایید. در غیر این صورت ممکن است در حین رانندگی در موتور ناگهان باز شده و منجر به تصادف گردد.

⚠
احتیاط

(۶) محافظه بار عقب

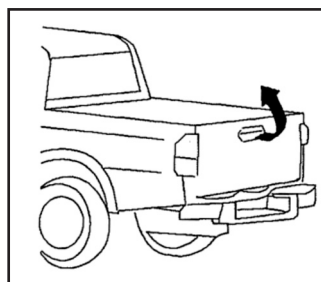

باز کردن :

همانگونه که در شکل نشان داده شده، دستگیره محافظه بار را کشیده، سپس در عقب را به سمت پایین بخوابانید، اهرم های نگهدارنده در عقب را تراز نگه می دارند.

بستن :

پس از بستن در عقب آن را بکشید تا قفل شود.

(۲) صندلی و کمربندهای ایمنی

- (۱) تنظیم صندلی..... ۲۷
- (۲) صندلی جلو..... ۲۷
- (۳) صندلی عقب..... ۲۸
- (۴) پشت سری..... ۲۹
- (۵) کمر بند ایمنی..... ۲۹
- (۶) صندلی محافظ کودک (قابل تهیه توسط مالک)*..... ۳۲
- (۷) محافظت ایمن از زنان باردار..... ۳۳
- (۸) سیستم محافظت تکمیلی کیسه هوا SRS *..... ۳۳

فصل ۲ سیستم عمل کننده و تجهیزات خودرو

۳- دستگیره را رها کرده و از قرارگیری پشتی صندلی در محل مورد دلخواه خود، اطمینان حاصل کنید.
(جهت قفل شدن موقعیت پشتی صندلی، دستگیره تنظیم بایستی در موقعیت اولیه خود قرار گیرد).

تنظیم ارتفاع کفی صندلی راننده

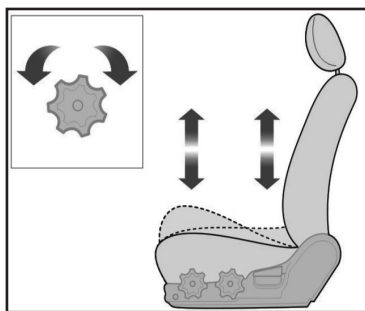

به منظور تغییر ارتفاع صندلی در قسمت ابتدا و انتهای کفی صندلی، دو دستگیره تنظیم واقع در کنار صندلی را بچرخانید.

- برای پایین بردن صندلی، دستگیره را در جهت خلاف عقربه‌های ساعت بچرخانید.
- برای بالا آوردن صندلی، دستگیره را جهت عقربه‌های ساعت بچرخانید.

از قرار دادن اشیاء در زیر صندلی‌های جلو اجتناب نمایید. این اشیاء ممکن است در عملکرد حرکتی صندلی‌ها اختلال ایجاد کرده و یا باعث تولیدن به زیر پای راننده، باعث ایجاد اشکال در استفاده از پدال‌های ترمز، کلاچ و گاز شوند.

احتیاط



(۱) تنظیم صندلی

(۲) صندلی جلو

جلو و عقب بردن صندلی

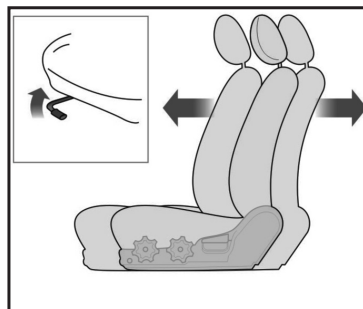

- ۱- اهرم تنظیم صندلی را که در زیر لبه جلویی صندلی قرار دارد به سمت بالا کشیده و نگهدارید.
- ۲- صندلی‌ها را به اندازه دلخواه خود، حرکت دهید.
- ۳- اهرم را رها کرده و از قفل شدن صندلی در موقعیت خود، اطمینان حاصل فرمایید.

تنظیم پشتی صندلی‌های جلو

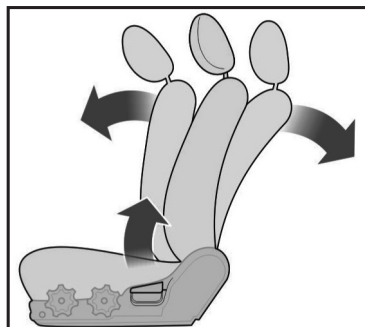

- ۱- برای تنظیم زاویه پشتی صندلی جلو، کمی به جلو خم شده و دستگیره تنظیم را که در سمت بیرونی صندلی واقع شده است، به طرف بالا بکشید.
- ۲- پشتی صندلی را در زاویه دلخواه تنظیم کنید.

(۳) صندلی عقب

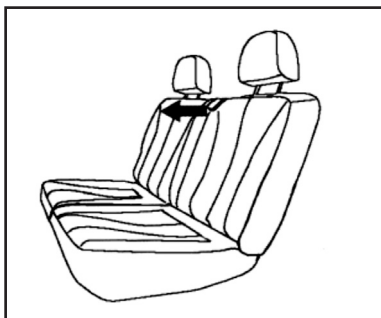

صندلی تاشونده (نوع ثابت) :

تسمه تا کننده را به سمت جلو بکشید تا پشتی صندلی آزاد گردد. پشتی صندلی ۵۰ درجه به سمت جلو خم می شود.

در موقع لزوم می توان صندلی را به وضعیت اصلی آن برگرداند.

از برگشتن کامل پشتی صندلی به وضعیت اصلی و قفل شدن آن اطمینان حاصل کنید.

قرار گرفتن صحیح کمربندهای ایمنی (گیر نکردن کمربندها بین صندلی ها) را کنترل نمایید.

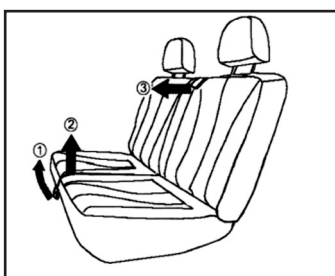

صندلی تاشونده (نوع تاشو):

قلاب نگهدارنده تشک صندلی را همانند ۱ باز کرده و در جهت ۲ بالا بکشید و آن را جلوی پشتی صندلی قرار دهید برای باز شدن قفل ، قلاب تسمه تا کننده از پشتی صندلی به سمت

- از تنظیم کردن صندلی راننده و یا پشتی آن در هنگام رانندگی، اجتناب ورزید. انجام این عمل باعث کاهش قدرت کنترل در حین رانندگی شده و ممکن است باعث بروز صدمات و آسیب دیدگی گردد.

- از قرار دادن اشیاء بر روی صندلی که باعث تغییر موقعیت عادی صندلی یا پشتی آن می شود، اجتناب نمایید. این اشیاء ممکن است با جلوگیری از قفل شدن صندلی در هنگام بروز تصادفات یا ترمزهای ناگهانی، موجب صدمات جدی یا حتی مرگ گردند.

- همیشه در حین رانندگی، پشتی صندلی را در حالت عمودی قرار دهید. همچنین کمربند ایمنی را به نحوی که از روی قسمت پایین کمر بگذرد، ببندید.

- در صورتی که کودکی روی صندلی جلویی سرنشین قرار گرفته باشد، پشتی صندلی بایستی در موقعیت کاملاً عمودی قرار گیرد.

- هیچگاه در حین حرکت خودرو، صندلی جلو را نخواستید زیرا باعث لغزش شخص از قسمت پایین کمربند ایمنی شده و باعث بروز آسیب دیدگی ها و جراحات خواهد شد. در صورتی که پشتی صندلی خوابیده باشد، بر اثر تصادفات امکان لغزش از زیر کمربند وجود دارد. در این شرایط کمربند ایمنی از سرنشین صندلی جلو محافظت نکرده و نیروی فشاری موجود در کمربند باعث آسیب دیدن نواحی شکم و در برخی موارد منجر به مرگ خواهد شد. لذا هنگام حرکت خودرو، پشتی صندلی های جلو را به حالت عادی برگردانید.

- هرگز کمربند ایمنی را از زیر بازو و یا دور گردن خود عبور ندهید.

- هر کمربند ایمنی برای استفاده یک نفر طراحی شده، هرگز از یک کمربند ایمنی برای چند نفر استفاده نکنید.



تنظیم ارتفاع پشت سری:

ارتفاع پشت سری را طوری تنظیم نمایید که بالاترین نقطه آن به موازات بالای چشمها قرار گیرد.

بنابراین احتمال صدمات جسمی در حین تصادف کاهش می‌یابد. در صورتی که سر نشین بسیار قد بلند می باشد به نحوی که تنظیم ارتفاع پشت سری به موازات چشمها امکان پذیر نیست، پشت سری را در بالاترین ارتفاع ممکن تنظیم نمایید. برای بالا آوردن پشت سری، آن را بالا بکشید، برای پایین آوردن پشت سری دکمه ضامن را فشار داده و پشت سری را مطابق شکل به سمت پایین فشار دهید. پس از تنظیم از قفل شدن پشت سری در مکان خود اطمینان حاصل نمایید.

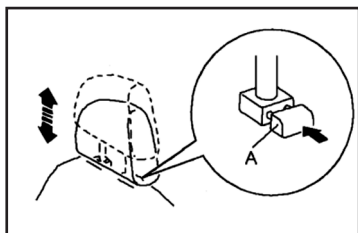

نصب و پیاده کردن پشت سری:

به منظور پیاده کردن پشت سری، دکمه A را فشار داده و پشت سری را بیرون بیاورید. برای نصب پشت سری را در جهت صحیح قرار داده، سپس درون پشتی صندلی جا زده و از قفل شدن پشت سری در محل خود اطمینان حاصل نمایید.

(۵) کمربند ایمنی

بچه‌ها باید به وسیله سیستم‌های حفاظتی مخصوص بچه‌ها (صندلی محافظ کودک) مورد حفاظت ایمن قرار گیرند. (به بخش (۶) صندلی محافظ کودک در این فصل مراجعه نمایید)

بیرون بکشید. پشتی صندلی کاملاً بر روی تشک خوابانده می‌شود.

در موقع لزوم، می‌توانید صندلی را به وضعیت اصلی برگردانید.

از برگشتن کامل پشتی صندلی به وضعیت اصلی و قفل شدن آن اطمینان حاصل نمایید.

قرار گرفتن صحیح کمربندهای ایمنی (گیر نکردن کمربندها بین صندلی‌ها) را کنترل نمایید.

(۴) پشت سری

پشت سری صرفاً هنگام تنظیم صحیح موثر خواهد بود، بنابراین، همواره پشت سری را درست و صحیح تنظیم نمایید.

استفاده از تشکچه‌های کوچک در پشتی صندلی توصیه نمی‌گردد. در غیر این صورت فاصله بین سر و پشت سری زیاد شده و بنابراین تاثیر پشت سری کاهش می‌یابد.

پشت سری جلو از پشت سری عقب بزرگتر است، هنگام نصب پشت سری‌ها از قرار گرفتن صحیح پشت سری‌ها در موقعیت درست اطمینان حاصل نمایید در صورت نصب نادرست پشت سری احتمال صدمات جسمی شدید وجود دارد.

در حالیکه پشت سری را جدا نموده‌اید رانندگی نکنید، در غیر این صورت در صورت بروز تصادف صدمات جسمی جدی رخ خواهد داد.



اخطار

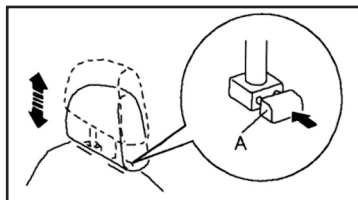

فصل ۲ سیستم عمل کننده و تجهیزات خودرو

!	<p>هرگز قسمت محافظ شانه کمربند ایمنی را از زیر بازو یا هر مکانی دیگر (به جز روی شانه) عبور ندهید</p>
---	------------------------------------------------------------------------------------------------------

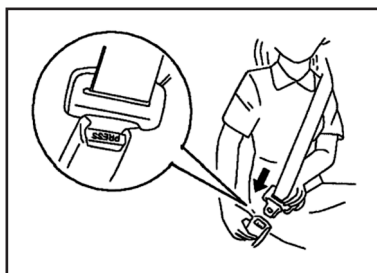

بستن کمربند ایمنی:

زبانه قفل را گرفته و به آرامی تسمه کمربند ایمنی را بکشید.

توجه:

در صورتی که کمربند ایمنی گیر کرده و بیرون نمی‌آید، تسمه کمربند را محکم بکشید تا آزاد شود. سپس آرام آن را بیرون بکشید. زبانه‌ی قفل را درون قفل جا بزنید تا صدای کلیک شنیده شود.

!	<p>قسمت محافظ پا کمربند ایمنی را بر روی شکم خود قرار ندهید!</p>
---	-----------------------------------------------------------------

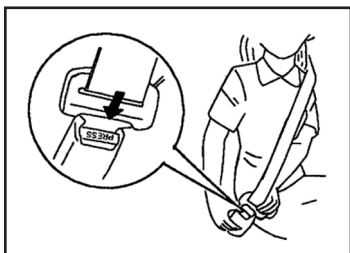

کمربند ایمنی هنگام عمودی بودن پشتی صندلی بیشترین تاثیر حفاظتی را دارد. از هر کمربند ایمنی صرفاً برای یک نفر استفاده نمایید.

!	<p>از یک کمربند ایمنی برای دو نفر و یا بیشتر استفاده نکنید</p>
---	----------------------------------------------------------------

پیش از استفاده از کمربند ایمنی به دقت آن را بازرسی و کنترل نمایید بریدگی‌ها، سوختگی‌ها یا هرگونه تغییر شکل و یا آسیب در قطعات فلزی را بررسی نمایید. در صورت وجود هرگونه اشکال کمربند را تعویض نمایید.

- کمربند ایمنی دارای ۳ نقطه اتکا (دارای سه قسمت محافظ شانه و پا)



در هنگام استفاده از این نوع کمربند ایمنی نیازی به تنظیم طول نیست. این نوع کمربند ایمنی با توجه به سایز سرنشین و موقعیت صندلی به طور اتوماتیک تنظیم خواهد شد و در هنگام توقف ناگهانی یا تصادف بدور بدن سرنشین محکم شده و از حرکت سرنشین جلوگیری می‌نماید. از پیچ نخوردن کمربند ایمنی اطمینان حاصل نمایید.

فصل ۲ سیستم عمل کننده و تجهیزات خودرو

	<p>کمربند ایمنی را از گردن خود دور نگه دارید.</p> <p>احتیاط</p>
-----------------------------------------------------------------------------------	------------------------------------------------------------------------

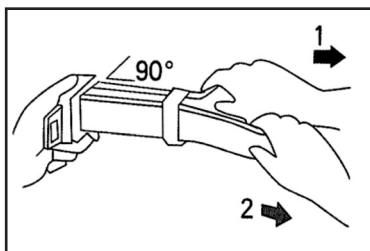

هنگام تنظیم کمربند ایمنی بر روی قسمت لگن و پا، تسمه را نگه داشته و با زاویه ۹۰ درجه (همان طور که در تصویر نشان داده شده) تسمه را تا وضعیت دلخواه بکشید.

۱- سفت شدن

۲- آزاد شدن

قفل را نگه داشته و زبانه را در قفل جا بزنید تا صدای کلیک شنیده شود.

بعد از تصادف مجموعه کمربند ایمنی به اضافه تسمه جمع کننده و قسمت‌های فلزی را در نمایندگی مجاز بازرسی و کنترل نمایید. بعد از هر تصادف (به جز تصادف‌هایی بسیار جزئی) کمربند ایمنی باید تعویض شود.

	<p>اقدام به تعمیر یا تعویض قطعات مجموعه کمربند ایمنی نکنید. در غیر این صورت احتمالاً تاثیر کمربند ایمنی کاهش یافته و در هنگام تصادف منجر به صدمات شدید می‌گردد.</p> <p>هشدار</p>
-------------------------------------------------------------------------------------	-----------------------------------------------------------------------------------------------------------------------------------------------------------------------------------------

آزاد نمودن کمربند ایمنی:
قفل را درست نگه داشته و دکمه روی قفل را فشار دهید.

	<p>از آنجا که کمربند ایمنی به طور اتوماتیک جمع می‌شود، زبانه قفل را نگه داشته و اجازه دهید تسمه کمربند به نرمی به داخل محفظه خود برگردد.</p> <p>توجه</p>
-------------------------------------------------------------------------------------	-----------------------------------------------------------------------------------------------------------------------------------------------------------------

ضامن قابل تنظیم کمربند ایمنی (فقط صندلی جلو):

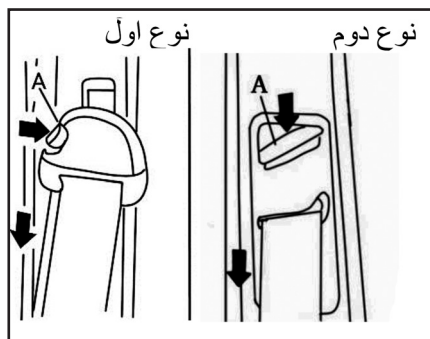

ارتفاع کمربند قابل تنظیم است. دکمه A را فشار داده و حلقه را به سمت پایین حرکت دهید. برای بالا کشیدن کمربند نیازی به فشار دادن دکمه نمی‌باشد.

هنگامی که ضامن تنظیم شد، اجازه دهید کمربند نزدیک شانه شما قرار گیرد.

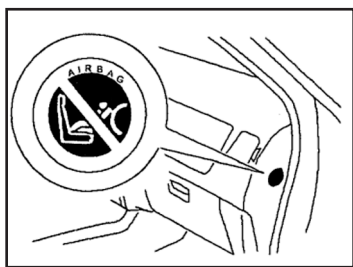

پیشگیری برای نصب صندلی محافظ کودک در خودرو مجهز به سیستم کیسه هوا سرنشین جلو *

خودرو مجهز به سیستم کیسه هوا سرنشین جلو، دارای برچسب اخطار بر روی جلو داشبورد سمت سرنشین است که به شما هشدار می‌دهد هرگز صندلی محافظ کودک رو به عقب را در صندلی سرنشین جلو نصب نکنید.

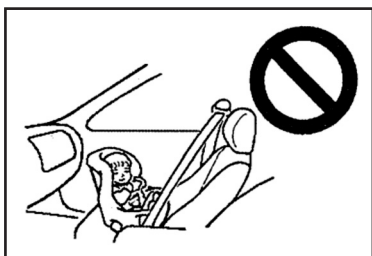

صندلی محافظ کودک رو به عقب را فقط در صندلی عقب نصب نمایید.

<p>صندلی محافظ کودک رو به عقب را در صندلی جلو نصب نکنید، در غیر این صورت کودک هنگام عملکرد سیستم کیسه هوا صندلی سرنشین جلو در حین تصادف دچار مصدومیت شدید و یا حتی مرگ می‌گردد.</p>	 اخطار
-------------------------------------------------------------------------------------------------------------------------------------------------------------------------------------	------------------

(۶) صندلی محافظ کودک (قابل تهیه توسط مالک)



<p>برای جلوگیری از مصدومیت جسمی جدی هنگام بروز تصادف یا توقف ناگهانی کودکان را بغل نکرده و بر روی زانوی خود قرار ندهید.</p>	 اخطار
-----------------------------------------------------------------------------------------------------------------------------	------------------

با توجه به نوع اتومبیل صندلی کودک مناسب را تهیه نمایید کشورهای متفاوت قوانین مختلفی در مورد صندلی محافظ کودک دارند توصیه می‌شود به منظور ایمنی خود از قوانین ذیل تبعیت نمایید.

کودکان را بر روی صندلی عقب بنشانید، آمار تصادفات نشان می‌دهد که قرار گرفتن بچه‌ها در صندلی عقب به مراتب ایمن‌تر از قرار گرفتن آنها در صندلی جلو می‌باشد.

استفاده نادرست از صندلی محافظ کودک صدمات جسمی وارده به کودک را افزایش داده و حتی منجر به مرگ می‌گردد. همزمان از یک صندلی محافظ کودک تنها یک کودک می‌تواند استفاده نماید.

(۷) محافظت ایمن از زنان باردار:

کمر بند ایمنی سیستم محافظتی برای تمام افراد شامل زنان باردار می‌باشد، برای جلوگیری از صدمه به خانم‌های باردار و جنین، زنان باردار باید از نوع خاصی از کمر بندهای ایمنی استفاده نمایند قسمت محافظ لگن باید تا آنجا که ممکن است محکم و بدور رانها بسته شود و نه دور کمر.



صندلی محافظ کودک رو به جلو باید در صورت امکان در صندلی عقب نصب شود و در صورت نیاز به نصب صندلی کودک در صندلی جلو، صندلی سرنشین جلو را تا آنجا که ممکن است به عقب ببرید.

(۸) سیستم محافظت تکمیلی کیسه هوا (SRS):

سیستم کیسه هوا SRS سیستم محافظت تکمیلی کمر بند ایمنی است. سیستم کیسه هوا SRS به منظور ارائه محافظت بیشتر برای راننده و سرنشینان طراحی شده است و می‌تواند صدمات جسمی سر، سینه و گردن را کاهش دهد. سیستم کیسه هوا SRS، جایگزین کمر بند ایمنی نیست، به منظور اطمینان از تاثیر سیستم حفاظتی در تصادفات، سرنشینان (راننده و دیگر سرنشینان) همواره باید کمر بند ایمنی خود را ببندند، کودکان و نوزادان در صندلی محافظ کودک نشسته و کودکان قد بلندتر در صندلی عقب نشسته و کمر بند ایمنی را ببندند. اطلاعات مهمی در مورد سیستم کیسه هوا در این بخش برای راننده وجود دارد.

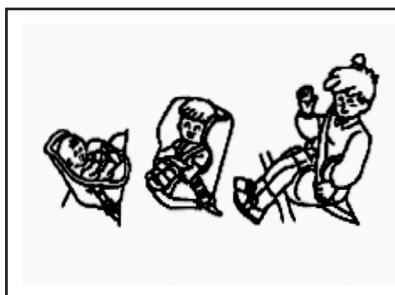

نوزادان و کودکان:

هنگام حضور کودکان و نوزادان در خودرو به موارد زیر توجه نمایید:

- ۱- برای نوزاد یک صندلی کمکی محافظ تهیه نمایید. هنگامی که قد کودک به اندازه‌ای است که کمر بند ایمنی به صورت و گردن او می‌رسد برای او صندلی محافظ فراهم کنید.
- ۲- صندلی محافظ کودک باید با اندازه، وزن و قد کودک، و همچنین خودرو مناسب باشد. به منظور اطمینان از ایمنی کودک، صندلی محافظ کودک را روی صندلی عقب نصب نمایید.

در شرایط زیر، کیسه هوا فعال نخواهد شد:

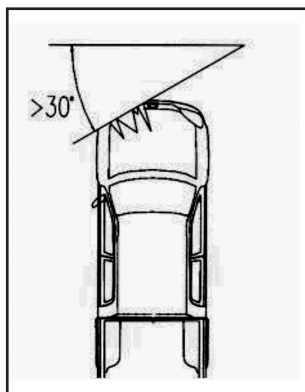

۱- برخی تصادفات از جلو با زاویه بیش از $\pm 30^\circ$ درجه

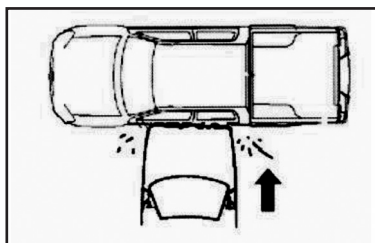

۲- برخی تصادفات از کنار

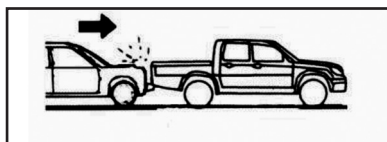

محدوده عملکرد سیستم کیسه هوا

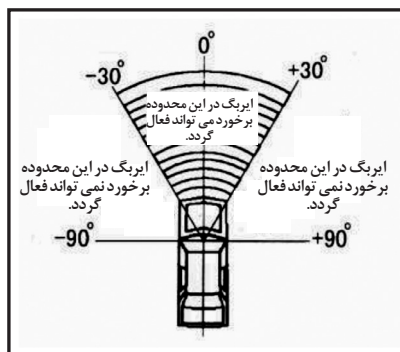

سیستم کیسه هوا SRS در تمام تصادفات فعال نخواهد شد، بلکه تنها در برخی تصادفات رو به جلو و برخی تصادفات جانبی با زاویه $\pm 30^\circ$ درجه از جلو خودرو و یا هنگامی که خودرو به آستانه شتاب منفی برسد، چاشنی منفجر شده و کیسه هوای جلو فعال می شود.

	<p>در صورت برخورد خودرو با خودرو دیگر، میله متحرک و یا دیوار نه چندان محکم احتمال دارد ایربگ عمل ننماید. ایربگ در صورتی که شدت ضربه زیاد باشد، عمل می نماید.</p>
<p>هشدار</p>	

فصل ۲ سیستم عمل کننده و تجهیزات خودرو

در شرایط زیر، کیسه هوا ممکن است فعال نگردد:

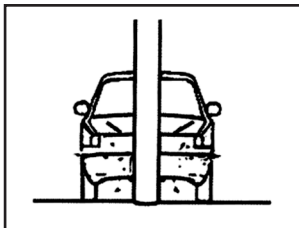

۱- برخورد به درخت یا ستون که منجر به صدمه جدی به بدنه خودرو می‌گردد.

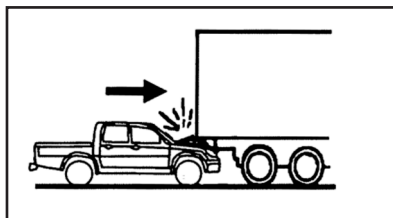

۲- برخورد به عقب خودرویی با ارتفاع بیشتر به نحوی که خودرو به زیر خودروی جلویی برود.

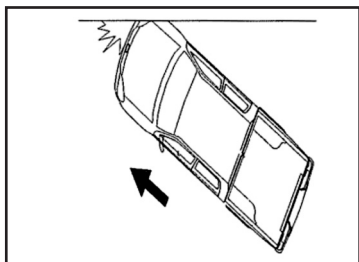

۳- برخورد رو به جلو از کنار.

۳- برخی تصادفات از عقب

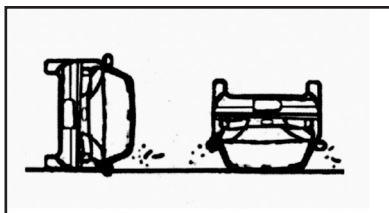

۴- واژگون شدن خودرو همانگونه که در تصویر نشان داده شده است.

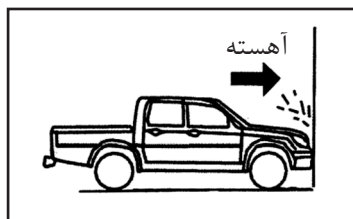

۵- هنگامی که سرعت خودرو از میزان شتاب منفی عملکرد سیستم کیسه هوا کمتر باشد.

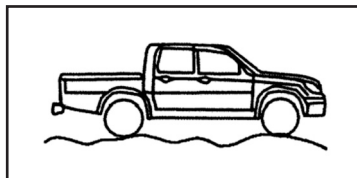

۶- رانندگی عادی، ترمز معمولی یا رانندگی در جاده ناهموار

فصل ۲ سیستم عمل کننده و تجهیزات خودرو

ب. هنگامی که ضربه از زیر خودرو وارد می‌شود، با وجود اینکه در قسمت جلو خودرو ضربه شدید نبوده است، احتمال فعال شدن کیسه‌های هوا وجود دارد.



	<p>تمام سرنشینان شامل سرنشینان عقب باید کمربند ایمنی خود را صحیح ببندند.</p>
<p>احتیاط</p>	

به دلایل ذیل همیشه باید کمربند ایمنی خود را ببندید:

- کمربند ایمنی فاصله مشخص را بین سرنشینان و کیسه هوای فعال، حفظ می‌کند.
- در هنگام تصادف از پهلو، واژگون شدن و یا برخورد از عقب خودرو، بستن کمربند ایمنی احتمال صدمات جسمی را در صورت عدم عملکرد کیسه هوا کاهش می‌دهد.
- احتمال پرتاب شدن، خارج از خودرو را کاهش می‌دهد.
- احتمال صدمه به پاها، و قسمتهایی که مورد حفاظت کیسه هوا نیستند را کاهش می‌دهد.
- برای کنترل خودرو به راننده موقعیت بهتری می‌دهد.

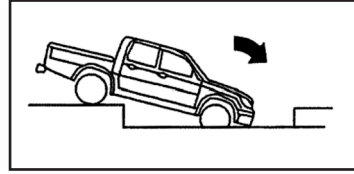

۴- برخورد با شانه‌های جاده، لبه کناری جدول‌ها و یا دیگر اجسام سخت.

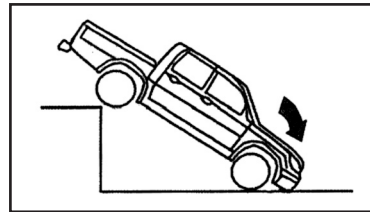

۵- افتادن در چاله یا برخورد با لبه‌های چاله

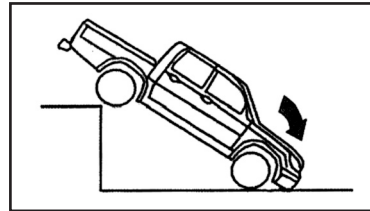

۶- سقوط ناگهانی به زمین و یا سقوط در گودی

۷- شرایط مشابه دیگر با دو مثال شرایط فوق توضیح داده می‌شود:

الف. با وجود اینکه قسمت جلو خودرو بر اثر تصادف به شدت آسیب دیده اما به دلیل وجود سپر ضربه ی کمی به مسافران وارد شده است بنابراین ممکن است کیسه‌های هوا فعال نگردد.

فصل ۲ سیستم عمل کننده و تجهیزات خودرو

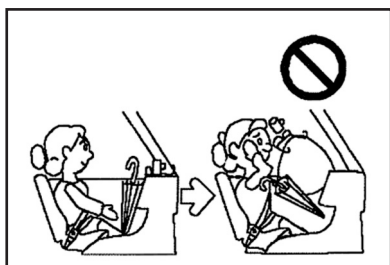

از قرار دادن اجسام و یا بچه‌ها بر روی جلو داشبورد یا بین سرنشین جلو و کیسه هوا خودداری نمایید.

⚠️
اخطار

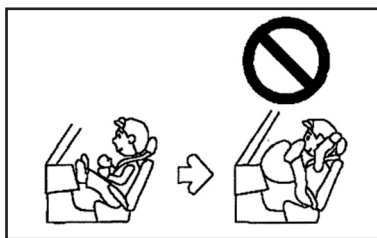

از قرار دادن دست و یا پاها در محل و یا نزدیک محل نصب کیسه هوا خودداری نمایید

⚠️
اخطار

از قرار دادن کوله پشتی در پشت و یا روی زانوها خودداری نمایید!

⚠️
اخطار

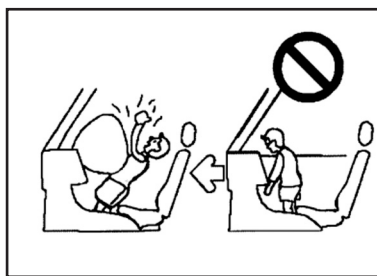

به منظور جلوگیری از صدمه دیدن بچه‌ها هرگز به آنها اجازه ندهید در صندلی جلو بنشینند.

⚠️
اخطار

در صورتی که کودکان از کمربند ایمنی استفاده نکرده و یا بر روی جلو داشبورد خم شوند، هنگام تصادف ابتدا به جلو برخورد کرده و بر اثر کیسه هوای در حال باز شدن به شدت مصدوم خواهند شد.

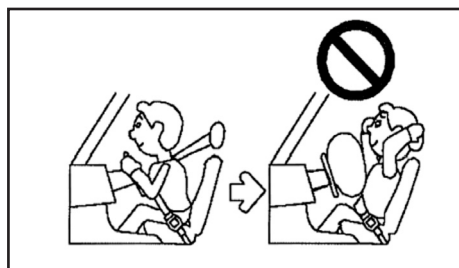

هنگام عملکرد سیستم کیسه هوا SRS سرنشینان صندلی‌های جلو باید به طور صحیح و عمودی نشسته، و حداقل ۲۵ سانتی متر با غریبک فرمان و صفحه نمایشگر فاصله داشته باشند، در این صورت کیسه‌های هوا موثر خواهند بود.

احتیاط‌های لازم در مورد کیسه هوا

	هیچ تغییری در سیستم کیسه هوا ایجاد نکنید
اخطار	

- از آنجا که صندلی‌های جلو، جلو داشبورد، غربلیک فرمان و حسگر های کیسه هوا، همگی دارای بخشهایی از کیسه هوا هستند، جابجا کردن آنها خطرناک بوده و ممکن است منجر به عملکرد ناگهانی و تصادفی کیسه هوا و صدمات جسمی شدید گردد. این قطعات تنها باید توسط نمایندگی مجاز خدمات پس از فروش بهمن تعویض گردند.

- از تعمیر و جا به جا نمودن قطعات الکتریکی سیستم کیسه هوا خودداری کنید و این کار را به نمایندگی مجاز خدمات پس از فروش بهمن بسپارید.

- کیسه هوا صرفاً برای خودرو شما طراحی شده است. کیسه هوا را بر روی هیچ اتومبیل دیگری نصب نکنید. هر تغییر در قطعات اصلی منجر به عدم عملکرد صحیح کیسه هوا می‌گردد.

احتیاط‌های لازم در مورد عملکرد کیسه هوا

- کیسه هوا بسیار سریع باز می‌شود، اگر خیلی نزدیک کیسه هوا باشید، دچار خراشیدگی می‌شوید.

- هنگام عملکرد سیستم کیسه هوا، به دلیل باد شدن سریع سیستم صدا خواهد کرد. و هنگام خالی شدن کمی غبار ایجاد می‌شود، اما ممکن است گلوله افرادی با مشکل تنفسی و پوست افرادی با پوست حساس کمی تحت تاثیر این غبار قرار بگیرند. در صورت باقی ماندن (گاز و غیره) بر روی پوست، بلافاصله پوست را با آب و صابون کاملاً بشوید.

- پس از عملکرد کیسه هوا، کیسه هوا و اطراف آن بسیار داغ می‌باشد، برای جلوگیری از سوختگی به کیسه هوا و تجهیزات داخل آن دست نزنید.

- ایجاد هر گونه تغییری در اجزاء و بخشهای سیستم کیسه هوا بسیار خطرناک بوده، و ممکن است منجر به باد شدن تصادفی کیسه هوا و یا کاهش تاثیر آن گردد.

- از قراردادن اشیاء روی محل نصب کیسه هوا خودداری نمائید، در غیر این صورت، هنگام بروز تصادف ممکن است این اجسام در عملکرد کیسه هوا تداخل ایجاد کرده و به دیگر سرنشینان آسیب رسانند.

	از قرار دادن برچسب، مارک و دیگر اشیاء بر روی غربلیک فرمان و کیسه هوای سرنشینان جلو خودداری نمایید
اخطار	

- از نصب تجهیزات در جلو خودرو (شامل برف پاک کن، اهرم و سپر و ...) خودداری نمایید، این تجهیزات ممکن است در عملکرد سنسور کیسه هوا تداخل کرده، منجر به باز شدن تصادفی کیسه هوا شده یا در هنگام تصادف باز نشده و منجر به صدمه جسمی سرنشینان گردند.

- سیستم تعلیق خودرو را دستکاری نکنید، اگر ارتفاع و یا سیستم تعلیق خودرو تغییر کند، کیسه هوا SRS قادر به تشخیص صحیح تصادف نخواهد بود و در نتیجه منجر به عملکرد ناگهانی، عدم عملکرد و یا حتی صدمات شدید گردد.

- سیستم کیسه هوا، سیستمی یکبار مصرف است، پس از عملکرد سیستم کیسه هوا، برای تعویض سیستم به نمایندگی مجاز خدمات پس از فروش بهمن مراجعه نمایید.
- پس از عملکرد کیسه هوا، در صورت نیاز به ادامه رانندگی بصورت موقت، می‌توانید کیسه هوای باز شده راننده را در روکش وسط غربیلک فرمان قرار دهید تا مزاحم رانندگی شما نگردد.
- کیسه هوای سرنشین را می‌توان در جعبه داشبورد قرار داد.
- رانندگی با خودرویی که حسگر سیستم کیسه هوای آن صدمه دیده بسیار خطرناک است. تصادفات خفیف حتی آنهایی که کیسه‌های هوا را فعال نمی‌کنند به سنسورها آسیب می‌رسانند. در صورت تداوم ضربه، حسگرهای صدمه دیده، کیسه‌های هوا را فعال نمی‌کنند پس از تصادفات حسگرها را توسط نمایندگی مجاز خدمات پس از فروش بهمن بازرسی نمایید.

از رده خارج کردن کیسه هوا

از رده خارج نمودن کیسه هوا یا خودرویی با کیسه هوای باز نشده به روشهای نادرست خطرناک می‌باشد. باید کیسه هوا را به روش صحیح و با توجه به قوانین مربوطه دور انداخته و از رده خارج نمود، در غیر این صورت می‌تواند منجر به صدمات جسمی شدید گردد. برای اطلاع از نحوه از دور خارج نمودن کیسه هوا و یا خودروی با کیسه هوای باز نشده، با نمایندگی مجاز خدمات پس از فروش بهمن تماس بگیرید.

(۳) صفحه نمایشگر و تجهیزات کاربردی

- ۴۱ (۱) دسته راهنما
- ۴۲ (۲) کلید برف پاک‌کن و شیشه شوی
- ۴۲ (۳) کلید چراغ هشدار (فلاشر)
- ۴۳ (۴) چراغ سقف
- ۴۴ (۵) چراغ مطالعه
- ۴۴ (۶) چراغ درب
- ۴۵ (۷) صفحه نشانگر (درجه‌ها)

تغییر وضعیت (تغییر وضعیت بین نور بالا و نور پایین)

هنگام قرار داشتن اهرم در موقعیت  برای نور بالا اهرم را به پایین و برای نور پایین اهرم را به سمت بالا حرکت دهید. هنگام استفاده از نور بالا، چراغ نشانگر نور بالا بر روی صفحه نمایشگر نیز روشن می‌شود.

اگر اهرم را بالاتر حرکت دهید، چراغهای جلو چشمک زده و به خودروهای مجاور علامت سبقت می‌دهند و پس از رها نمودن اهرم، چراغها به حالت عادی بر می‌گردند.

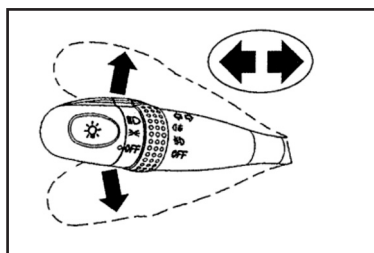

چراغ راهنمای چشمک زن

هنگامی که سوئیچ خودرو در وضعیت "ON" روشن قرار دارد، برای روشن نمودن چراغهای راهنمای راست اهرم را به سمت بالا و برای روشن نمودن چراغهای راهنمای چپ اهرم را به سمت پایین حرکت دهید هنگامی که چراغ راهنما روشن است، چراغ راهنما و نشانگر چراغ راهنما هر دو چشمک خواهند زد.

(۱) دسته راهنما

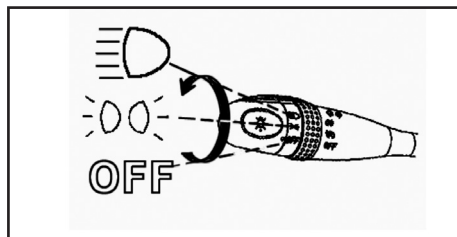



دسته راهنما در سمت چپ غربیک فرمان قرار دارد.

سوئیچ چراغ

انتهای دسته راهنما را می‌توان در سه وضعیت چرخاند:

OFF: وضعیت خاموش بودن چراغها

 چراغ موقعیت (چراغ گوشه)، چراغ پلاک خودرو، چراغ صفحه نمایشگر قسمت‌های الکتریکی روشن می‌گردد.

 چراغ جلو، چراغ موقعیت، چراغ پلاک خودرو، چراغ صفحه نمایشگر، چراغ قسمت‌های الکتریکی روشن می‌گردد.

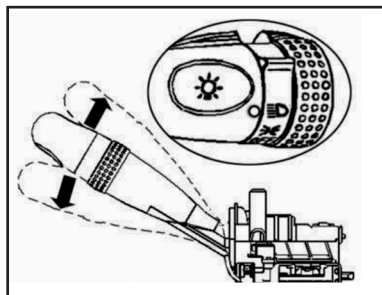

وضعیت  تغییر می کند.

(۲) کلید برف پاک کن و شیشه شوی

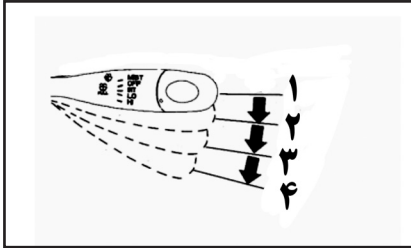

کلید برف پاک کن و شیشه شوی جلو وقتی سوئیچ خودرو، در وضعیت روشن "ON" قرار دارد، اهرم کنترل برف پاک کن را به سمت جلو یا عقب حرکت داده و در وضعیت دلخواه قرار دهید.

MIST _____ یکبار عملکرد

OFF _____ خاموش

INT _____ با فاصله و منقطع (تایمر دار)

LO _____ سرعت کم

HI _____ سرعت زیاد



برای عملکرد شیشه شوی اهرم را بالا بکشید، مایع شیشه شوی بر روی شیشه پاشیده شده و پس از آن برف پاک کن ها به طور اتوماتیک فعال می شوند.

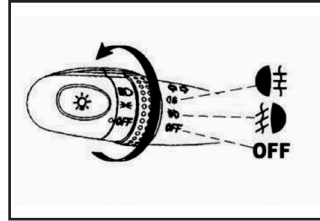
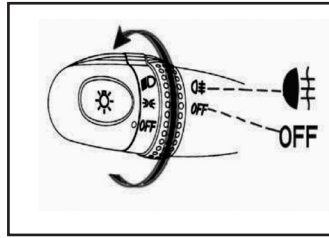
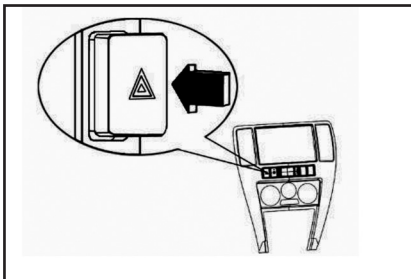

(۳) کلید چراغ هشدار (فلاشر)





کلید چراغ مه شکن :

کلید مدور دور اهرم چراغ، کلید چراغ مه شکن است. که در شکل با دو حالت چراغ مه شکن دار و فاقد چراغ مه شکن نمایش داده شده است. OFF : برای خاموش کردن چراغهای مه شکن جلو و عقب کلید را به OFF خاموش بچرخانید. برای روشن کردن چراغهای مه شکن جلو کلید را به بچرخانید.

هنگامی که، کلید اهرم در وضعیت  یا  قرار داشته باشد، می توان کلید چراغ مه شکن جلورا در وضعیت  قرار داد.

برای روشن کردن چراغ مه شکن جلو و عقب (برای خودروهای فاقد چراغ مه شکن جلو فقط مه شکن عقب روشن خواهد شد). ابتدا کلید اهرم در وضعیت  یا  قرار دهید، سپس چراغ مه شکن در وضعیت  قرار داده شود.

توجه : مه شکن فقط هنگامی که کلید اهرم در وضعیت  یا  باشد روشن خواهد شد. هنگامی که کلید را در وضعیت OFF خاموش قرار دهید، کلید چراغ مه شکن به

فصل ۲ سیستم عمل کننده و تجهیزات خودرو

خودرو شما مجهز به دو چراغ سقفی (یکی در جلو و دیگری در عقب) است که توسط یک کلید کنترل می‌شوند.

برای روشن شدن چراغهای سقف حداقل یکی از کلیدها باید به پایین فشار داده شود برای روشن شدن چراغ سقف کلید "ON" را فشار دهید. (بدون در نظر گرفتن پایین بودن دکمه DOOR) هنگام فشردن کلید DOOR در صورت باز شدن هر یک از درها چراغهای سقف روشن خواهند شد و ۱۵ ثانیه پس از بستن تمام درها، چراغها خاموش خواهند شد.

خودروهائی که مجهز به سیستم تنظیم کننده پنجره می باشند :

۱- زمانی که درب ها توسط کلید روی ریموت بسته و قفل می شوند، همه درها بسته می‌شود و سپس چراغ سقف پس از ۱۵ ثانیه در حالت تاریک شونده ظرف مدت ۱ ثانیه خاموش می‌گردد.

۲- وقتی که درهای کناری بسته شده است و چراغ سقف روشن است با باز شدن سوئیچ چراغ خاموش می‌گردد .

۳- اگر کلید باز ریموت ۳ ثانیه پس از آنکه کلید بسته را فشار داده آید ، فشار دهید ، چراغ سقف روشن میگردد . اگر هیچ دری پس از ۱۵ ثانیه باز نشود ، چراغ خاموش می‌گردد .

۴- وقتی که همه درها بسته شده است و چراغ سقف روشن است ، ریموت درها را قفل کرده و چراغ خاموش می‌گردد.

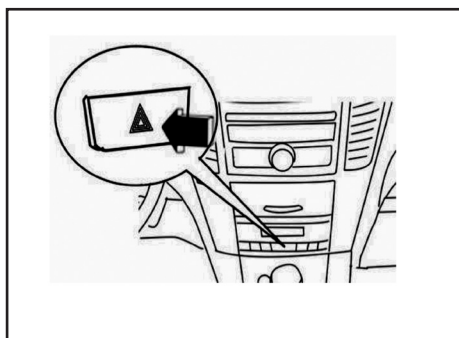

کلید چراغ هشدار در مرکز پانل کنترل جلو داشبورد قرار دارد. هنگام فشار دادن دکمه چراغ هشدار، چراغهای هشدار روشن می شوند. بدون در نظر گرفتن وضعیت سوئیچ خودرو می توان از چراغ هشدار استفاده نمود. برای فعال کردن چراغ هشدار کلید را فشار دهید و برای غیر فعال کردن چراغ هشدار، کلید را مجدداً فشار دهید. هنگام استفاده از این عملکرد تمام چراغهای هشدار و چراغ فلاشر صفحه نمایشگر مداوم چشمک خواهند زد.

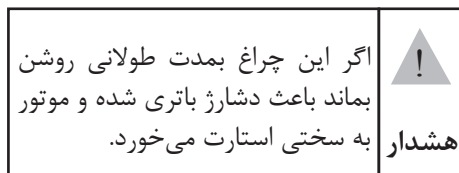

(۴) چراغ سقف

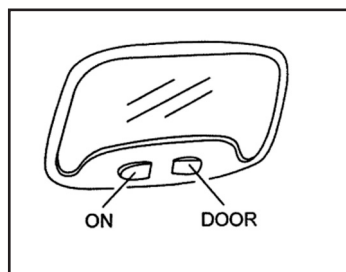

(۵) چراغ مطالعه

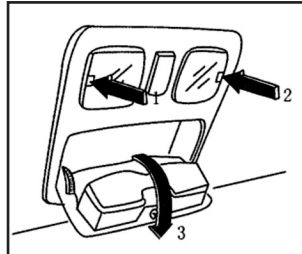

برای روشن نمودن چراغ مطالعه، دو انتهای چراغ مطالعه (نقاط ۱ و ۲ در تصویر) را به سمت پایین فشار دهید، برای خاموش نمودن چراغ مطالعه یکبار دیگر نقاط ۱ و ۲ را فشار دهید.

درپوش صفحه چراغ را به سمت پایین فشار دهید، تا چراغ به طور اتوماتیک در جهت فلش ۳ حرکت نموده و روشن گردد. برای خاموش نمودن چراغ مطالعه، درپوش را به سمت بالا فشار داده و از قفل شدن چراغ در مکان خود اطمینان حاصل نمایید.

(۶) چراغ درب

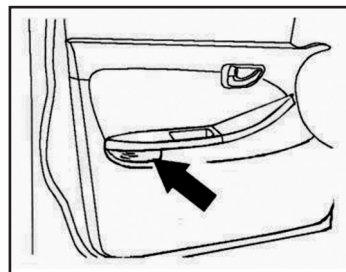

در هنگام باز بودن هر یک از درها، چراغ درب مربوطه روشن خواهد شد. در صورت باز بودن هر یک از درها، چراغ نشانگر روی صفحه نمایشگر روشن خواهد شد.

(۷) صفحه نشانگرها (درجه ها)

- ۱- نشانگر سوخت
- ۲- سرعت سنج
- ۳- دور سنج موتور
- ۴- نشانگر دمای مایع خنک کننده
- ۵- کلید صفر کردن مسافت سنج سفر
- ۶- صفحه نمایشگر
- ۷- کلید تنظیم روشنایی صفحه نشانگرها
- ۸- چراغ نشانگر و چراغ هشدار

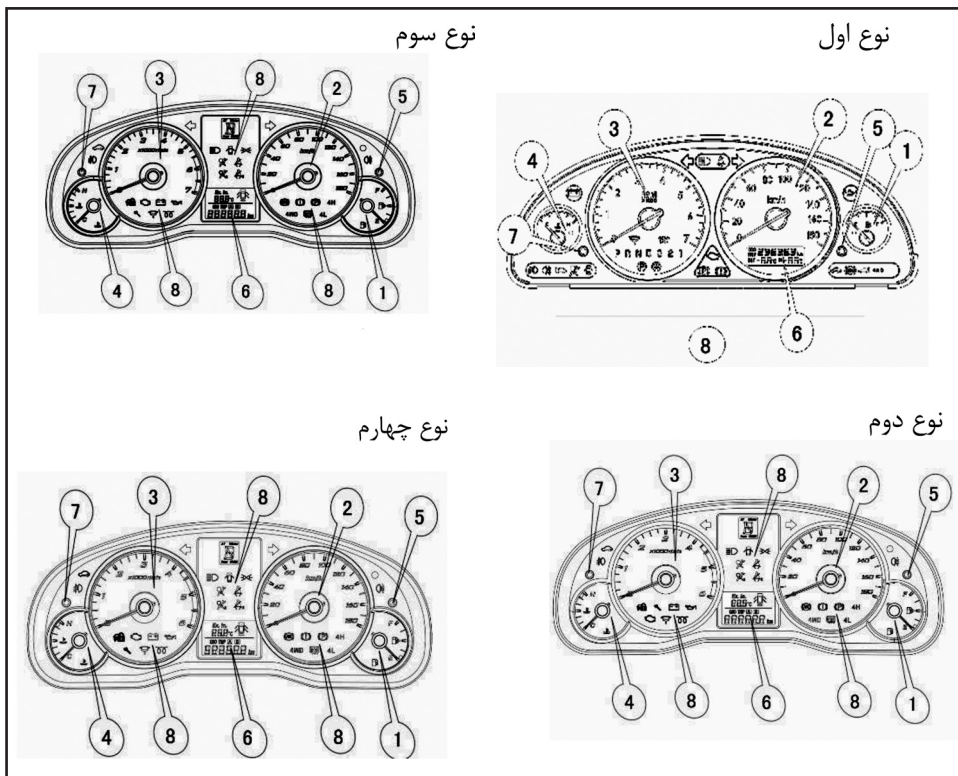

سرعت سنج، سرعت رانندگی را بر اساس کیلومتر بر ساعت نشان می‌دهد.

۳- دور سنج موتور

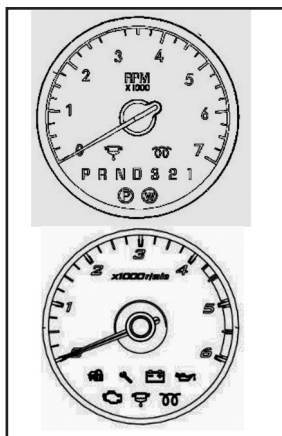

در حین رانندگی مراقب دور سنج باشید، این نشانگر سرعت چرخش موتور را بر اساس دور بر دقیقه نشان می‌دهد. دور موتور بالا باعث افزایش مصرف سوخت خواهد شد.

	<p>هرگز نباید عقربه دورسنج در محدوده قرمز رنگ (افزایش بیش از حد دور موتور) قرار گیرد، در غیر این صورت، موتور به شدت صدمه خواهد دید.</p>
--	-----------------------------------------------------------------------------------------------------------------------------------------

۱- نشانگر سوخت

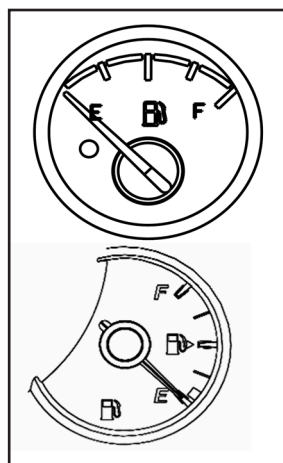

هنگامی که سوئیچ خودرو در وضعیت "ON" روشن قرار دارد، نشانگر سوخت میزان سوخت درون مخزن سوخت را نشان می‌دهد.

E خالی
F پر

	<p>در هنگام خیلی پایین بودن سطح سوخت رانندگی نکنید.</p>
--	---------------------------------------------------------

هشدار

۲- سرعت سنج

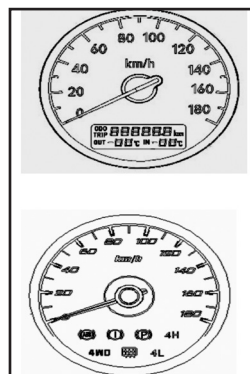

۴- نشانگر دمای مایع خنک کننده

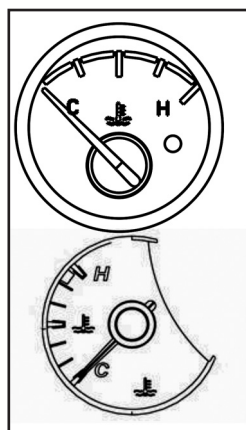

هنگامی که سوئیچ خودرو در وضعیت روشن قرار دارد، نشانگر، دمای مایع خنک کننده موتور را نشان می‌دهد.

قرار داشتن عقربه نشانگر در محدوده قرمز حین روشن بودن موتور، نشاندهنده داغ شدن بیش از حد موتور بوده و در اینحالت موتور نیاز به سرویس دارد (بخش ۶ « داغ شدن بیش از حد موتور » در فصل ۵ را مطالعه نمایید). هنگام رانندگی مراقب نشانگر دمای مایع خنک کننده موتور و قرار نداشتن عقربه در محدوده قرمز رنگ باشید.

۵- کلید صفر کردن مسافت سنج سفر

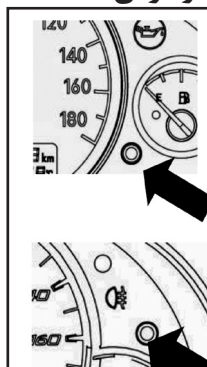

عملکرد ۱: دکمه را کمتر از یک ثانیه پایین نگه داشته صفحه نمایشگر به مسافت سنج سفر یا کیلومتر شمار تغییر می‌کند.

برای صفر کردن مسافت سنج کلید را بیش از یک ثانیه فشار دهید.

عملکرد ۲: نشانگرها و چراغ هشدار سیستم تشخیص عیب

هنگامی که سوئیچ خودرو در وضعیت روشن قرار دارد، کلید صفر کردن مسافت سنج سفر را سه بار فشار دهید (هر بار کمتر از یک ثانیه) ، نمایشگر در وضعیت تشخیص عیب خودکار قرار گرفته، که شامل موارد زیر می باشد:

- کدهای بازرسی به ترتیب کوچک به بزرگ نشان داده می‌شوند.
- با فشردن و نگهداشتن کلید بیش از یک ثانیه، می‌توانید کدهای تشخیص عیب را بخوانید.
- پس از انتخاب یکی از حالات، بقیه حالات لغو خواهند شد.

۶- صفحه نمایشگر

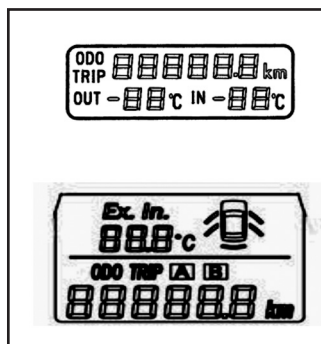

وقتی سوئیچ خودرو در وضعیت "ON" روشن قرار دارد، صفحه نمایشگر کیلومتر شمار، نشانگر مسافت سنج و دمای هوای خارج و داخل را نشان می‌دهد.

فصل ۲ سیستم عمل کننده و تجهیزات خودرو

زمانیکه سوئیچ در وضعیت ON قرار دارد چراغ‌های روشن شده در صفحه کیلومتر عملکردهای مختلف صفحه کیلومتر را معرفی می‌کند.

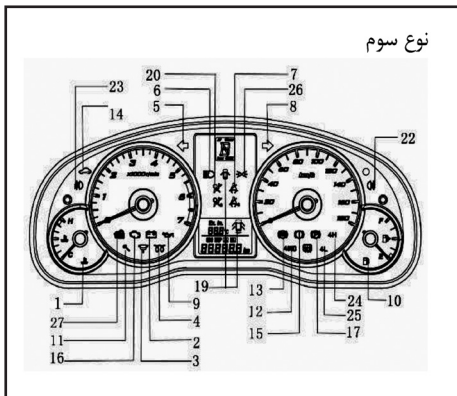
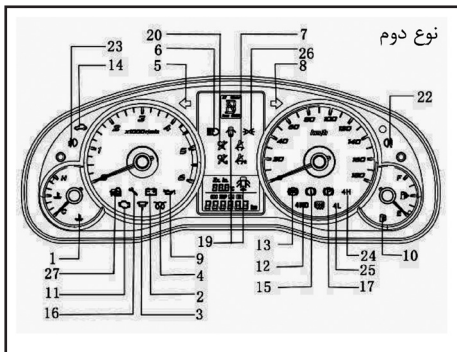
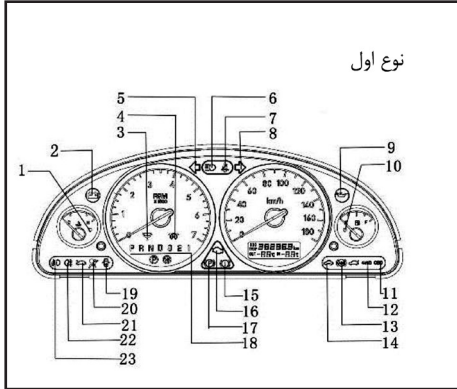

- ODO (کیلومتر شمار)
- کل مسافت طی شده را نشان می‌دهد.
- TIRP (مسافت سنج سفر)
- در یک دوره زمانی خاص، مسافت طی شده را نشان می‌دهد.
- IN (دمای هوای داخل)
- دمای هوای داخل خودرو را نشان می‌دهد.
- OUT (دمای هوای خارج)
- دمای هوای خارج خودرو را نشان می‌دهد.

۷- کلید تنظیم روشنایی صفحه نشانگرها

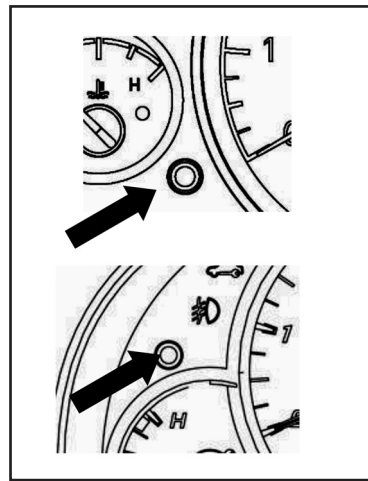

کلید تنظیم روشنایی صفحه نشانگر برای تنظیم نور زمینه مورد استفاده قرار می‌گیرد.

۸- چراغ نشانگر و چراغ‌های هشدار دهنده

این چراغها شامل چراغ نشانگرهای مختلف و چراغ‌های هشدار دهنده است، که قبل از رانندگی روشن می‌شود.

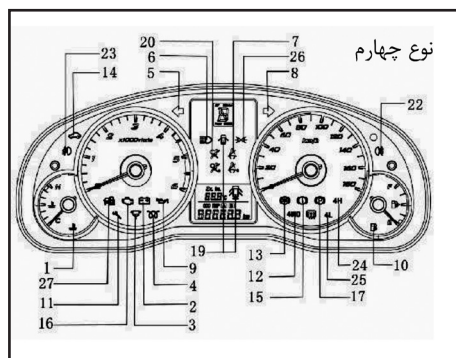

۱. زمانیکه چراغ‌ها در وضعیت ON قرار دارد صفحه کیلومتر روشن خواهد شد و قسمت‌های مختلف خودرو چک خواهد شد.
۲. وقتی چراغ‌های موقعیت روشن باشد چراغ‌های دیگر صفحه کیلومتر روشن می‌شود و دکمه سمت چپ، نور صفحه کیلومتر را تنظیم می‌کند.
۳. چراغ خوش آمد گویی، وقتی که درب‌ها باز می‌شوند چراغ زمینه کلیدها، کولر و رادیو پخش برای راحتی راننده روشن خواهند شد.

فصل ۲ سیستم عمل کننده و تجهیزات خودرو

1	 Type I	درجه آب	12		کنترلر شیشه / درب
1	 Types II, III, IV	درجه آب	13		خطای ترمز
2		شارژ باتری	14	 Types I, III, IV	خطای موتور
3		راهنمای چپ	15	 Type II	خطای موتور
4		نوربالا	16		ترمز دستی
5		کمربند ایمنی	16	 Type I	وضعیت درب ها
6		راهنمای راست	17	 Types II, III, IV	وضعیت درب ها
7		فشار روغن	18		ایریک
8	 Type I	کمبود سوخت	19		وضعیت درب موتور
9	 Types II, III, IV	کمبود سوخت	20		مه شکن جلو
10	 Type I	سیستم عیب یابی موتور	21		مه شکن عقب
10	 Types II, III, IV	سیستم عیب یابی موتور	22	4H	4H
11	4WD	چهار چرخ محرک	23	4L	4L
11		ترمز ABS	24		چراغ موقعیت
				 Types II, III, IV	ایموبلایزر

فصل ۲ سیستم عمل کننده و تجهیزات خودرو

بزند یا اصلا فلش نزند، لامپ ها را چک کنید. اگر لامپ ها سالم بود مدار سیم کشی را بررسی کنید. هنگامی که کلید فلاشر را بزنید چراغ های هر دو طرف چشمک خواهند زد.

نوربالا

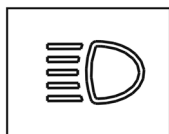

وقتی چراغ نوربالا استفاده می شود این چراغ نشانگر روشن خواهد شد.

کمربند ایمنی



این چراغ نشانگر وقتی که راننده کمربند خود را نبسته باشد، روشن خواهد شد.

فشار روغن



وقتی سوئیچ در وضعیت ON قرار می گیرد قبل از اینکه موتور روشن شود این چراغ نشانگر روشن خواهد شد. بعد از روشن شدن موتور این چراغ باید خاموش



وقتی این چراغ روشن شود صدای آژیر نیز شنیده می شود و نشان دهنده آن است که موتور داغ شده است و نیاز به بررسی دارد. (مراجعه شود به بخش ۶ « گرم شدن موتور» در فصل ۵)

شارژ باتری

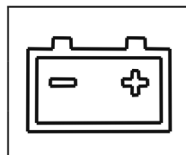

وقتی سوئیچ در وضعیت ON باشد، این چراغ روشن می شود و تا موتور روشن شود، روشن می ماند.

<p>اگر این چراغ در حالیکه موتور روشن است، روشن شود، در سیستم شارژ خطا وجود دارد. در این زمان خودرو باید جهت بررسی متوقف شود.</p>	 <p>احتیاط</p>
----------------------------------------------------------------------------------------------------------------------------------	-----------------------------------------------------------------------------------------------------

راهنمای چپ / راست



راهنمای چپ/ راست دو چراغ سبز است که در صفحه کیلومتر روشن می شود. و روشن بودن آن به معنی آنست که هر دو چراغ راهنمای جلو و عقب کار می کند. اگر این لامپ ها سریع فلش

فصل ۲ سیستم عمل کننده و تجهیزات خودرو

چراغ وقتی که سوئیچ در وضعیت ON قرار می‌گیرد روشن می‌شود. اگر این چراغ بعد از روشن شدن موتور خاموش نشود، نشان دهنده این است که در سیستم اگزوز خودروی شما، ایراد وجود دارد و نیاز به مراجعه به یک تعمیرگاه مجاز می‌باشد.

خطای موتور



این بخش از سیستم عیب یابی موتور می‌تواند خطاهای سیستم کنترل موتور را نظارت کند. این چراغ نشانگر وقتی روشن خواهد شد که یک خطا در سیستم ایجاد شود در این حالت خودرو قادر به حرکت می‌باشد اما خودرو باید به زودی به نمایندگی مجاز خدمات پس از فروش بهمن منتقل شود.

وقتی که سوئیچ در وضعیت ON است این چراغ نشانگر روشن خواهد شد و سیستم خود را بررسی می‌کند. اگر بعد از روشن شدن موتور چراغ هنوز روشن باشد به نمایندگی مجاز خدمات پس از فروش بهمن مراجعه نمایید.

روشن شدن چراغ نشانگر بعد از رانندگی به این معنی است که سیستم سوخت رسانی ایراد دارد و روی رانندگی کم مصرف تاثیر می‌گذارد. اگر وقتی که سوئیچ در وضعیت ON است، این چراغ نشانگر روشن نشود، خودرو باید به نمایندگی مجاز خدمات پس از فروش بهمن مراجعه نماید.

شود و اگر هنوز روشن است، نشان دهنده این است که فشار روغن پایین است.

اگر چراغ نشانگر هنوز روشن است، بعد از روشن شدن موتور باید فوراً موتور را خاموش نمود و سطح روغن را بررسی کرد در صورتیکه سطح روغن پایین باشد، روغن اضافه کنید. اگر سطح روغن پایین نیست، به نمایندگی مجاز خدمات پس از فروش بهمن مراجعه نمایید.

سوخت کم

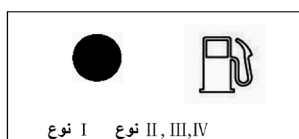

این چراغ نشانگر وقتی که سطح سوخت در باک پائین باشد، روشن خواهد شد و صدای آژیر متناوب شنیده خواهد شد. در واقع این به این معنی است که باک باید پر شود.

در مواقع هشدار سطح سوخت به نزدیک ترین پمپ بنزین مراجعه نمایید	
احتیاط	

چراغ عیب یابی موتور



این چراغ نشانگر وقتی روشن خواهد شد که سیستم اگزوز موتور غیر عادی کار می‌کند. این

فصل ۲ سیستم عمل کننده و تجهیزات خودرو

• از آنجاکه در ترمزهای ناگهانی، خودرو در وضعیت نا استوار قرار می‌گیرد، در صورت روشن شدن چراغ ABS حین رانندگی، با سرعت خیلی بالا رانندگی نکرده و پدال ترمز را نرم فشار دهید. سپس در یک مکان ایمن توقف نمایید. استارت زده و روشن بودن چراغ هشدار سیستم ABS را پس از چند دقیقه رانندگی بررسی نمایید. در صورتیکه چراغ هشدار سیستم ABS، خاموش نشده و یا حین رانندگی مجدداً روشن می‌شود، به نمایندگی های مجاز مراجعه نمایید.

• هنگامی که از باتری‌های کمکی برای استارت زدن استفاده می‌نمایید، در صورت اقدام به رانندگی، پیش از شارژ باتری، موتور خیلی یکنواخت کار نکرده و چراغ هشدار سیستم ABS روشن خواهد شد و بیانگر این است که نمی‌توانید با خودرو رانندگی نمایید. اما در واقع روشن شدن چراغ به معنی پایین بودن ولتاژ باتری خودرو است. در صورت بروز این حالت، خودرو باید با دور آرام (درجا) کار کند تا باتری شارژ شود.

کنترل شیشه/ درب

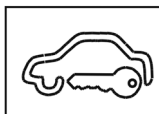

کنترل درب/ شیشه، می‌تواند خودرو را در برابر سرقت محافظت کند بوسیله فشار دادن دکمه قفل روی ریموت کنترل چراغ سیستم ضد سرقت آهسته شروع به چشمک زدن می‌نماید. که نشان می‌دهد سیستم خطا دارد. بعد از فشار دادن دکمه باز کردن ریموت کنترل، چراغ سیستم ضد سرقت، خاموش می‌شود.

سیستم OBD می‌تواند خطاهای مختلف را در ECU موتور ذخیره کند وقتی که کابل باتری جدا شود، این کد ها پاک می‌شود و عیب یابی و تعمیرات را مشکل می‌کند. بنابراین کابل باتری را جدا نکنید. بعد از ایجاد کد خطا، چراغ خطای موتور روشن می‌شود و شما می‌توانید کد های خطا را بخوانید.



توجه

4WD (نوع سه و چهار)



نوع سه و چهار

وقتی که سوئیچ در وضعیت ON قرار گیرد، چراغ نشانگر 4WD برای چند ثانیه روشن خواهد شد (وقتی سوئیچ در وضعیت 2H است) وقتی که کلید 4WD در حالت 4WD است، چراغ 4WD روشن خواهد شد.

ABS (سیستم ترمز ضد قفل)



وقتی سوئیچ در وضعیت ON قرار گیرد، چراغ ABS، برای چند ثانیه روشن می‌شود.

در صورتی که چراغ هشدار سیستم ABS روشن نشده و یا پس از استارت زدن خاموش نشد، سیستم ABS معیوب شده و تنها سیستم ترمز معمولی عمل خواهد کرد، برای بازبینی خودرو به نزدیکترین تعمیرگاه مراجعه نمایید.



توجه

فصل ۲ سیستم عمل کننده و تجهیزات خودرو

پدال ترمز را بسیار محکمتر از همیشه فشار دهید.

اگر ترمز عمل نمی‌کند، ابتدا با ترمز موتوری (معکوس کردن دنده ها) خودرو را متوقف نموده، اهرم ترمز دستی را بکشید. در همین حال برای جلوگیری از تصادف پدال ترمز را فشار دهید تا چراغهای ترمز عقب خودرو روشن گردد.

ترمز دستی



وقتی سوئیچ استارت در وضعیت ON باشد، نشان دهنده این است که ترمز دستی کشیده شده است.

<p>اگر هنگام درگیر بودن ترمز دستی چراغ نشانگر ترمز دستی روشن نشد و یا پس از آزاد نمودن ترمز دستی چراغ خاموش نمی‌شود، خودرو را برای تعمیر به نمایندگی مجاز بسپارید.</p>	<p>توجه</p>
------------------------------------------------------------------------------------------------------------------------------------------------------------------------	--------------------

وضعیت درب



در صورت باز بودن یا بسته نشدن کامل هر یک از درها، این چراغ روشن می‌شود. بعد از فعال شدن، چراغ نشانگر زمانی خاموش

خطای ترمز



بعد از قرار دادن سوئیچ در وضعیت ON این چراغ نشانگر برای چند ثانیه قبل از روشن شدن موتور روشن خواهد شد.

بعد از روشن شدن موتور این چراغ باید خاموش شود. اگر این چراغ هنوز روشن است می‌توان نتیجه گرفت که سطح روغن ترمز پائین است یا سیستم ABS خطا دارد.

<p>بعد از روشن شدن موتور چراغ های ترمز نباید روشن شود</p>	<p>احتیاط</p>
-----------------------------------------------------------	----------------------

<ul style="list-style-type: none">• اگر حین رانندگی چراغ نشانگر عیب ترمز روشن باقی بماند، بلافاصله در مکانی امن توقف نماند و با تعمیرگاه تماس بگیرید.• هنگامی که عملکرد ترمز کاهش یافته برای توقف خودرو مراحل زیر را باید انجام داد.	<p>توجه</p>
-------------------------------------------------------------------------------------------------------------------------------------------------------------------------------------------------------------------------------------------------------------	--------------------

فصل ۲ سیستم عمل کننده و تجهیزات خودرو

چراغ نشانگر کیسه هوا SRS قرمز*



چراغ SRS در انتهای چپ و پایین صفحه نشانگر قرار گرفته و بیانگر عادی بودن و یا نبودن کیسه هوا می‌باشد.

هنگامی که سوئیچ خودرو در وضعیت "START" یا "ON" قرار گیرد، چراغ نشانگر حدود ۱ ثانیه روشن شده و سپس خاموش شده و بیانگر آماده بودن کیسه‌های هوا در صورت بروز تصادف است. در صورت بروز هر کدام از شرایط زیر، سیستم SRS صحیح عمل نمی‌کند و باید برای بازرسی خودرو به تعمیرگاه مراجعه نمایید.

- هنگام استارت زدن، چراغ SRS روشن نمی‌شود.
- چراغ پس از گذشت چند ثانیه خاموش نمی‌شود.
- چراغ SRS حین رانندگی روشن است.

!	به دقت مراقب عملکرد چراغ نشانگر سیستم کیسه هوا SRS باشید.
احتیاط	

خواهد شد که در بسته شود.

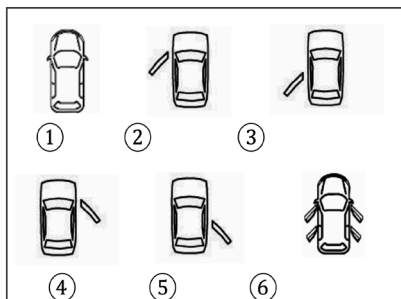

نوع II, III, IV

۱. اگر ۴ درب خودرو بسته باشد، شکل بالا نمایش داده می‌شود. زمانیکه صفحه کیلومتر روشن باشد.
۲. درب سمت چپ جلو باز است.
۳. درب سمت چپ عقب باز است.
۴. درب سمت راست جلو باز است.
۵. درب سمت راست عقب باز است.
۶. هر ۴ درب باز است.

!	وقتی که چند درب باز باشد علامت درب مربوطه روشن خواهد شد.
توجه	

!	پیش از رانندگی، عادی بودن چراغ (خاموش بودن) را کنترل نمایید.
هشدار	



وقتی که سوئیچ در وضعیت ON قرار دارد چراغ 4L صفحه کیلومتر، روشن است. (وقتی که کلید 4WD در وضعیت 4L است).

چراغ موقعیت

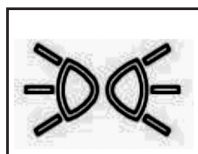

وقتی که چراغ موقعیت روشن شود این چراغ روشن خواهد شد.

سیستم تشخیص عیب خودکار چراغ‌های هشدار و نشانگر صفحه نشانگر *

هنگام روشن کردن موتور خودرو، تمام چراغ‌های هشدار و نشانگر به مدت ۱ ثانیه روشن می‌شوند، و در صورت نرمال بودن تمام چراغها پس از یک ثانیه خاموش می‌شوند.

سیستم هشدار *

درون سیستم صفحه نشانگر آژیری تعبیه شده که در مواقع هشدار جهت اطلاع راننده آژیر خواهد کشید.

• هنگام روشن شدن چراغ هشدار فشار روغن موتور و چراغ هشدار داغ شدن بیش از حد موتور آژیر درون صفحه نشانگر به صدا درآمده و تا رفع مشکل ادامه خواهد یافت.

وضعیت درب موتور



این چراغ وقتی روشن می‌شود که درب موتور باز است یا به خوبی بسته نشده است.

مه شکن جلو

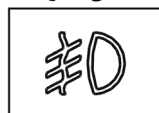

این چراغ وقتی روشن است که مه شکن جلو روشن است.

مه شکن عقب



این چراغ وقتی خاموش است که مه شکن عقب روشن است.



وقتی که سوئیچ در وضعیت ON قرار دارد چراغ 4H صفحه کیلومتر روشن است. (وقتی که کلید 4WD در وضعیت 4H است).

• در صورت خالی بودن باک، چراغ هشدار خالی بودن باک و آژیر سه بار به صورت متناوب فعال خواهد شد.

• هشدار سرعت بیش از حد : هنگام رانندگی با سرعتی بیش از سرعت ایمن یا مجاز، آژیر به راننده اخطار می‌دهد که سرعت را کم کند. هنگامی که با سرعت بیش از ۱۴۰ کیلومتر بر ساعت رانندگی می‌کنید، آژیر سه بار متناوباً هشدار خواهد داد و در هنگام رانندگی با سرعت بیش از ۱۶۰ کیلومتر بر ساعت، آژیر دائم به صدا در خواهد آمد.

آژیر هشدار روشن ماندن چراغها *

اگر سوئیچ خودرو در وضعیت "OFF" خاموش قرار داشته باشد، ولی چراغهای نشانگر صفحه کیلومتر خاموش نشده‌اند، هنگام باز کردن درب آژیر به صدا در آمده و خاموش نمودن چراغها را به راننده یادآوری می‌نماید.

برای غیر فعال نمودن آژیر هشدار : چراغهای نشانگر را خاموش کرده یا سوئیچ را به وضعیت روشن "ON" بچرخانید.

قفل اتوماتیک *

در هنگام رانندگی با سرعت بیش از ۱۵ کیلومتر بر ساعت، سیستم کنترل مرکزی تمام درها را قفل نموده و یک صدای خفیف ایجاد می‌نماید. این عملکرد تنها یکبار انجام شده و در صورت باز نمودن قفل درها حین رانندگی، عملکرد دوباره فعال نخواهد شد.

هنگام قرار دادن سوئیچ خودرو در وضعیت خاموش "OFF" سیستم قفل مرکزی قفل دربها را باز می‌کند (تنها یکبار).

(۴) سوئیچ خودرو، غربیلک فرمان، آینه عقب و آینه جلو

- (۱) سوئیچ خودرو..... ۵۹
- (۲) غربیلک فرمان (به اضافه کلید بوق)..... ۵۹
- (۳) آینه عقب..... ۶۰
- (۴) آینه بغل..... ۶۰

	<p>هنگام خارج شدن از خودرو، حتماً سوئیچ خودرو را با خود بردارید.</p>
<p>هشدار</p>	

(۲) غربیلک فرمان (کلید بوق)

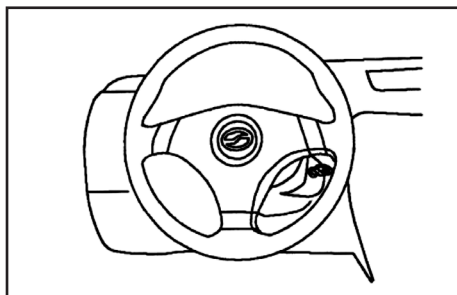

قفل نمودن و آزاد کردن غربیلک فرمان

قفل شدن:

وقتی سوئیچ خودرو در وضعیت "LOCK" قرار دارد، سوئیچ را بیرون آورده و غربیلک فرمان را بچرخانید، تا قفل شود.

آزاد شدن:

غربیلک فرمان را به نرمی چرخانده و سوئیچ را در وضعیت "ACC" قرار دهید.

	<p>هنگام رانندگی برای جلوگیری از قفل شدن غربیلک فرمان و از دست دادن کنترل خودرو، سوئیچ را خارج نکنید.</p>
<p>احتیاط</p>	

(۱) سوئیچ خودرو

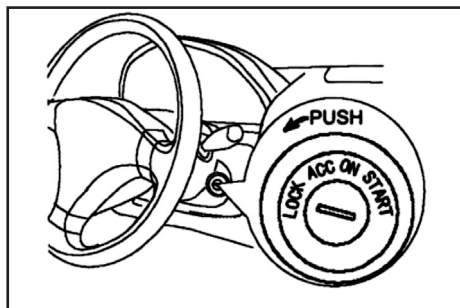

LOCK (قفل): موتور خاموش شده، غربیلک فرمان قفل می‌شود، تنها در این وضعیت می‌توان سوئیچ را خارج نمود.

ACC (تجهیزات جانبی): موتور خاموش شده، با این وجود رادیو، فندک، ساعت دیجیتال، سقف کشویی (سانروف)، برق، آفتابگیر، چراغ آینه آرایش و چراغ مطالعه قابل استفاده می‌باشند. برای خارج نمودن سوئیچ خودرو از وضعیت "ACC" سوئیچ را به سمت داخل فشار داده، در وضعیت "LOCK" قرار داده و سپس سوئیچ را بیرون بکشید.

ON (روشن): موتور روشن بوده و تمام تجهیزات الکتریکی کار می‌کنند.

START (فعال): موتور روشن است، پس از استارت زدن سوئیچ خودرو را رها کرده و سوئیچ به طور اتوماتیک به وضعیت "ON" بر می‌گردد.

- هنگامی که موتور خاموش است، برای مدت طولانی سوئیچ را در وضعیت "ON" قرار ندهید، زیرا باتری خودرو خالی خواهد شد.

- هنگام روشن بودن موتور، سوئیچ خودرو را در وضعیت "START" قرار ندهید، زیرا استارت آسیب خواهد دید.

تنظیم دستی :

پیش از رانندگی، می توانید آینه بغل را در جهت مختلف تنظیم نمایید. آینه بغل مجهز به آینه های محدب (برآمده) بوده و اشیای درون آینه بزرگتر و نزدیکتر از واقعیت به نظر می رسند. هنگام حرکت در عرض جاده (تغییر لاین) فاصله از خودرو عقبی را با آینه بغل تخمین نزنید.

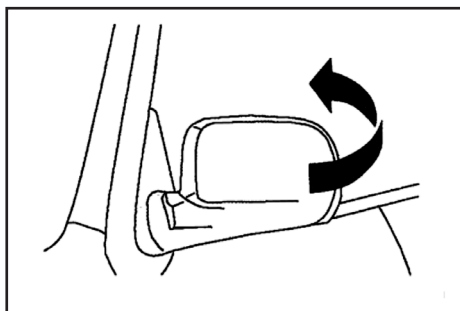

خم کردن آینه بغل:

برای جلوگیری از صدمه دیدن آینه، هنگام پارک در خیابانهای کم عرض، آینه بغل را خم کنید.

<p>در حین رانندگی آینه بغل را خم نکنید، قبل از رانندگی هر دو آینه بغل را باید در وضعیت صحیح تنظیم نمود.</p>	 <p>احتیاط</p>
-------------------------------------------------------------------------------------------------------------	----------------------------------------------------------------------------------------------------------

کلید بوق:

با فشار دادن بخش میانی غربلیک فرمان، بوق به صدا در خواهد آمد.

(۳) آینه دید عقب

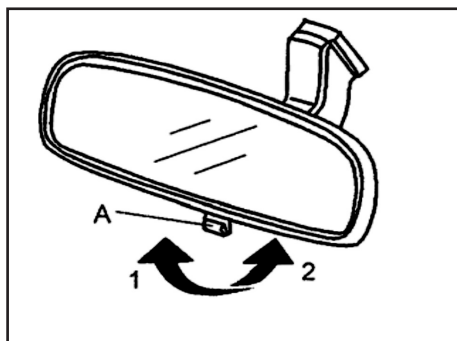

پیش از رانندگی آینه دید عقب را تنظیم نمایید. برای تنظیم زاویه آینه، اهرم تنظیم آینه (A) را در جهت فلش های ۱ و ۲ تصویر بچرخانید.

<p>هرگز هنگام رانندگی آینه عقب را تنظیم نکنید، این کار بسیار خطرناک است!</p>	 <p>احتیاط</p>
------------------------------------------------------------------------------	-----------------------------------------------------------------------------------------------------------

(۴) آینه بغل

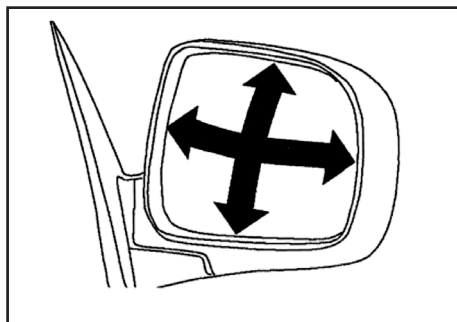

کلید کنترل برقی آینه بغل (نوع ۲) تنظیم زاویه آینه:

موقعیت قرارگیری کلید تنظیم آینه بغل چپ یا راست و تنظیم زاویه آینه بغل بر روی صفحه کلید درب جلو چپ قرار دارد

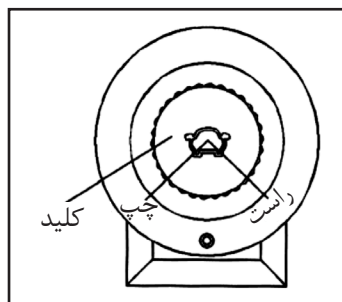

۱. کلید اصلی:

برای انتخاب آینه ای که می خواهد تنظیم شود کلید «L» یا «R» بر روی سوئیچ را فشار دهید. کلید کنترل: برای تنظیم آینه در جهت مورد نیاز.

۲. تنظیم زاویه آینه:

تنظیم زاویه از طریق کلید کنترل موقعیت روی درب

۳. تنظیم سوئیچ اصلی

پس از اتمام تنظیم، مجدداً کلید اصلی را به وضعیت عادی برگردانید. پس از تنظیم آینه، صندلی راننده را طوری تنظیم نماید که پشت خودرو در آینه به وضوح دیده شود.

کلید کنترل برقی آینه بغل (نوع ۱)

این کلید در سمت چپ غربیلک فرمان بر روی جلو داشبورد قرار دارد.

هنگام قرار داشتن سوئیچ خودرو در وضعیت "ON" می توان از این کلید استفاده نمود.

کلید A را در جهت آینه بغلی که مایلید تنظیم کنید بچرخانید.

L آینه بغل چپ را تنظیم می کند.

R آینه بغل راست را تنظیم می کند.

برای تنظیم زاویه آینه بغل، کلید را از چپ به راست یا از بالا به پایین بچرخانید.

پس از تنظیم، کلید را در وضعیت وسط قرار دهید.

⚠	<p>برای جلوگیری از صدمات جسمی واز دست دادن کنترل خودرو و تصادف، آینه بغل را در حین رانندگی تنظیم نکنید.</p>
احتیاط	

⚠	<p>وقتی آینه جانبی را تا می کنید توجه کنید که برای استفاده از آینه باید آنرا باز کنید تا به قطعات مکانیکی داخل آن آسیب نرسانید</p>
احتیاط	

⚠	<p>در حالت رانندگی آینه را تنظیم نکنید ممکن است خودرو از کنترل خارج شود و احتمال تصادف وجود دارد</p>
احتیاط	



(۵) سیستم تهویه مطبوع A/C

- (۱) صفحه کنترل سیستم ۶۳
- (۲) دریچه‌های هوای روی داشبورد ۶۵
- (۳) دستورالعمل‌های کاربردی بخاری ۶۵
- (۴) هشدارهای عملی هنگام استفاده از سیستم تهویه مطبوع A/C ۶۶

صفحه کنترل

نوع ۱

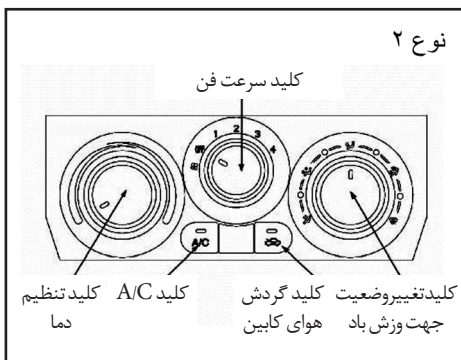
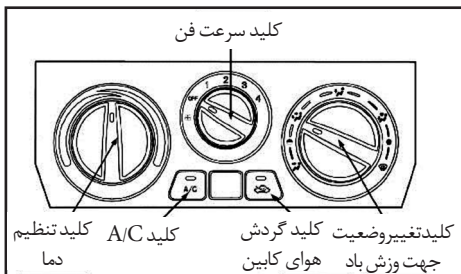

• کلید A/C :

برای روشن نمودن سیستم کولر مورد استفاده قرار می گیرد. برای روشن کردن سیستم کولر باید کلید را فشار دهید.

• کلید کنترل دمای هوا :

این کلید برای تنظیم دمای هوا استفاده می گردد. برای افزایش و کاهش دما کلید را به سمت بیشترین حد چرخانده و در غیر این صورت در جهت مخالف بچرخانید.

(۱) صفحه کنترل سیستم تهویه مطبوع

سیستم تهویه مطبوع ترکیبی از هوای سرد و گرم است.

این سیستم شامل بخاری، کولر، ضد رطوبت، سیستم تهویه، یخ زدایی، بخار زدایی می باشد. سیستم، جریان هوا را متراکم نموده، به سرعت به دمای دلخواه رسانده و صدای کمی تولید می کند.

(وضعیت جلوی صورت) -جریان هوا از دریچه های رو به صورت می وزد	
(وضعیت جلوی صورت/ کف) -جریان هوا از دریچه رو به صورت و کف خودرو می وزد	
(وضعیت کف) جریان هوا از دریچه های پایین به کف خودرو می وزد	
(وضعیت کف/ گرمکن شیشه) -بیشتر جریان هوا از دریچه های پایین به کف و شیشه جلو و قسمت کمتر جریان هوا از دریچه های چپ و راست می وزد	
(وضعیت گرمکن شیشه) -بیشتر جریان هوا به شیشه جلو و قسمت کمتر جریان هوا از دریچه های چپ و راست می وزد	

کلید A / C و عملکرد آن:

• کلید A/C:

وقتی که این کلید فشار داده می شود تصویر A/C روی صفحه LCD مشاهده می شود و کمپرسور شروع به کار می کند. با فشار دوباره کلید، تصویر A/C از بین می رود و کلید کمپرسور خاموش می شود.

• درجه ↓ :

با فشردن این کلید هوای خروجی یک درجه توسط موتور چند مرحله ای کاهش می یابد (۱۳ درجه وجود دارد) و LCD دمای کمتر را نشان می دهد.

• درجه ↑ :

با فشردن این کلید هوای خروجی توسط موتور چند مرحله ای افزایش می یابد (۱۳ درجه وجود دارد) و LCD دمای بالاتر را نشان می دهد.

• جریان هوا + :

با فشردن یکبار این کلید سرعت جریان هوا یک درجه افزایش می یابد. (۸ درجه وجود دارد)

• جریان هوا - :

با فشردن یکبار این کلید سرعت جریان هوا یک درجه کاهش می یابد. (۸ درجه وجود دارد)

• کلید های وضعیت (کلید ۵، ۶، ۷، ۸، ۱۱) در عکس سمت راست :

در بین ۵ حالت جهت جریان هوا انتخاب می شود. صورت، صورت/پا، پا، پا /شیشه جلو و شیشه جلو.

وقتی که کلید های وضعیت فشرده می شود، موتور جریان هوای داخل / خارج کابین کار می کند و جریان هوا را تغییر می دهد و روی LCD نمایش داده خواهد شد.

• ON:

سیستم A/C روشن می شود.

• کلید انتخاب ورودی هوا:

برای انتخاب حالت ورود هوای تازه بیرون و یا چرخش مجدد هوای داخل خودرو استفاده می گردد. هنگام نیاز به هوای تازه، کلید بیرون را فشار دهید تا هوای تازه بیرون، وارد اتاق خودرو شده تا دمای مورد نظر شما تامین گردد. هنگام فشار دادن کلید ورود هوای بیرون، چراغ نشانگر در قسمت بالای کلید روشن می شود.

• کلید کنترل دریچه های جریان هوا:

این کلید برای کنترل جهت جریان هوا در اتاق خودرو استفاده می شود.

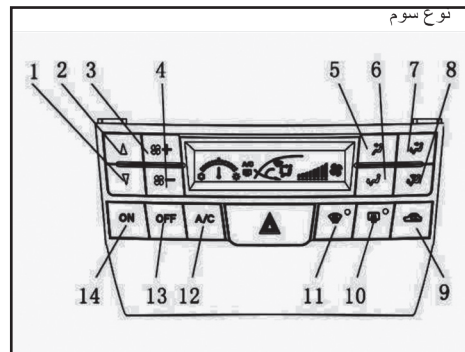

۱: دما ↓ ۲: دما ↑

۳: میزان هوا دهی + ۴: میزان هوا دهی -

۵: صورت پا

۷: صورت+ پا ۸: صورت + یخ زدا

۹: جریان هوا

۱۰: یخ زدای عقب

۱۱: یخ زدای جلو

۱۲: A/C ۱۳: OFF ۱۴: ON

فصل ۲ سیستم عمل کننده و تجهیزات خودرو

حالت چرخش مجدد هوای داخل خودرو را انتخاب کرده، فن را در بالاترین وضعیت تنظیم نموده و کلید کنترل دمای هوا را در بیشترین وضعیت قرار دهید. (انتها در جهت عقربه‌های ساعت)

• برای جلوگیری از مه گرفتگی شیشه‌ها، پس از گرم شدن، حالت هوای بیرون تازه را انتخاب کنید.

• برای از بین بردن رطوبت و گرم شدن کلید تهویه مطبوع را فشار دهید.

• هنگام یخ زدایی و بخار زدایی برای گرم شدن داخل خودرو، دریچه‌های هوای کف / شیشه را انتخاب نمایید.

کولر: برای به دست آوردن بهترین نتیجه، کلیدها را به صورت زیر تنظیم نمایید:

سرعت فن : در هر موقعیتی به جز "OFF"
کلید کنترل دمای هوا: در محدوده سرد (آبی)
کلید کنترل ورودی هوا: هوای تازه بیرون
کلید کنترل دریچه‌های جریان هوا: رو به صورت
کلید تهویه مطبوع A/C: روشن
• هنگام نیاز به خنک شدن سریع، حالت چرخش مجدد هوای داخل خودرو را انتخاب نموده ، فن را در حداکثر تنظیم نمایید.

تهویه:

برای به دست آوردن بهترین تهویه، کلیدها را به صورت زیر تنظیم نمایید:

سرعت فن: در هر موقعیتی به جز "OFF"
کلید کنترل دمای هوا: در محدوده سرد (آبی)
کلید کنترل ورودی هوا: هوای تازه بیرون
کلید کنترل دریچه‌های جریان هوا: رو به صورت
کلید تهویه مطبوع A/C: خاموش
کلید کنترل دمای هوا: در سردترین وضعیت

• OFF:

سیستم A/C خاموش می شود. در این مرحله کمپرسور کولر متوقف شده و LCD خاموش می شود.

• بخار زدای عقب (کلید ۱۱)

(۲) دریچه‌های هوای روی داشبورد

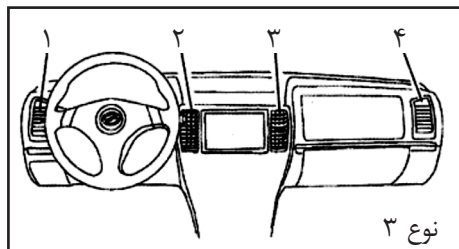

۱- دریچه چپ

۲- دریچه میانی چپ

۳- دریچه میانی راست

۴- دریچه راست

برای تنظیم دریچه‌های هوا کلید را چرخانده و یا به صورت افقی حرکت دهید. برای تنظیم حالت عمودی دریچه‌های هوا بخش بالایی یا پایینی دریچه را فشار دهید.

(۳) دستورالعمل‌های کاربردی بخاری :

برای به دست آوردن بهترین نتیجه کلیدها را به صورت زیر تنظیم نمایید:

سرعت فن: در هر موقعیتی به جز "OFF"
کلید کنترل دمای هوا: در محدوده گرم (قرمز)
کلید کنترل ورودی هوا: پایین فشرده، هوای تازه بیرون

کلید کنترل دریچه‌های جریان هوا: کف
کلید تهویه مطبوع : خاموش
• هنگامی که می خواهید به سرعت گرم شوید،

(انتها در خلاف جهت عقربه‌های ساعت)

بخار زدایی:

برای به دست آوردن بهترین نتیجه در سمت داخل شیشه جلو، کلیدها را به صورت زیر تنظیم نمایید:

سرعت فن: در هر موقعیتی به جز "OFF"

کلید کنترل دمای هوا: هنگام استفاده از بخاری در محدوده گرم (قرمز) و هنگام استفاده از کولر در محدوده سرد (آبی)

کلید کنترل ورودی هوا: هوای تازه بیرون

کلید کنترل دریچه‌های جریان هوا: شیشه جلو

کلید تهویه مطبوع A/C: روشن

دریچه چپ: خاموش

دریچه راست: خاموش

یخ زدایی:

برای به دست آوردن بهترین یخ زدایی در خارج از شیشه جلو، کلیدها را به صورت زیر تنظیم نمایید:

کلید کنترل دمای هوا: در محدوده گرم (قرمز)

کلید کنترل ورودی هوا: گردش مجدد هوای داخل خودرو

کلید کنترل دریچه‌های جریان هوا: شیشه جلو

کلید تهویه مطبوع A/C: خاموش

دریچه چپ: خاموش

دریچه راست: خاموش

• هنگام یخ زدایی، برای گرم کردن داخل خودرو دریچه‌های کف / شیشه را انتخاب نمایید.

(۴) هشدارهای عملی هنگام استفاده

از سیستم تهویه مطبوع A/C

• پس از پارک کردن خودرو به مدت طولانی برای خارج شدن هوای گرم چند دقیقه با شیشه

های پایین رانندگی نمایید. این عمل عملکرد خنک کردن سیستم را سریعتر می‌کند.

• قبل از استفاده از سیستم تهویه مطبوع A/C از بسته نشدن شبکه‌های دریچه‌های هوای جلوی شیشه به وسیله برگ یا دیگر اجسام اطمینان حاصل نمایید.

• در هوای مرطوب، از وزش جریان هوای سرد از دریچه‌های رو به شیشه جلوگیری نمایید، در غیر این صورت به دلیل اختلاف دما در داخل و خارج، شیشه جلو به آسانی مه گرفته و دید را کم می‌کند.

• کف خودرو را در قسمت جلو تمیز نگه دارید، این عمل به چرخش مجدد هوا و تمیز ماندن هوا کمک می‌کند.

• در هوای سرد: فن باید با سرعت بالا برای ۱ دقیقه کار کند. برای کمک به تمیز کردن برف و آب از کانالهای عبور هوا کاهش مه گرفتگی شیشه‌ها در هوای سرد، سرعت فن را در بیشترین مقدار تنظیم نمایید.

• هنگام رانندگی در جاده‌های گرد و خاکی تمام شیشه‌ها را ببندید، اگر با وجود بسته بودن تمام شیشه‌ها باز هم گرد و خاک به داخل خودرو وارد می‌شود توصیه می‌گردد بعد از شروع به رانندگی کردن در یک جاده تمیز هوای کابین را تهویه نمایید.

• سیستم تهویه مطبوع A/C یک سیستم کامل است، اگر سیستم به اندازه کافی خنک یا گرم نمی‌کند، لطفاً به تعمیرکاران با تجربه مراجعه نموده و خودتان سیستم را تعمیر نکنید.

(۶) تجهیزات دیگر

- (۱) فندک و زیرسیگاری ۶۸
- (۲) آفتابگیر ۷۰
- (۳) جعبه داشبورد ۷۰
- (۴) جعبه کنسول وسط ۷۰
- (۵) مثلث هشدار* ۷۰
- (۶) تایر زاپاس ۷۱
- (۷) ساعت دیجیتال* ۷۱
- (۸) نمایشگر حرکت به سمت عقب* ۷۳

(۱) فنکد و زیر سیگاری

فشرده نگه داشتن فنکد به مدت طولانی و یا جا زدن فنکد خودروهای دیگر در سوکت فنکد ممکن است منجر به گرم شدن بیش از حد فنکد و بروز آتش سوزی شود



هشدار

۲- فنکد را با استفاده از پایه آن نگهداشته و برای استفاده کردن بیرون بکشید، برای جلوگیری از سوختگی مراقب باشید که المنت فنکد و یا بدنه فنکد را لمس نکنید.

۳- پس از استفاده از فنکد، آن را در جای خودش قرار دهید. از بیرون آوردن فنکد و قرار دادن آن در محلی دیگر خودداری نمایید، زیرا ممکن است سوکت فنکد توسط دیگر مواد مسدود شده و اتصال کوتاه الکتریکی ایجاد نماید.

توصیه می‌شود فقط فنکد را در سوکت فنکد جا بزنید و از قرار دادن تجهیزات دیگر درون فنکد خودداری نمایید، زیرا سوکت آسیب دیده و کارکرد آن کاهش می‌یابد.

هنگامی که از فنکد به عنوان منبع نیروی الکتریکی استفاده می‌نمایید، تنها از تجهیزات الکترونیکی ۱۲ ولت نیروی کمتر از ۱۲۰ وات استفاده نمایید.

استفاده مداوم از فنکد باعث خالی شدن باتری می‌گردد.

نوع اول

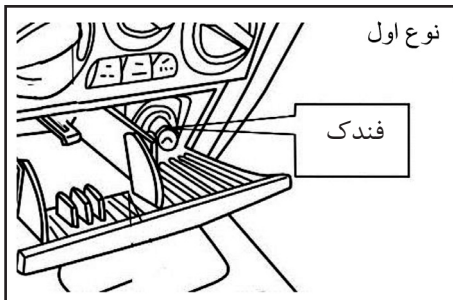

نوع دوم

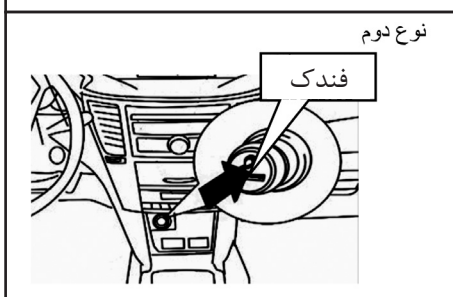

فنکد

هنگامی که سوئیچ خودرو در وضعیت "ON" یا "ACC" قرار داشته باشد، می‌توانید از فنکد استفاده نمایید.

۱- فنکد را در سوکت فشار داده، ۱۸ ثانیه بعد فنکد به طور اتوماتیک با صدای کلیک بیرون می‌پرد.

اگر فنکد پس از گذشت ۱۸ ثانیه بیرون نیامد، دچار نقص شده است، فنکد را بیرون کشیده و تعمیر آن را به تعمیرکاران مجاز بسپارید.

زیرسیگاری عقب

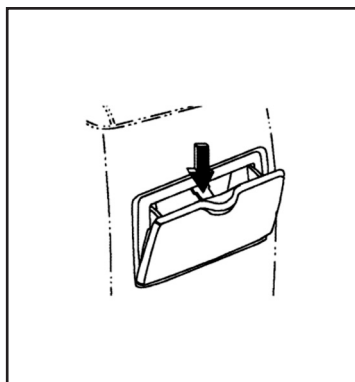

برای باز کردن زیر سیگاری، آن را بیرون بکشید پس از استفاده از زیر سیگاری آن را ببندید. برای تمیز نمودن خاکسترها، زیرسیگاری را بیرون آورده، گیره نگهدارنده زیرسیگاری را همانگونه که در شکل نشان داده شده پایین بکشید و زیرسیگاری را بیرون بیاورید پس از تمیز نمودن زیر سیگاری آن را جا بزنید.

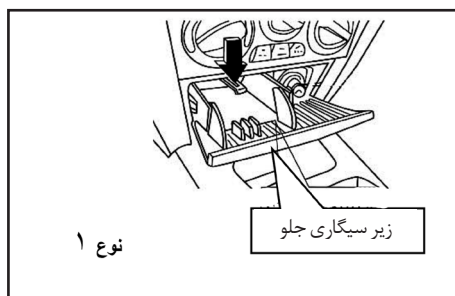

زیرسیگاری را می توان با کشیدن آن باز کرد. هنگامی که از آن استفاده نمی کنید، همیشه آنرا بسته نگهدارید.

برای خالی کردن خاکستر از زیر سیگاری، پس از کشیدن زیرسیگاری به بیرون، گیره ای که توسط فلش نشان داده شده است را فشار دهید، زیر سیگاری آزاد می شود. پس از خالی کردن خاکستر، زیر سیگاری را در جای خود فشار دهید و ببندید.



زیرسیگاری را در جهت فلش باز کنید.

پس از استفاده از زیر سیگاری، آن را ببندید، در غیر این صورت باز بودن زیر سیگاری ممکن است به صدمات جسمی منجر گردد.



هشدار

ته سیگار را در زیر سیگاری قرارداده، مطمئن شوید آن را خاموش نموده اید، از قرار دادن کاغذ و دیگر مواد قابل اشتعال در زیرسیگاری خودداری نمایید، در غیر این صورت، منجر به آتش سوزی می گردد. زیر سیگاری را بسته نگه دارید، در غیر این صورت ممکن است ته سیگار دوباره آتش بگیرد. پس از استفاده از زیر سیگاری، دوباره آن را ببندید، در غیر این صورت ممکن است منجر به صدمات جسمی گردد.



احتیاط

(۲) آفتابگیر

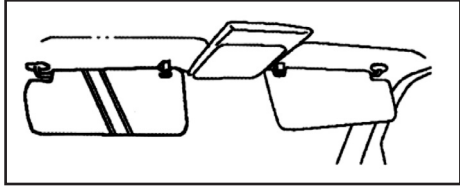

برای کاهش انعکاس نور آفتاب در چشمان، آفتابگیر را به سمت پایین یا طرفین خم کنید. پس از استفاده از آفتابگیر آن را بر روی سقف خم کنید

(۳) جعبه داشبورد

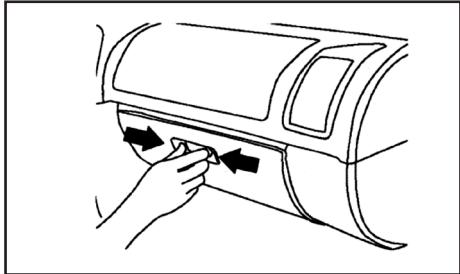

برای باز کردن قفل، دو طرف قفل جعبه داشبورد را فشار دهید و سپس آن را باز نمایید، پس از استفاده برای قفل شدن به سمت بالا فشار دهید.

(۴) جعبه کنسول وسط

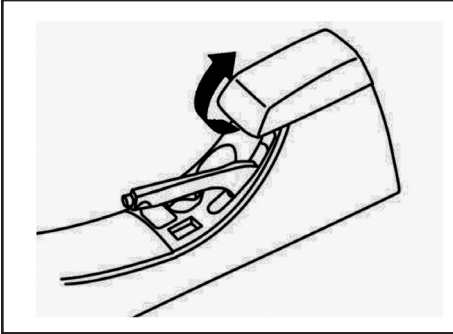

همانطور که توسط این فلش نشان داده شده، جعبه را می توان با بلند کردن را باز کرد و برای بستن باید آن را فشار داده تا بسته شود.

(۵) مثلث هشدار*

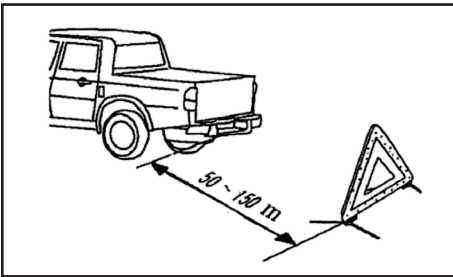

در مواقع اضطراری، هنگام پارک خودرو، مثلث هشدار را بیرون آورده، گوشه‌های آن را باز نموده در فاصله بین ۵۰ تا ۱۵۰ متر از عقب خودرو در حالیکه سطح بازتاب آن به سمت عقب (پشت به خودرو) می باشد قرار دهید.

	<p>برای کاهش احتمال صدمات جسمی در تصادفات و یا ترمزهای ناگهانی حین رانندگی جعبه داشبورد را ببندید.</p>
---------------------------------------------------------------------------------------	--------------------------------------------------------------------------------------------------------

تعمیر زاپاس بند:

هنگامی که زاپاس بند به خوبی کار نکرده، سر و صدای زیادی ایجاد می‌کند، و زنجیرها مداوم پاره می‌شوند، توصیه می‌شود تمام زاپاس بند را تعویض نمایید. پیش از تعمیر زاپاس بند را جدا کنید.

(۷) ساعت دیجیتال خودرو

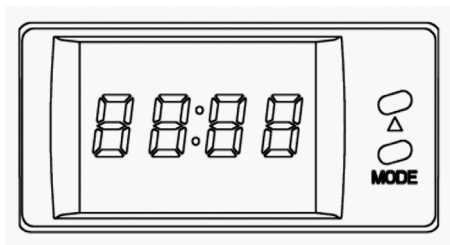

نوع ۱:

این نوع ساعت دارای سه حالت می‌باشد:

ساعت- دقیقه «hour : minute»

ماه- روز «month : date»

سال «year»

در زمانیکه سوئیچ خودرو در حالت روشن (ON) یا ACC باشد ساعت در حالت «ساعت- دقیقه» می‌باشد.

به منظور تنظیم مورد نظر کافیسست دکمه «MODE» را ۱۰ ثانیه فشار دهید. در صورتی که کمتر از ۱۰ ثانیه دکمه را فشار دهید صفحه نمایشگر به صورت اتوماتیک حالت ساعت- دقیقه را نمایش می‌دهد.

تنظیم ساعت- دقیقه

در ابتدا دکمه «MODE» را فشار دهید تا در صفحه نمایشگر ساعت حالت ساعت- دقیقه

(۶) تایر زاپاس

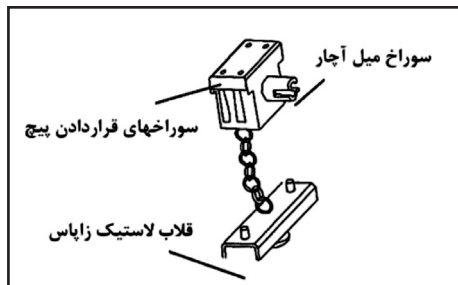

سایز تایر زاپاس با دیگر تایرها یکسان می‌باشد، هنگامی که هر یک از چهار تایر معیوب شد، آن را با تایر زاپاس تعویض نمایید.

حالت نگهداری تایر زاپاس:

معلق (به نحوی که در زیر و عقب خودرو آویزان می‌باشد)

پیاده کردن تایر زاپاس:

میل آچار را در سوراخ مربوطه در زیر خودرو وارد کرده و خلاف جهت عقربه‌های ساعت چرخانده و تایر زاپاس را پایین بیاورید، تایر زاپاس را از قلاب جدا کرده و بیرون بیاورید.

میل آچار را جهت عقربه‌ها چرخانده، تا زمانیکه قلاب تایر زاپاس با زمین یا دیگر موانع برخورد نکند زنجیر را بالا بکشید.

سوار کردن تایر زاپاس:

میل آچار را در خلاف جهت عقربه‌های ساعت چرخانده و زنجیر را پایین بیاورید، قلاب تایر زاپاس را در سوراخ وسط تایر زاپاس جا زده و تایر زاپاس را به آهستگی بالا بکشید، یک، نیم دور دیگر میل آچار را چرخانده و از محکم شدن تایر اطمینان حاصل نمایید.

خاموش- روشن می‌شود. با فشردن کلید «▲» به مدت ۱۰ ثانیه، سال را تنظیم نمایید. به منظور ذخیره سال دوباره کلید «MODE» را فشار دهید.

- بعد از فشار دادن دکمه «▲» به مدت ۱۰ ثانیه حروف به صورت تصاعدی و دو رقمی افزایش می‌یابد تا به مقدار مورد نظر برسد.
- دکمه «MODE» را به مدت طولانی فشار دهید تا تنظیمات ذخیره شوند.
- با فشار دادن بیشتر از ۱۰ ثانیه نمایش ساعت: دقیقه «Hour : Minutr» ظاهر شده و به صورت اتوماتیک ذخیره می‌گردد.

توجه: با خاموش شدن خودرو و یا اتمام انرژی شارژ باتری ساعت از کار خواهد افتاد و به محض روشن شدن خودرو ساعت در صفحه نمایشگر خودرو ظاهر می‌گردد.

ساعت دیجیتال و قطب نما *



۱- چگونگی تنظیم قطب نما :

خودرو را در یک محوطه باز پارک نمایید در حالیکه خودرو خاموش است دکمه‌های ▲ و ▼ بصورت همزمان به مدت ۵ ثانیه فشار دهید. بعد از آن سوئیچ خودرو را روشن نموده و هر دو دکمه ▲ و ▼ را رها نمایید. در صفحه نمایشگر حرف «E» شروع به چشمک زدن می‌نماید. خودرو را ۳۶۰ درجه چرخانده و دکمه ▲ را به مدت یک ثانیه فشار دهید که در صورت تنظیم صحیح، حرف «E» ثابت می‌ماند و قطب نما کالیبره شده و مختصات در حافظه باقی می‌ماند.

«Hour : Minute» نمایان شود. جهت تنظیم ساعت دکمه «MODE» را فشار دهید که در این حالت دکمه تنظیم ساعت خاموش- روشن می‌شود.

- با فشردن کلید «▲» به مدت ۱۰ ثانیه، ساعت را تنظیم نمایید.
- به منظور ذخیره ساعت دوباره کلید MODE را فشار دهید.
- در صورتیکه کمتر از ۱۰ ثانیه دکمه را فشار دهید صفحه نمایشگر به صورت اتوماتیک حالت «ساعت- دقیقه» (hour : minute) را نمایش می‌دهد.

تنظیم ماه- روز

در ابتدا دکمه «MODE» را فشار دهید تا در صفحه نمایشگر ساعت حالت ماه-روز «Month date»: نمایان شود.

- جهت تنظیم ماه دکمه «MODE» را فشار دهید که در این حالت دکمه تنظیم ماه خاموش- روشن می‌شود.
- با فشردن کلید «▲» به مدت ۱۰ ثانیه، ماه را تنظیم نمایید.
- به منظور ذخیره ماه دوباره کلید «MODE» را فشار دهید.

در صورتیکه کمتر از ۱۰ ثانیه دکمه را فشار دهید صفحه نمایشگر به صورت اتوماتیک حالت «ساعت- دقیقه» (hour : minut) را نمایش می‌دهد.

تنظیم سال

در ابتدا دکمه «MODE» را فشار دهید تا در صفحه نمایشگر ساعت حالت سال نمایان شود. جهت تنظیم سال دکمه «MODE» را فشار دهید که در این حالت دکمه تنظیم ساعت

فصل ۲ سیستم عمل کننده و تجهیزات خودرو

کلید «M» «روز» شروع به فلش زدن می کند. سپس کلید «▲» یا «▼» را به مدت ۱۰ ثانیه فشار دهید تا به «روز» بروید.

بعد از تنظیم «روز» برای ۱۰ ثانیه روی کلید «M» فشار دهید تا بطور اتوماتیک از «ماه روز» خارج شود.

با فشار بیشتر بر روی کلید به مدت ۱۰ ثانیه، تنظیمات به طور خودکار ثبت می شود.

تغییر وضعیت منو به «سال» :

با یک فشار بر روی کلید «M»، دو رقم سال شروع به چشمک زدن می کند. سپس کلید «▲» یا «▼» را به مدت ۱۰ ثانیه فشار دهید تا «سال» تنظیم شود.

بعد از تنظیم «سال»، برای ۱۰ ثانیه روی کلید «M» فشار دهید تا بطور اتوماتیک از حالت «سال» خارج شوید. با فشار بیشتر بر روی کلید در ۱۰ ثانیه، تنظیمات به طور خودکار ثبت می شود.

(۸) نمایشگر حرکت به سمت عقب *

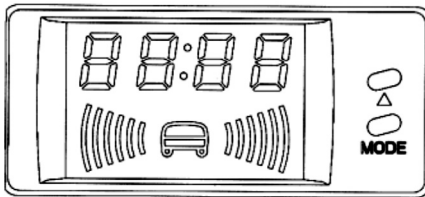

صفحه نمایش سیستم حسگر دنده عقب :

وقتی سوئیچ خودرو در وضعیت «ON» یا «ACC» قرار داشته و خودرو در حالت دنده عقب نباشد، صفحه نمایش در حالت نمایش «دقیقه : ساعت» می باشد (برای اطلاع از حالات ساعت « (بخش ۷) ساعت دیجیتال » را مطالعه

فرایند تنظیم قطب نما حداکثر ۵ دقیقه به طول می انجامد.

پس از کالیبره شدن قطب نما داده های کالیبراسیون به طور خودکار ذخیره می شود. فرآیند کالیبراسیون ۵ دقیقه بیشتر طول نمی کشد و سپس به طور خودکار خارج خواهد شد.

۲- تنظیم زمان، روز، ماه و سال

با فشار دادن کوتاه کلید «M»، (۱۰ ثانیه)، صفحه نمایش را در میان سه حالت دیگر تغییر دهید. با فشار بیشتر بر روی کلید «M» به مدت ۱۰ ثانیه، صفحه نمایش به طور خودکار به حالت «ساعت: دقیقه» تبدیل خواهد شد.

تغییر وضعیت منو به «زمان» :

با یک فشار طولانی بر روی کلید «M»، «ساعت» شروع به فلش زدن می کند. با فشار کلید «▲» یا «▼» به مدت ۱۰ ثانیه به حالت تنظیم «ساعت»؛ وارد می شوید.

بعد از تنظیم «ساعت»، با یک فشار کوتاه بر روی کلید «M» «دقیقه» شروع به چشمک زدن می کند. سپس کلید «▲» یا «▼» را به مدت ۱۰ ثانیه فشار دهید تا به حالت «دقیقه»؛ وارد شوید

بعد از تنظیم «دقیقه»، با فشار به مدت ۱۰ ثانیه بر روی کلید «M» اجازه خروج اتوماتیک از تنظیمات زمان داده می شود.

تغییر وضعیت منو به «ماه - روز» :

با یک فشار طولانی بر روی کلید «M»، «ماه» شروع به فلش زدن خواهد نمود. با فشار دادن کلید «▲» یا «▼» به مدت ۱۰ ثانیه به «ماه» می روید. بعد از تنظیم «ماه»، با یک فشار کوتاه بر روی

فصل ۲ سیستم عمل کننده و تجهیزات خودرو

باشد، کامپیوتر آهسته و متناوب آژیر می‌کشد.
 • هنگامی که فاصله از حسگر کمتر از ۹۰ سانتی متر است، کامپیوتر آهسته و متناوب آژیر کشیده، LED به رنگ سبز در جهت مربوطه روشن شده و فاصله تا اولین مانع را نشان می‌دهد.

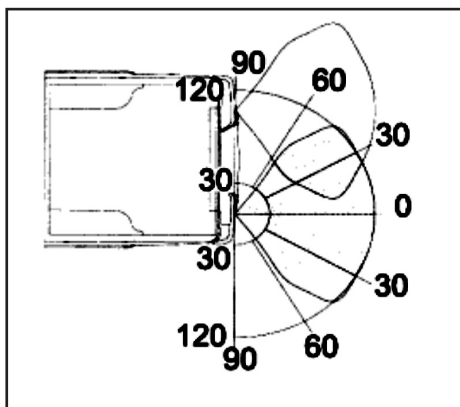

• هنگامی که فاصله کمتر از ۶۰ سانتی متر باشد LED به رنگ سبز و زرد در جهت مربوطه روشن شده، فاصله از نزدیکترین مانع را نشان می‌دهد.
 • هنگامی که فاصله کمتر از ۳۰ سانتی متر باشد، سیستم هشدار دهنده آژیر کشیده و LED به رنگ سبز، زرد و قرمز روشن شده و فاصله از نزدیکترین مانع را نشان می‌دهد.

توجه : در موارد زیر، تشخیص فاصله نادرست بوده و یا اصلاً تشخیص داده نمی‌شود:

- هنگام برخورد با موانع باریک همانند سیم یا تور
- موانعی از جنس پنبه و یا دیگر مواد جاذب امواج صوتی
- رانندگی در چمن‌زار و یا جاده‌های با دست انداز
- وجود مانع بر روی سطح حسگر

نمایید) . سوئیچ خودرو را در وضعیت «ON» قرار داده و دنده را به دنده عقب تغییر دهید تا LED در میان صفحه نمایش روشن شود و از این پس سیگنال‌های ارسالی از حسگر‌های عقب بر روی صفحه نمایش، نشان داده می‌شود.
 ۱- وقتی خودرو در دنده عقب قرار دارد، مانپور دنده عقب حسگر‌های عقب را بررسی و آماده به کار می‌کند.

- اگر آژیر یکبار به صدا در آید، هر دو حسگر فعال هستند.
- اگر هر یک از حسگرها، در شرایط نرمال نباشد، آژیر دوبار به صدا درآمده و LED در صفحه نمایشگر چشمک خواهد زد.
- اگر هر دو حسگر در شرایط عادی نباشند، آژیر سه بار به صدا در آمده و LED در صفحه نمایشگر چشمک خواهد زد.

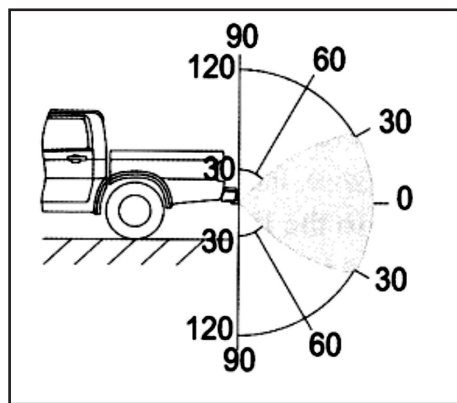

۲- فاصله تشخیص موانع

- بر اساس سطح بیرونی حسگرها، فاصله تشخیص موانع ۱۲۰ سانتی متر است.
- ۳- حالت عکس العمل
- هنگامی که فاصله از حسگر ۱۲۰ سانتی متر

فصل ۲ سیستم عمل کننده و تجهیزات خودرو

کلید چند منظوره بر روی فرمان (در صورت مجهز شدن)

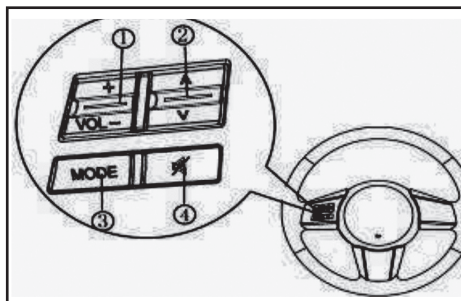

- ۱- کلید حجم صدا
+ افزایش صدا - کاهش صدا
- ۲- جستجوی کانال
قبلی (V) - بعدی (A)
- ۳- تغییر حالت میان رادیو ، USB و CD player
- ۴- سکوت (خاموش کردن صدا)

• وجود امواج صوتی با فرکانس مشابه (۴۰ KHz) ، صدای فلزات، صدای اگزوز با فشار زیاد

سیستم حسگر دنده عقب (بدون نمایشگر) :

- با باز شدن سوئیچ وقتی که خودرو در دنده عقب قرار می گیرد سنسور حرکت به سمت عقب شروع به بررسی می کند.
- اگر صدای آژیر یکبار شنیده شود یعنی وضعیت عادی می باشد.
- اگر وضعیت هر یک از سنسور ها غیر معمول باشد صدای آژیر ۲ بار شنیده می شود.
- اگر هر ۲ سنسور وضعیت غیر معمول داشته باشد ۳ بار صدای آژیر شنیده می شود.

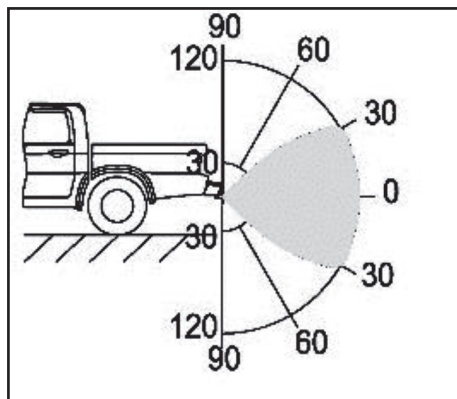

فاصله تشخیص سنسور ۱۲۰cm است.

رادیو و CD player

برای استفاده از رادیو و پخش سی دی، لطفاً به کتابچه راهنمای عملیاتی رادیو و پخش سی دی تحویل با وسیله نقلیه مراجعه کنید.

فصل ۳- استارت زدن و رانندگی

- (۱) آببندی موتور ۷۷
- (۲) نوع سوخت و سوختگیری ۷۷
- (۳) کاتالیست کانورتور (مبدل کاتالیزوری) ۷۸
- (۴) هشدار گازهای خروجی موتور ۷۸
- (۵) گیربکس معمولی ۷۹
- (۶) کلید کنترل الکتریکی کمک 4WD ۸۰
- (۷) ترمز دستی ۸۱
- (۸) سیستم ترمز ۸۲
- (۹) پیش از استارت زدن ۸۵
- (۱۰) نحوه روشن کردن ۸۵
- (۱۱) رانندگی کوتاه برای کنترل ایمنی خودرو ۸۵
- (۱۲) نکات سودمند برای رانندگی در شرایط متفاوت ۸۶
- (۱۳) رانندگی در زمستان ۹۱
- (۱۴) نحوه صرفه‌جویی در سوخت و افزایش عمر مفید خودرو ۹۲

فصل ۳ استارت زدن و رانندگی

در خودرو مجهز به گیربکس معمولی (موتور بنزینی)

محدوده سرعت (کیلومتر بر ساعت)	دنده
۲۰	۱
۳۰	۲
۴۰	۳
۶۰	۴
۱۰۰	۵

(۲) نوع سوخت و سوختگیری

برای کارکرد مناسب خودرو، از سوخت صحیح استفاده نمایید.

نوع سوخت

موتور بنزینی: بنزین بدون سرب با اکتان ۹۳ یا بالاتر

<p>برای جلوگیری از کاهش تاثیر کاتالیست کانورتور، صدمه زدن به موتور و سیستم اگزوز و کاهش هزینه‌های تعمیرات، از بنزین سرب دار استفاده نکنید.</p>	 <p>احتیاط</p>
------------------------------------------------------------------------------------------------------------------------------------------------	----------------------------------------------------------------------------------------------------------

سوختگیری:

پیش از سوختگیری موتور را خاموش کنید.

<p>برای جلوگیری از آتش‌سوزی هرگز هنگام سوختگیری سیگار نکشید.</p>	 <p>احتیاط</p>
------------------------------------------------------------------	----------------------------------------------------------------------------------------------------------

(۱) آب‌بندی موتور

نحوه استفاده از خودرو هنگامی که خودرو نو است و موتور آب‌بندی نشده، در طول عمر مفید خودرو تاثیر زیادی دارد. از آنجا که قطعات موتور در زمان زیادی کار نکرده‌اند، اصطکاک داخلی بین قطعات کمی زیاد است، در نتیجه نحوه رانندگی در ۱۵۰۰ کیلومتر اول بسیار مهم بوده، باید استانداردهای زیر را رعایت نمایید.

در ۱۰۰۰ کیلومتر اول :

- با سرعت زیر ۸۰ کیلومتر بر ساعت رانندگی نمایید.
- دور موتور را بیش از ۳۰۰۰ rpm بالا نبرید.
- تا ۳۰۰ km اول از ترمزهای ناگهانی خودداری نمایید.
- در حالت گیربکس معمولی، با دنده بالا آهسته رانندگی نکنید.
- به مدت طولانی با سرعت یکنواخت (زیاد یا کم) رانندگی نکنید.
- با بار بیش از حد و یا در حالت پر گاز رانندگی نکنید.
- در جاده های با شرایط نامناسب رانندگی نکنید.
- هنگام آب بندی موتور سرعت خودرو را به نحوه زیر تنظیم نمایید:

(۳) کاتالیست کانورتور (مبدل کاتالیزوری)

کاربرد کاتالیست کانورتور تبدیل گازهای خروجی مضر، هیدروکربن، منواکسید کربن و اکسید نیتروژن به گازهای بی‌ضرر همانند بخار دی‌اکسید کربن و نیتروژن و آب می‌باشد. کاتالیزور شامل برخی فلزات سنگین مانند پلاتینیوم، رادیوم و پلادیوم می‌باشد.

تعمیرات و نگهداری انجام دهید. کاتالیست کانورتور برای کنترل آلاینده‌گی بسیار مهم می‌باشد. کاتالیست کانورتور در خودروهای بنزینی استفاده می‌گردد.

	<p>از بنزین بدون سرب استفاده کنید. سرب موجود در بنزین باعث کاهش راندمان تجهیزات کنترل آلاینده‌گی و خرابی موتور و افزایش هزینه تعمیرات و نگهداری خودرو می‌گردد.</p>
-----------------------------------------------------------------------------------	--------------------------------------------------------------------------------------------------------------------------------------------------------------------

	<p>مقدار زیادی از گازهای سوخته وارد کاتالیست کانورتور می‌شوند که ممکن است باعث گرم شدن بیش از حد کاتالیست کانورتور شده و منجر به آتش‌سوزی شود.</p>
-------------------------------------------------------------------------------------	----------------------------------------------------------------------------------------------------------------------------------------------------

(۴) هشدار گازهای خروجی موتور

- گاز خروجی داغ بوده، و برای جلوگیری از سوختگی نباید لوله اگزوز را لمس کرد. برای جلوگیری از آتش‌سوزی بر روی علفهای خشک، برگها، کاغذ و مواد پارچه‌ای، رانندگی نکرده و پارک نکنید.
- دود اگزوز را تنفس نکنید، زیرا دود اگزوز حاوی مونواکسید کربن می‌باشد و تنفس آن خطرناک بوده، حتی می‌تواند منجر به مرگ گردد. اگر بوی دود را درون خودرو احساس نمودید، فوراً پنجره‌ها را باز کرده و علت را جستجو نمایید.
- عدم وجود نشستی در سیستم اگزوز و محکم بودن اتصالات را بررسی نمایید. سیستم اگزوز را مرتب کنترل نمایید. اگر جسمی به اگزوز برخورد کرده و یا صدای اگزوز تغییر کرده، فوراً سیستم را کنترل و بازرسی نمایید.
- در پارکینگ و مکانهای بسته به جز برای ورود و خروج از آنها موتور را روشن نگه ندارید، دود اگزوز از این مکانها خارج نشده و بسیار خطرناک است.

- برای جلوگیری از احتمال آتش‌سوزی و خطرات دیگر به موارد زیر توجه نمایید:
- هنگامی که میزان سوخت خیلی پایین است رانندگی نکنید، زیرا ممکن است باعث کاهش عملکرد موتور و فشار آمدن به کاتالیست کانورتور گردد.
- موتور را بیش از ۲۰ دقیقه با دور آرام، در حالت درجا روشن نگذارید.
- دور موتور را خیلی زیاد بالا نبرید.
- در زمان رانندگی سوئیچ خودرو را در حالت خاموش قرار ندهید.
- موتور را در وضعیت خوب نگه‌دارید. اگر عملکرد سیستم الکتریکی موتور، سیستم تزریق سوخت، سیستم جرقه و ... صحیح و کامل نباشد منجر به گرم شدن بیش از حد کاتالیست کانورتور می‌گردند.
- برای اطمینان از عملکرد نرمال کاتالیست کانورتور و سیستم کنترل آلاینده‌گی دودهای خروجی، بازرسی دوره‌ای را برطبق برنامه

فصل ۳ استارت زدن و رانندگی

سرعت کیلومتر بر ساعت	تعویض دنده به دنده بالاتر
۲۴	۱ ← ۲
۴۰	۲ ← ۳
۶۵	۳ ← ۴
۷۲	۴ ← ۵
۱۰۰	۵

سرعت کیلومتر بر ساعت	تعویض دنده به دنده پایین تر
۱۵	۱ ← ۲
۲۵	۲ ← ۳
۴۰	۳ ← ۴
۵۰	۴ ← ۵
۱۰۰	۵

تعویض دنده به دنده بالاتر وقتی هنوز به سرعت مشخص نرسیده‌اید و یا تعویض دنده به دنده پایین‌تر وقتی از سرعت مشخصه خیلی کمتر سرعت دارید، ممکن است منجر به تغییر دور موتور، هنگام حمل بار و یا شوک‌های کوچک شود. پس از هر تعویض دنده، سرعت را افزایش دهید، در غیر این صورت ممکن است منجر به آسیب موتور و هدر رفتن سوخت گردد.

• هنگامی که موتور روشن است به مدت طولانی خودرو را پارک نکنید، در صورت لزوم، خودرو را در مکانی باز پارک کرده و سیستم کولر یا بخاری با هوای تازه بیرون را فعال نمایید.

• برای اطمینان از کارکرد عادی سیستم تهویه، از قرار نداشتن برف، برگ و دیگر موانع بر روی دریچه‌های جلوی شیشه جلو اطمینان حاصل نمایید.

(۵) گیربکس معمولی

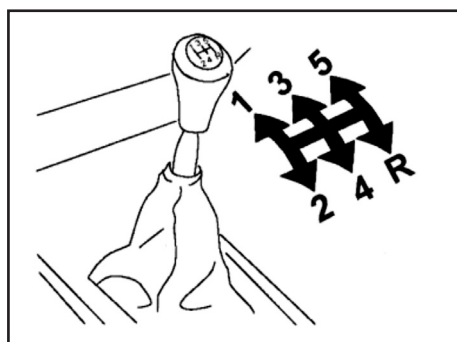

نحوه تعویض دنده کلی مشابه تصویر بالاست. هنگام تعویض دنده، پدال کلاچ را تا انتها فشار دهید سپس به آرامی آن را رها کنید. در هنگام رانندگی پای خود را روی پدال کلاچ تکیه ندهید، این عمل منجر به معیوب شدن کلاچ می‌گردد، هنگام پارک کردن در سربالایی‌ها، خودرو را با نگر داشتن پدال کلاچ متوقف نکنید، و از سیستم ترمز استفاده کنید.

به منظور صرفه‌جویی در مصرف سوخت همراه با عملکرد مناسب، در سرعت‌های زیر دنده را تعویض نمایید:

عادات رانندگی

• جهت سهولت استفاده از دنده عقب می‌توانید ابتدا گیربکس را در حالت خلاص قرار داده، سپس دنده را در موقعیت دنده عقب قرار دهید.

	<p>اگر تعویض دنده به دنده ۱ سفت است، پدال کلاچ را رها کرده، دوباره فشار دهید.</p>
-----------------------------------------------------------------------------------	-----------------------------------------------------------------------------------

توجه

تعویض دنده

با توجه به دور موتور دنده عوض کنید، تعویض دنده صحیح مصرف اقتصادی سوخت و عمر مفید را افزایش می‌دهد. هنگام بالا بودن سرعت خودرو، دنده را کم نکنید، زیرا باعث افزایش بیش از حد دور موتور شده (عقربه دورسنج در محدوده قرمز) و صدمه دیدن موتور خواهد شد.

	<p>هنگام رانندگی در جاده‌های لغزنده کاهش سرعت و تعویض دنده ناگهانی ممکن است منجر به چرخش خودرو به دور خود و یا سر خوردن گردد.</p>
-------------------------------------------------------------------------------------	-----------------------------------------------------------------------------------------------------------------------------------

احتیاط

پیشگیری

• برای تعویض از دنده جلو به دنده عقب و برعکس، ابتدا کاملاً توقف نمایید. در غیر این صورت گیربکس آسیب خواهد دید چین رانندگی پای خود را روی کلاچ نگه ندارید، زیرا ممکن است منجر به سایش و یا آسیب دیدن کلاچ گردد.

• برای جلوگیری از آسیب به گیربکس، به نرمی دنده را تعویض نمایید. هنگام رانندگی با سرعت بالا، دنده را در دنده سنگین قرار ندهید، در غیر این صورت گیربکس آسیب خواهد دید. هنگامی که ماشین گیر کرده، و باید دائماً از دنده جلو به دنده عقب و بر عکس تغییر وضعیت دهید، سرعت خودرو نباید بیش از ۲۴ کیلومتر بر ساعت باشد، در غیر این صورت آسیب خواهد دید.

• هنگام رانندگی در سرازیری‌ها، مخصوصاً سرازیری‌های طولانی با موتور خاموش یا دنده خلاص رانندگی نکنید، زیرا گیربکس آسیب خواهد دید.

(۶) کلید کنترل الکتریکی گیربکس کمکی 4WD

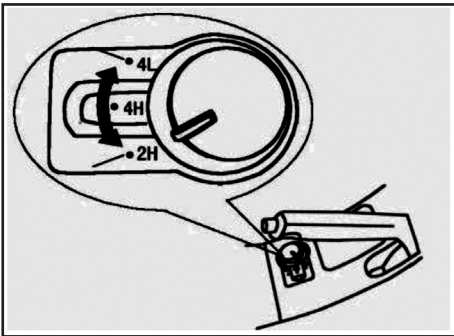

	<p>در زمان تعویض دنده از 2H به 4H/4L، از 4H/4L به 2H، از 4L به 4H و از 4H به 4L، خودرو را متوقف و از خلاص بودن گیربکس مطمئن شوید.</p>
-------------------------------------------------------------------------------------	---------------------------------------------------------------------------------------------------------------------------------------

هشدار

توجه:

هرگز بر روی جاده‌های سنگفرش شده از 4H یا 4L استفاده نکنید. این عمل منجر به سایش تایر و افزایش مصرف سوخت شده و هم چنین باعث ایجاد صدا می‌گردد. در صورت درگیر کردن در این جاده‌ها بالا رفتن دمای روغن باعث آسیب دیدن بخش‌های درگیر و سیستم خودرو می‌گردد. در این نوع جاده‌ها فقط در حالت 2H رانندگی کنید.

(۷) ترمز دستی

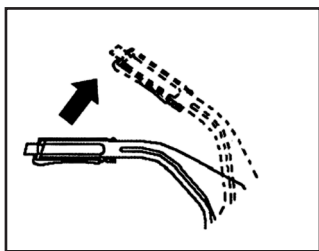

در خودروهای مجهز به گیربکس معمولی، هنگام خاموش کردن موتور و پارک کردن، ابتدا کاملاً توقف نموده، اهرم ترمز دستی را بالا کشیده، سپس دنده را به دنده یک (پارک در سربالایی) یا دنده عقب (پارک در سرپایینی) عوض کنید.

۱. 2H به 4H : خودرو را متوقف کنید. کلید تعویض دنده را از 2H به 4H تغییر دهید، چراغ نشانگر 4WD باید روشن شود. این تعویض دلخواه در هنگام رانندگی انجام نمی‌گردد.
۲. 4H/4L به 2H : خودرو را متوقف کنید. کلید تعویض دنده را از 4H/4L به 2H تغییر دهید و یک تا دو متر در جهت عقب رانندگی کنید. سپس به صورت کامل درگیری چرخ‌های جلو آزاد می‌گردد و نشانگر 4WD در صفحه کیلومتر خاموش می‌شود.

توجه:

بعد از رانندگی با 4WD در جاهایی که درجه حرارت پایین دارند، اگر تویی چرخ‌ها نتواند آزاد شود، به صورت زیر عمل کنید :

(۱) در حدود ۱۰ دقیقه در 4WD رانندگی نموده تا مطمئن شوید که تویی چرخ‌ها آزاد شده‌اند.

(۲) به سمت جلو یا عقب برای یک تا دو متر در مسیر مستقیم حرکت نموده تا از آزاد شدن تویی چرخ‌ها مطمئن شوید.

۳. 4H به 4L : خودرو را متوقف نمایید. پدال کلاچ را به پایین فشار دهید. کلید تعویض دنده کمک را از 4H به 4L تغییر دهید، چراغ نشانگر 4WD باید روشن بماند. این عمل را نمی‌توان در زمان رانندگی انجام داد. (خودرو حتماً باید توقف داشته باشد)

۴. 4H به 4L : خودرو را متوقف نمایید. پدال کلاچ را به پایین فشار دهید. کلید تعویض دنده کمک را از 4L به 4H تغییر دهید، چراغ نشانگر 4WD باید روشن بماند. هرگز زمانیکه چرخ‌ها بر روی جاده برفی در حال بکسواد می‌باشد دنده را تعویض نکنید. این عمل را نمی‌توان در زمان رانندگی انجام داد. (خودرو حتماً باید توقف داشته باشد)

پیشگیری‌هایی در مورد ترمز دستی

- هنگام پارک در شیب‌ها، از روش‌های زیر پیروی نمایید.
- برای اطمینان از ایمنی، اطراف تایرها مانع قرار دهید.
- پارک با موتور روشن در مکانهای بسته یا با تهویه نامناسب، به مدت طولانی موتور را روشن نگه ندارید، گاز مونواکسید کربن بی بو و بسیار مضر است.

• محل پارک

- در مکانهایی که مواد قابل اشتعال وجود دارد (مانند برگ خشک درختان) پارک نکنید. دمای سیستم اگزوز بسیار بالا بوده و به آسانی منجر به آتش سوزی می‌گردد.
- هنگام ترک خودرو

هنگام ترک خودرو، سوئیچ خودرو را بیرون کشیده و تمام درها را قفل نمایید. سعی کنید در مکانهای روشن پارک کنید.

(۸) سیستم ترمز

قطعات سیستم ترمز همگی در ایمنی خودرو بسیار مهم هستند، برای حفظ ایمنی، خودرو را بر حسب نیاز برنامه تعمیر و نگهداری بازرسی نمایید.

۱- سیستم ترمز دارای دو خط لوله است، هنگامی که یکی از این لوله‌ها کارایی خود را از دست می‌دهند، دومی به کار خود ادامه داده، اما باید پدال ترمز را محکمتر از نرمال فشار دهید. رانندگی را متوقف نموده و خودرو را به تعمیرگاه ببرید.

۲- هنگامی که موتور خاموش است، سیستم ترمز پس از یک یا دو بار فشار دادن تاثیر خود را از دست می‌دهد. در این صورت، باید پدال ترمز

بالا کشیدن اهرم ترمز دستی

همانطور که در تصویر نشان داده شده برای بالا کشیدن ترمز دستی نیازی نیست که دکمه انتهایی اهرم را فشار دهید. فقط اهرم را بالا کشیده و درگیر نمایید.

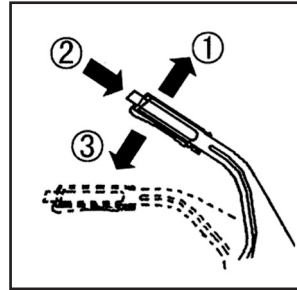

آزاد کردن ترمز دستی

- ۱- دسته را آهسته بالا بکشید.
 - ۲- دکمه انتها دسته را فشار دهید.
 - ۳- دسته را آزاد نموده، بخوابانید.
- هنگام پارک در سربالایی‌ها، ترمز دستی را درگیر نمایید. هنگام پارک در سر پایینی‌ها، چرخ‌های جلو را به سمت کنار جاده چرخانده و در سربالایی‌ها چرخ‌های جلو را به سمت مرکز جاده بچرخانید.
- پیش از رانندگی از درگیر نبودن ترمز دستی و خاموش بودن چراغ هشدار ترمز اطمینان حاصل نمایید.

رانندگی با ترمز دستی درگیر ممکن است منجر به داغ شدن بیش از حد ترمز، کاهش راندمان و از کار افتادن آن گردد.



فصل ۳ استارت زدن و رانندگی

پیشگیری:

۱- همیشه از عملکرد نرم پدال ترمز اطمینان حاصل نمایید.

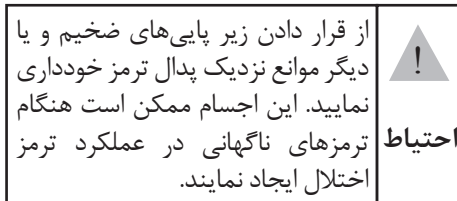

۲- از هر عملی که منجر به توقفهای ناگهانی می‌شود خودداری نمایید، حین رانندگی پای خود را بر روی پدال ترمز تکیه ندهید، این عمل موجب گرم شدن بیش از حد ترمز و عملکرد ناقص آن می‌شود.

سیستم ترمز ABS*

عوامل محیطی بر سیستم ترمز تاثیر زیادی دارند. هنگام رانندگی در جاده‌های یخی، روغنی یا خیس، ترمزهای ناگهانی موجب سر خوردن خودرو می‌شود. در این موارد فرمانپذیری و ترمز به شدت تاثیر گرفته و همچنین خط ترمز افزایش یافته؛ حتی احتمال چرخش خودرو به دور خود نیز وجود دارد.

سیستم ABS می‌تواند از قفل شدن چرخها جلوگیری نموده، باعث استحکام فرمانپذیری و کنترل خودرو شده، بنابراین ترمزها به بهترین نحو عمل می‌کنند.

۱- نکات سودمند برای رانندگی

(۱) در هنگام استفاده از سیستم ترمز ABS، دور زدن خودرو احساس متفاوتی ایجاد می‌کند در این موارد در فرمان دادن دقت نمایید.

را خیلی محکم فشار دهید. این امر مخصوصاً هنگامی که خودرو در حال بکسل شدن است مهم می‌باشد.

چراغ نشانگر نقص ترمز
چراغ نشانگر نقص ترمز، وجود نقص در ترمز را نشان می‌دهد برای اطلاعات بیشتر به فصل ۳ « (۹) صفحه نشانگرها» مراجعه نمایید.

وقتی ترمز خیس است
وقتی ترمز خیس است، برای کنترل سیستم ترمز و اطمینان از عملکرد عادی ترمز، پس از استارت زدن، مدتی با سرعت کم رانندگی نمایید.
اگر ترمز کاملاً از کار افتاده به آهستگی رانندگی نموده و پدال ترمز را فشار دهید تا خشک شود.
اگر هنوز ترمز درست کار نمی‌کند، خودرو را به کنار جاده هدایت نموده و با تعمیرگاه تماس بگیرید.

رانندگی در سراسیبی
هنگام رانندگی در سراسیبی‌ها، برای جلوگیری از داغ شدن بیش از حد ترمزها، با کاهش سرعت موتور (معکوس کردن دنده‌ها) ترمز نمایید.

لنت ترمز
۱- پس از تعویض لنت ترمز در ۲۰۰ کیلومتر اول، از ترمزهای ناگهانی خودداری نمایید.
۲- در صورت سائیده شدن لنت ترمزها، ترمزهای دیسکی صدای جیغ مانند را به عنوان هشدار ایجاد می‌کنند. هرگاه این صدا شنیده شد، برای تعویض لنت ترمزها به نمایندگی مجاز گروه بهمن مراجعه نمایید.

(۶) توصیه می‌شود از چهار تایر با اندازه و نوع مشابه استفاده نمایید، در غیر این صورت سیستم ABS به صورت عادی کار نمی‌کند.

۲- چراغ هشدار سیستم ترمز ضد قفل (ABS) برای اطلاعات بیشتر به فصل ۲ بخش ۳ (صفحه نشانگرها) مراجعه نمایید.

۳- توجه:

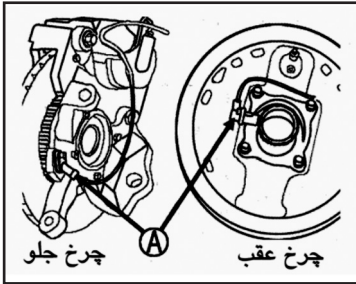

(۱) اگر دقیقاً پس از روشن کردن موتور و حرکت کردن، پدال ترمز را فشار دهید صدایی از موتور شنیده شده، پدال ترمز می‌لرزد، صدا و لرزش به دلیل سیستم عیب‌یابی خودکار سیستم ABS است و نشان دهنده مشکل در سیستم نمی‌باشد. (۲) پس از رانندگی در جاده‌های برفی، برای جلوگیری از آسیب به حسگرها (A) و سیستم ABS برف چسبیده به تایرها را تمیز نمایید. (۳) هنگامی که سرعت خودرو بیش از ۵ کیلومتر بر ساعت باشد، سیستم ABS عمل می‌کند، هنگامی که سرعت خودرو کمتر از ۵ کیلومتر بر ساعت می‌گردد، سیستم ABS عمل نخواهد کرد.

(۲) حتی اگر خودرو مجهز به سیستم ABS می‌باشد، فاصله کافی با خودرو جلو را رعایت نمایید.

در مقایسه با خودروهای بدون سیستم ABS، در شرایط زیر خودرو مجهز به سیستم ABS به فاصله ترمزگیری بیشتری نیاز دارد:

- رانندگی در جاده‌های ماسه‌ای یا یخی .
- نصب زنجیر چرخ .
- رانندگی در جاده‌های سیل گرفته و یا هر نوع جاده ناصاف .
- رانندگی در جاده‌های دارای دست انداز .

(۳) تنها هنگام فشردن ناگهانی پدال ترمز سیستم ABS فعال می‌گردد. در برخی جاده‌ها که کنترل خودرو بسیار مشکل است همانند جاده‌های پر از دست انداز، جاده‌هایی که در ساختارشان دارای صفحات تقویتی هستند، این سیستم قادر به جلوگیری از قفل شدن چرخها نیز می‌باشد.

(۴) هنگام عملکرد سیستم ABS، پدال ترمز می‌لرزد و صدای خاصی از پدال ترمز شنیده می‌شود.

برای اطمینان از عملکرد سیستم ABS در این شرایط، پدال ترمز را محکمتر فشار دهید. پدال ترمز را پمپ (چندین بار گرفته و رها) نکنید، این عمل تاثیر سیستم ترمز را کاهش می‌دهد. (۵) حتی سیستم ABS نمی‌تواند عوامل محیطی را که بر رانندگی تاثیر می‌گذارد از بین ببرد،

برای مثال، سیستم ABS نمی‌تواند تصادف با خودروهای دیگر به دلیل رانندگی با سرعت بسیار بالا و حرکت زیگزاگی، یا رعایت نکردن فاصله با خودرو جلو را کاهش دهد، در این موارد برای عملکرد مناسب ترمز راننده باید با توجه به سرعت، فاصله مناسب برای ترمز گرفتن را تشخیص دهد.

فصل ۳ استارت زدن و رانندگی

۵- پدال گاز را فشار ندهید، سوئیچ خودرو را در وضعیت START قرار داده، سپس سوئیچ را رها نمایید. هنگام روشن کردن خودرویی با موتور سرد، دور موتور زیاد می‌شود، پس از گرم شدن مایع خنک کننده موتور، دور موتور عادی می‌گردد. هنگام روشن کردن خودرویی با موتور گرم دور موتور عادی است.

	طولانی‌تر از ۵ ثانیه استارت نزنید و فاصله بین استارت زدن‌ها باید بیش از ۱۵ ثانیه باشد، در طول استارت زدن چراغ هشدار سطح روغن روشن می‌ماند. اگر پس از سه بار استارت زدن موتور روشن نشد سیستم را بازرسی نمایید.
توجه	

(۱۱) رانندگی کوتاه برای کنترل ایمنی

خودرو

برای اطمینان از رانندگی ایمن و دلپذیر، قبل از استارت زدن باید با توجه به دستورالعمل‌های نگهداری روزانه (فصل ۷ تعمیر و نگهداری قابل انجام توسط راننده) خودرو را کنترل نموده و کارهای زیر را انجام دهید:

(۱) اتصالات کابل باتری را کنترل نموده در صورت شل بودن، آنها را سفت نمایید. در غیر این صورت سیستم تزریق الکتریکی ECM صدمه می‌بیند.

(۲) پیش از وارد شدن به خودرو، عدم وجود موانع در اطراف خودرو را کنترل کنید.

(۳) ظاهر، شرایط و فشار باد تایر را کنترل نمایید.

(۴) تمام مایعات، روغن موتور، مایع خنک کننده، روغن ترمز، مایع شیشه شوی و روغن هیدرولیک فرمان را کنترل نمایید.

(۵) عملکرد عادی و تمیز بودن شیشه‌ها، چراغ‌ها

(۹) پیش از استارت زدن

پیش از استارت زدن، از دستورالعمل‌های مربوط به موتورهای بنزینی پیروی نمایید.

در خودروهای جدید و خودروهایی که برای مدت طولانی استفاده نشده‌اند و یا خودروهایی که سیستم الکتریکی و سوخت آنها تعمیر شده؛ هنگام استارت زدن، باید برای استفاده آماده شوند. آماده‌سازی برای استفاده یعنی: سوئیچ خودرو را در وضعیت «ON» قرار داده، ۵ تا ۱۰ ثانیه صبر کنید، سپس سوئیچ خودرو را در وضعیت OFF قرار دهید. این عمل را ۳ تا ۴ بار تکرار نمایید، آماده‌سازی برای استفاده پایان یافته است.

هنگام استارت زدن، دنده را در حالت خلاص قرار داده، پدال کلاچ را فشار دهید.

(۱۰) نحوه روشن کردن

(۱) استارت زدن موتور بنزینی

سیستم تزریق سوخت، به طور اتوماتیک استارت زدن را کنترل می‌نماید. بنابراین هنگام روشن کردن موتور نیازی به فشار دادن پدال گاز نیست

مراحل روشن شدن موتور به ترتیب زیر است:

۱- سوئیچ خودرو را جا بزنید، کمربند ایمنی را ببندید.

۲- ترمز دستی را بالا کشیده، پدال ترمز را فشار دهید و دسته دنده را موقعیت خلاص قرار دهید

۳- پدال کلاچ را تا انتها فشار دهید. (در گیربکس معولی)

۴- سوئیچ خودرو را در وضعیت «ON» قرار داده و مطمئن شوید تمام چراغ‌های هشدار عادی هستند.

(۵) با سرعت خیلی بالا در بزرگراه رانندگی نکنید قبل از وارد شدن به بزرگراه کمی سرعت را پایین بیاورید.

(۱۲) نکاتی سودمند برای رانندگی در شرایط متفاوت

- همیشه هنگام وزش بادهای مخالف با سرعت کم رانندگی کنید، زیرا راحتتر می‌توانید خودرو را کنترل نمایید.
- در کناره‌های جاده با سرعت کم رانندگی نمایید، به سمت اشیاء با لبه‌های تیز رانندگی نکنید، در غیر این صورت ممکن است تایلر پاره شده و منجر به تصادف شود.
- هنگام پارک در سربالایی‌ها، چرخهای جلو را در جهت جدولهای کنار خیابان قرار دهید، در نتیجه به دلیل برخورد تایلر با جدولها، خودرو نمی‌تواند به سمت عقب حرکت کند، ترمز دستی را درگیر نموده، دسته دنده را در دنده یک یا دنده عقب قرار داده و در صورت لزوم، پشت چرخها مانع قرار دهید.

• 4WD :

توصیه می‌شود در جاده‌های با سطح خشک و سخت از 4WD استفاده نکنید، زیرا رانندگی با چهار چرخ باعث ایجاد صدای غیر عادی و سایش شدید و کاهش مصرف اقتصادی سوخت می‌گردد.

- پیش از رانندگی، از آزاد شدن کامل ترمز دستی و خاموش بودن چراغ هشدار ترمز اطمینان حاصل نمایید.
- هنگام روشن بودن موتور، خودرو را ترک نکنید.
- برای جلوگیری از داغ شدن بیش از حد ترمزها، سایش غیر عادی و هدر رفتن سوخت پای خود را بر روی پدال ترمز قرار ندهید.

- را کنترل نمایید.
- (۶) تمیز بودن آینه عقب و بغل را کنترل نموده و آنها را در وضعیت صحیح قرار دهید.
- (۷) تمام درها را ببندید.
- (۸) زاویه و ارتفاع صندلی، پشتی صندلی، پشت سری را تنظیم نمایید.
- (۹) کمربند ایمنی را کنترل نموده و آن را ببندید.
- (۱۰) ترمز دستی را کنترل نموده، محکم بالا بکشید.
- (۱۱) چراغها و دیگر لوازم جانبی غیر ضروری را خاموش کنید.
- (۱۲) سوئیچ را در وضعیت « ON » قرار داده، مطمئن شوید تمام چراغهای هشدار عادی بوده و میزان سوخت کافی است، چراغ هشدار عیب موتور یا روشن شدن موتور با قرار گرفتن سوئیچ در وضعیت «OFF» یا «ACC» روشن خواهد ماند.

	<p>دود آگروز مضر بوده، اگر مجبورید خودرو را در پارکینگ کنترل و بازرسی کنید، از تهویه پارکینگ اطمینان حاصل نمایید.</p>
احتیاط	

پیشگیری‌های لازم برای رانندگی ایمن :

- (۱) تمام کمربندهای ایمنی را ببندید.
- (۲) از چرخش‌های ناگهانی خودداری نمایید.
- (۳) افزایش سرعت ناگهانی ممکن است موجب از دنده خارج شدن خودرو گردد.
- (۴) رانندگی با سرعت خیلی بالا به راحتی منجر به از دست دادن کنترل و حتی واژگون شدن خودرو می‌گردد.

فصل ۳ استارت زدن و رانندگی

رانندگی بر روی یخ

• هنگام رانندگی در جاده‌های یخ زده، توصیه می‌شود از تایرهای یخ شکن و زنجیر چرخ استفاده نمایید.

از رانندگی با سرعت زیاد، گاز دادن و دور زدن ناگهانی خودداری نمایید.

• فشار دادن پدال ترمز هنگام رانندگی در جاده‌های یخ زده ممکن است منجر به سر خوردن چرخها گردد. هنگامی که چسبندگی تایر با سطح جاده کاهش یابد، تایرها سر خورده، بنابراین ترمز گرفتن در صورت مجهز بودن خودرو به سیستم ABS یا مجهز نبودن خودرو کاملاً متفاوت است. در صورتی که خودرو مجهز به سیستم ABS است، پدال ترمز را محکم فشار داده و نگه دارید. در صورت عدم وجود سیستم ABS پدال ترمز را مختصراً و سریع فشار دهید، متناوباً پدال ترمز را تا انتها فشار داده، کاملاً رها نمایید (پمپ کنید)، به این روش از سیستم ترمز بهترین استفاده را ببرید.

• برای اجتناب از ترمزهای ناگهانی فاصله بیشتری را با خودروی جلویی حفظ کنید.

	هنگام خاموش بودن خودرو، ترمز و فرمان هیدرولیک عمل نمی‌کند و بنابراین ترمز و دور زدن کمی سخت‌تر است.
توجه	

رانندگی با چهار چرخ

پس از تغییر حالت چهار چرخ (4L, 4H)، محور (اکسل) جلو و عقب خودرو به صورت یکپارچه به یکدیگر متصل می‌شوند. و در نتیجه خودرو با تمام نیرو حرکت می‌کند، اما در طول

• هنگام رانندگی در سر بالایی طولانی، سرعت خود را کاهش داده و دنده را به دنده‌های پایین تر عوض کنید. به خاطر داشته باشید، اگر از ترمزها بیش از حد استفاده کنید، ترمزها بیش از حد داغ شده و به درستی کار نمی‌کنند.

• هنگام گاز دادن، دنده عوض کردن و ترمز کردن در جاده‌های لغزنده دقت نمایید که گاز یا ترمز ناگهانی می‌تواند منجر به لغزش و یا گردش خودرو به دور خود شود.

• هنگام رانندگی بر روی جاده‌های خیس از مناطق سیل گرفته دوری کنید. اگر مقدار زیادی آب وارد محفظه موتور شود، موتور و بخشهای الکتریکی خودرو آسیب خواهند دید.

رانندگی در شرایط سخت در صورت فرو رفتن در برف، ماسه یا گل و لای:

در صورت فرو رفتن خودرو در برف، ماسه یا گل و لای، روش معمول برای بیرون آوردن خودرو حرکت به جلو و عقب است.

پدال گاز را به نرمی فشار داده، متناوباً دسته دنده را بین دنده یک و دنده عقب جابه‌جا کنید. از سرعت‌های زیاد یا بکسواد تایرها جلوگیری کنید.

استفاده از این روش برای بیرون آوردن خودرو به مدت طولانی باعث گرم شدن بیش از حد گیربکس و از کار افتادن گیربکس می‌شود.

	از آنجا که ممکن است خودرو به طور ناگهانی از جلو یا عقب خارج شده و به افراد و اشیاء آسیب بزند. هنگام عقب و جلو کردن خودرو مراقب باشید هیچ چیز اطراف خودرو نباشد،
احتیاط	

سوخت گشته و همچنین صدا را افزایش دهد. همچنین می‌تواند باعث افزایش دمای روغن در محور متحرک شده و در نتیجه منجر به صدمات در قسمت‌های متحرک سیستم، بار بیش از اندازه بر روی سیستم متحرک یا نشستی روغن و یا دیگر مشکلات خطرناک گردد.

رانندگی بر روی یخ

برای اطمینان از شروع آرام، پدال گاز را به نرمی فشار داده و بر طبق شرایط جاده 4H یا 4L را انتخاب نمایید.

دور زدن‌های ناگهانی یا حرکت به عقب و جلو، سیستم محرک فشار شدیدی همانند فشار دادن پدال ترمز ایجاد می‌نماید، هنگام رانندگی با چهار چرخ متحرک، در مقایسه با دو چرخ متحرک، خودرو سریعتر و نرمتر گاز می‌خورد. با این وجود، فاصله ترمز در رانندگی با چهار چرخ متحرک کوتاهتر نمی‌باشد.

هنگام رانندگی در جاده‌های ناهموار (یخ زده، گل آلود و ماسه‌ای) با چهار چرخ متحرک، رانندگی با دقت بسیار مهم است.

	<p>(۱) توصیه می‌شود از لاستیک یخ‌شکن یا زنجیر چرخ استفاده نمایید.</p> <p>(۲) فاصله ایمن تا خودروهای اطراف را حفظ نمایید. هنگامی که در دنده پایین هستید، ترمز کرده و از ترمزهای ناگهانی خودداری نمایید.</p> <p>از گاز دادن، ترمز یا پیچیدن ناگهانی، اجتناب نمایید. زیرا این اعمال موجب سر خوردن یا خارج شدن خودرو از جاده می‌گردند.</p>
-----------------------------------------------------------------------------------	----------------------------------------------------------------------------------------------------------------------------------------------------------------------------------------------------------------------------------------------------------------------------------------------------------------------------------------

توجه

	<p>(۱) موقعیت راننده مستقیم و نزدیک‌تر به غربلیک فرمان باشد، برای کنترل آسانتر غربلیک فرمان و پدال‌ها، صندلی را تنظیم نموده و حتماً کمربند ایمنی را ببندید.</p> <p>(۲) پس از رانندگی در جاده‌های ناهموار خودرو را بررسی نموده و خودرو را با آب بشویید. فصل تعمیر و نگهداری و بررسی و نگهداری پس از رانندگی در جاده‌های ناهموار را مطالعه نمایید.</p>
-------------------------------------------------------------------------------------	------------------------------------------------------------------------------------------------------------------------------------------------------------------------------------------------------------------------------------------------------------------------------------------------------------------------------------------------------

توجه

رانندگی بر روی شن و ماسه

کلید تنظیم حالت های گیربکس را در وضعیت 4H یا 4L قرار دهید. برای اطمینان از شروع به حرکت آرام، پدال گاز را نرمی فشار داده و تا آنجا که ممکن است با سرعت کم رانندگی کنید.

هنگام رانندگی در جاده‌های ماسه‌ای از نیروی زیاد استفاده نکنید، در مقایسه با جاده‌های معمولی، هنگام رانندگی در این جاده‌ها، موتور و اجزاء متحرک سیستم تحت فشار بیشتری بوده، در نتیجه ممکن است منجر به حادثه گردد. در صورت وقوع این شرایط هنگام رانندگی، فوراً

رانندگی در جاده‌های سنگفرش و جاده‌های پر سرعت

هنگام رانندگی در جاده‌های سنگفرش مخصوصاً در جاده‌های پر سرعت حتماً از 2WD استفاده نمایید و مطمئن گردید از 4WD (4L یا 4H) استفاده نمی‌کنید.

هنگام رانندگی در جاده‌های سنگفرش با دنده 4L یا 4H رانندگی نکنید، زیرا به راحتی ممکن است منجر به سایش و مصرف غیر اقتصادی

فصل ۳ استارت زدن و رانندگی

رانندگی در سر بالایی‌ها

برای حداکثر نیروی گشتاور، دسته دنده را در 4L قرار دهید.

	رانندگی در سر بالایی‌ها. سعی کنید در سر بالایی‌ها زیگزاگ رانندگی نکنید، شیب روی خودرو در جاده‌های خشک در محدوده ۳۵ درجه می باشد. پیش از رانندگی در جاده‌های لغزنده شیب دار، ابتدا در طول جاده پیاده روی کنید تا امکان رانندگی در جاده را بررسی نمایید.
-----------------------------------------------------------------------------------	--------------------------------------------------------------------------------------------------------------------------------------------------------------------------------------------------------------------------------------------------------

رانندگی در سرایشی‌ها

اهرم دسته دنده را در 4L قرار داده، با سرعت پایین و دنده پایین رانندگی نمایید.

	در سرایشی‌ها زیگزاگ رانندگی نکنید، تا آنجا که ممکن است مستقیم به سمت پایین رانندگی کنید.
-----------------------------------------------------------------------------------	------------------------------------------------------------------------------------------

توجه :

در صورتیکه حین پایین آمدن از سرایشی‌ها به جدولهای کنار جاده برخورد نموده و ناگهان ترمز کنید، ممکن است کنترل خودرو را از دست دهید، باید از خودرو پیاده شده و جاده را بررسی کنید. پس از رانندگی در سرایشی‌ها، ابتدا دسته دنده را در وضعیت مناسب قرار دهید، سعی کنید در میان راه دنده عوض نکرده و یا پدال کلاچ را فشار ندهید.

صدمات جسمی یا صدمات خودرو به دلیل عملکرد نادرست، یا قصور، تحت پوشش گارانتی شرکت قرار نمی‌گیرد.

خودرو را در مکانی امن متوقف نمایید. در صورت قرار داشتن عقربه‌های دمای مایع خنک کننده نزدیک محدوده قرمز، به بخش داغ شدن بیش از حد موتور فصل ۵ مراجعه نمایید.

	هنگام عقب و جلو کردن خودرو برای بیرون آوردن خودرویی که گیر کرده است، از آنجائیکه که خودرو ممکن است ناگهان به جلو یا عقب حرکت کند، ابتدا اطمینان حاصل نمایید که کسی یا چیزی اطراف خودرو نمی‌باشد.
-------------------------------------------------------------------------------------	--------------------------------------------------------------------------------------------------------------------------------------------------------------------------------------------------

توجه :

(۱) از گاز دادن ، ترمز و چرخش ناگهانی خودداری نمایید، زیرا ممکن است منجر به فرو رفتن خودرو گردد.

(۲) اگر خودرو در ماسه گیر کرده است، به طور کلی سعی کنید از محل دور شوید، در حالیکه پدال گاز را به نرمی پایین فشار داده‌اید، دسته دنده را بین دنده یک و دنده عقب جابه‌جا نمایید. (۳) هنگام شروع کردن، پیشنهاد می‌کنیم اهرم ترمز دستی را کمی (و نه کاملاً) بالا بکشید، پس از بیرون آوردن خودرو، ترمز دستی را کاملاً آزاد کنید.

(۴) اگر مجبورید در جاده‌های خیلی گل آلود رانندگی نمایید، توصیه می‌کنیم زنجیر چرخ استفاده کنید. در صورت امکان پیاده شوید و شرایط جاده را از نظر میزان گل و لای بررسی نمایید تا عکس العمل مناسب‌تری داشته باشید.

(۵) پس از رانندگی در ساحل یا جاده‌های نمکزار، تا آنجا که ممکن است خودرو را بشوئید، در غیر این صورت ممکن است خودرو زنگ بزند.

نمایندگی مجاز ما تماس بگیرید. پس از رانندگی در رودخانه، برای اطمینان از عملکرد نرمال سیستم ترمز، پدال ترمز را به نرمی فشار داده، در صورتیکه ترمز خیس شده است، و درست کار نمی‌کند، سرعت را کاهش داده و پدال ترمز را به نرمی فشار دهید تا خشک شود. تمام قسمت‌های خودرو را با دقت کنترل نمایید، دستورالعمل‌های مربوط به نگهداری و کنترل خودرو پس از رانندگی در جاده‌های با شرایط نامناسب را مطالعه کنید.

کنترل و نگهداری از خودرو پس از رانندگی در جاده‌های با شرایط نامناسب

(۱) پس از رانندگی در جاده‌های ناهموار، حتماً دستورالعمل‌های کنترل و نگهداری زیر را انجام دهید.

(۲) صدمات ناشی از قطعات سنگ درون رودخانه را بررسی کنید.

(۳) خودرو را با دقت با آب بشویید، آهسته رانندگی نموده و برای خشک شدن ترمز، پدال ترمز را نرم فشار دهید. به نمایندگی‌های مجاز گروه بهمن مراجعه نمایید تا سیستم ترمز کنترل گردد.

(۴) پوشال، حشرات و دیگر موانعی که ممکن است مجاری رادیاتور را مسدود کنند، بردارید.

(۵) پس از رانندگی در رودخانه، روغن موتور، روغن گیربکس، روغن محور و گریس شفت را کنترل نمایید، در صورت مخلوط شدن روغن‌ها (گریس‌ها) با آب، آنها را تعویض نمایید.

(۶) داخل خودرو را کنترل نمایید، اگر آب درون خودرو جمع شده، کفپوش و دیگر بخش‌های خیس را بیرون آورده و خشک نمایید.

(۷) چراغ‌های جلو را کنترل نمایید اگر آب وارد چراغها شده است، برای خارج کردن آب، به

نکات سودمند توصیه شده در این کتابچه بر اساس تجربیات و مهارت رانندگی دیگر افراد مرتبط در اختیاران قرار گرفته هر نوع عملکردی به جز موارد توصیه شده، احتمال خطر را افزایش می‌دهد.

پیچ‌های تیز و تند

هنگام دور زدن در پیچ‌های تیز و تند، وقتی کلید در وضعیت 4H یا 4L قرار دارد، حالتی مانند فشار دادن پدال ترمز احساس می‌شود، این حالت به دلیل تفاوت بین شعاع چرخش چهار چرخ بوده و اصطلاحاً ((ترمز چرخشی)) نامیده می‌شود. این حالت فقط هنگام رانندگی با چهار چرخ، رخ می‌دهد، هنگام رخ دادن این حالت یا مستقیم حرکت کرده، یا از حالت محرک چرخ عقب استفاده شود.

رانندگی در نه‌های کوچک

حالت رانندگی با چهار چرخ برای رانندگی در آب طراحی نشده است، اگر آب به درون سیم کشی الکتریکی خودرو نفوذ کند، خودرو دچار مشکل می‌شود، بنابراین تا آنجا که ممکن است از مراحل زیر پیروی کنید:

(۱) در جایی که عمق آب کمتر از ۵۰ سانتی‌متر است، رانندگی نمایید.

(۲) در دنده 4L رانندگی نمایید.

(۳) برای جلوگیری از پاشیده شدن زیاد آب سرعت را کمتر از ۵ کیلومتر در ساعت نگه دارید. سعی نکنید در رودخانه‌های با عمق بیش از ۵۰ سانتیمتر رانندگی نمایید.

هنگام رانندگی در رودخانه دنده را تعوض نکنید. رانندگی مکرر در رودخانه، عمر مفید خودرو را کاهش می‌دهد.

برای آماده سازی، بازرسی و نگهداری خودرو با

(۱۳) رانندگی در زمستان

از عملکرد صحیح ضد یخ موتور اطمینان حاصل نمایید.

	از ضد یخ‌های پایه الکل یا آب استفاده نکنید.
اخطار	

کنترل باتری و کابلها

هوای سرد ظرفیت باتری را کاهش می‌دهد، بنابراین برای استارت زدن در زمستان باتری باید در شرایط خوبی باشد. به بخش ۳ در فصل ۷ برای بازرسی چشمی باتری مراجعه نمایید و همچنین می‌توانید به نمایندگی‌های مجاز برای کنترل سطح باتری مراجعه نمایید.

از مناسب بودن ویسکوزیته روغن موتور برای زمستان اطمینان حاصل نمایید. برای اطلاع از ویسکوزیته مناسب به فصل ۷، بخش ۲ (روغن موتور) مراجعه نمایید. استفاده از روغن موتور تابستانه در طول زمستان، منجر به وجود اشکال در زمان استارت زدن می‌شود. در صورت وجود هرگونه تردید، برای انتخاب نوع روغن از نمایندگی مجاز خدمات پس از فروش بهمن سوال نمایید.

خودرو را در شرایطی قرار ندهید تا قفل درب‌ها یخ بزند

در صورت احتمال یخ زدن ترمز دستی، از ترمز دستی استفاده نکنید.

از تجمع برف و یخ در زیر گل‌بخش‌کنها جلوگیری نمایید، در غیر این صورت فرمانپذیری مشکل می‌گردد هنگام رانندگی در زمستان گاهی توقف

نمایندگی‌های مجاز مراجعه نمایید.

(۸) برای تعویض گریس محور چرخها به نمایندگی مجاز مراجعه نمایید.

پیشگیری‌های لازم برای رانندگی با چهار چرخ:

چرخ و تایر

از آنجا که نیروی محرک به چهار چرخ توزیع می‌گردد، شرایط چهار چرخ، در حالت 4WD بر رانندگی تاثیر می‌گذارد.

توجه خاص به تایر

فقط از تایرهای اصل استفاده نمایید (به فصل تایر و چرخ) در فصل ۸ مراجعه نمایید. تمام تایرها و چرخها باید از یک نوع و اندازه باشند، در صورت تعویض هر کدام از آنها با یک چرخ متفاوت در اندازه و یا نوع تمامی آنها را با هم تعویض نمایید.

در صورتی که بین سایش چرخهای عقب و جلو تفاوتی وجود داشته باشد، ماشین در شرایط فوق العاده کار نخواهد کرد، به بخش (جابجایی تایرها) مراجعه نمایید.

فشار باد تایرها را مرتب کنترل نمایید

حتما از تایرهای با سایز و نوع و سایش یکسان استفاده نمایید. در غیر این صورت ممکن است منجر به بالا رفتن دمای روغن محور یا صدمه به سیستم انتقال قدرت، بار بیش از حد بر روی سیستم متحرک و دیگر صدمات گردد.

- از گاز دادن کامل هنگام افزایش سرعت خودداری نمایید، گاز را به آرامی و نه کامل فشار دهید. این عمل نه تنها مصرف سوخت را کاهش داده، بلکه سایش و آلودگی را نیز کاهش می دهد.

- از بی حرکت نگه داشتن خودرو به مدت طولانی خودداری نمایید، اگر مجبورید مدت طولانی منتظر بمانید و یا در ترافیک سنگین هستید، بهتر است موتور را خاموش نموده و مجدداً استارت بزنید.

- از رانندگی با سرعت بیش از حد خودداری نمایید، خودرو را در دنده مناسب قرار دهید.

- از افزایش یا کاهش دائمی سرعت خودداری نمایید. این عمل مصرف سوخت و آلودگی را افزایش می دهد.

- در صورت امکان از ترافیک سنگین دوری نمایید، توقف و حرکت مداوم مصرف سوخت را افزایش می دهد. سعی کنید در ترافیک‌های سبک حرکت کنید.

- پای خود را روی پدال کلاچ یا ترمز قرار ندهید. این عمل موجب افزایش سایش، گرم شدن بیش از حد و افزایش مصرف سوخت می گردد.

- از رانندگی در سرعت بالا تا آنجا که ممکن است دوری کنید، هنگام رانندگی با سرعت بالا، مصرف سوخت، دود آگزوز و صداها افزایش می یابد.

- چرخهای جلو را بالانس نگه دارید.

- از ضربه زدن به جدول‌های کنار خیابان خودداری نموده در جاده‌های ناهموار آهسته برانید، میزان نبودن چرخهای جلو نه تنها باعث افزایش سایش شده، بلکه باعث وارد آمدن فشار بیشتر به موتور و در نتیجه افزایش مصرف سوخت می گردد.

- گل زیر خودرو را پاک نمایید. در این صورت هم وزن خودرو کاهش یافته و هم از زنگ زدن خودرو جلوگیری می نماید.

نموده و وضعیت گل پخش کن‌ها را بررسی نمایید. بسته به مکان رانندگی، توصیه می گردد، تجهیزات ایمنی همانند، بیلچه، تراشنده پنجره، کیسه‌ای ماسه یا نمک، مشعل، تراشنده تایر، کابل‌های کمکی و ... همراه داشته باشید.

(۱۴) نحوه صرفه جویی سوخت و افزایش عمر مفید خودرو

استفاده از یک لیتر سوخت برای طی کردن مسافت بیشتر، بسیار ساده است و این عمل به استفاده طولانی تر از خودرو کمک می کند، در اینجا نکاتی سودمند برای صرفه جویی در هزینه‌های لازم برای خرید سوخت و تعمیرات خودرو آمده است.

- فشار باد تایرها را در میزان صحیح نگه دارید. فشار باد کم تایرها، منجر به سایش و هدر رفتن سوخت می گردد (به بخش ۲ «کنترل فشار باد تایر» در فصل ۷ مراجعه نمایید).

- برای جلوگیری از مصرف بیش از حد سوخت، از گاز دادن ناگهانی خودداری نمایید.

- بارهای غیر ضروری را از خودرو خارج نمایید، بار بیش از حد فشار زیادی به موتور آورده، باعث افزایش مصرف سوخت می گردد.

- هرگز بار بیش از حد در خودرو قرار ندهید، مخصوصاً در شرایطی که مدام باید توقف نموده و دوباره حرکت کنید. همچنین از قرار دادن بار زیادی بر روی باربند خودداری نمایید، مقاومت در برابر باد نیز مصرف سوخت را افزایش می دهد.

- به مدت طولانی برای گرم شدن، خودرو را بی حرکت نگه ندارید، هنگامی که موتور در حال حرکت آرام است، به آرامی رانندگی کنید. توجه داشته باشید در زمستان گرم شدن موتور کمی بیشتر طول می کشد.

• خودرو را در شرایط بهینه نگه دارید، فیلتر هوای کثیف، شمع کثیف، روغن، گریس خراب و تنظیم نشده موجب مصرف غیر اقتصادی سوخت می‌گردد.

• برای افزایش عمر مفید تمام قطعات و مصرف اقتصادی سوخت، تمام دستورالعمل‌های نگهداری را مرتب انجام داده، فاصله ترمز را رعایت کرده، روغن موتور، گیربکس، محورها را در سطح مناسب، و چرخهای جلو را در بالانس مناسب نگه داشته، فیلتر هوا، سوخت و روغن را تمیز نموده، اگر اغلب در شرایط بد رانندگی می‌کنید، باید مراقبت‌ها را بیش از حالت عادی انجام دهید. (به فصل ۶ و ۷ مراجعه نمایید).

دسته دنده : همیشه در سرعت و دور موتور صحیح دنده عوض کنید.

هنگامی که تعداد سرنشینان بیش از چهار نفر نیست، در صورت امکان با دنده بالا رانندگی نمایید، با سرعت اقتصادی مثل ۶۵ تا ۸۵ کیلومتر بر ساعت رانندگی کنید.

• سیستم تهویه مطبوع مصرف سوخت را افزایش می‌دهد، تا آنجا که ممکن است کمتر از سیستم تهویه مطبوع (A/C) استفاده نمایید.

هرگز هنگام رانندگی در سراشیبی‌ها موتور را خاموش نکنید، بوستر ترمز و هیدرولیک فرمان در حالت خاموش بودن موتور، عمل نمی‌کنند.



احتیاط

فصل ۴- نگهداری از خودرو

- (۱) محافظت از خودرو در برابر زنگ زدگی ۹۵
- (۲) تمیز نمودن خارج خودرو ۹۶
- (۳) تمیز نمودن داخل خودرو ۹۹

برای جلوگیری از زنگ زدن خودرو، راهکارهای زیر را پیروی نمایید:

۱- خودرو را مرتب بشویید

تمیز نگه داشتن خودرو با شستشوی مرتب آن ضروری است، اما برای جلوگیری از زنگ زدن به موارد زیر توجه نمایید:

- حین رانندگی در جاده‌های نمک پاشیده شده در زمستان یا در نزدیکی ساحل، باید قسمتهای زیرین خودرو را حداقل ماهی یکبار برای کاهش زنگ زدگی با آب بشویید.

- آب با فشار بالا، یا بخار برای تمیز بودن زیر خودرو و رینگ چرخها بسیار موثر است.

هنگام تمیز نمودن زیر خودرو به دلیل دیده نشدن گل و خاک در آن قسمتها توجه خاص نمایید.

لبه‌های پایینی درها و اجزای بدنه خارجی دارای سوراخهای تخلیه‌ای هستند، که نباید توسط آشغال گرفته شوند.

زیرا در غیر این صورت آب در این مناطق گیر کرده و سبب خوردگی و زنگ زدگی می گردند.

- پس از استارت حداقل یکبار در سال، زیر خودرو را کاملاً تمیز بشویید.

بخش ۲. «تمیز نمودن خودرو» را مطالعه نمایید

۲- کنترل شرایط رنگ خودرو

اگر هر گونه پریدن رنگ یا خراش در رنگ خودرو دیدید، فوراً آنها را تعمیر نموده و از شروع زنگ زدگی پیشگیری نمایید.

اگر پریدگی‌ها یا خراش‌ها به درون فلز نفوذ کرده‌اند، به نمایندگی مجاز خدمات پس از فروش بهمن مراجعه نمایید.

۳- کنترل شرایط داخلی خودرو

آب و گرد و خاک می توانند در زیر کفپوش‌های خودرو جمع شده باعث خوردگی و زنگ زدن گردند.

(۱) محافظت از خودرو در برابر زنگ زدگی

شرکت بهمن با استفاده از تکنولوژی پیشرفته نقش خود را در جلوگیری از خوردگی انجام داده است. با مراقبت از خودرو می‌توانید تا مدتها از زنگ زدگی خودرو جلوگیری نمایید.

دلایل عمده خوردگی و زنگ زدگی خودرو عبارتند از :

- تجمع نمک، گرد و خاک یا رطوبت جاده در قسمتهایی از خودرو که دسترسی به آنها مشکل است.

- پریدن رنگ، یا پوشش‌های زیرین به دلیل تصادف‌های کوچک یا برخورد سنگ یا سنگریزه به رنگ خودرو.

- در شرایط محیطی خاص همانند زندگی در کنار دریا و یا محیط‌های دارای غبارهای شیمیایی و یا کارکردن با خودرو در شرایط سخت کاری، مراقبت‌های خاص مورد نیاز است.

- نمک جاده، غبار مواد شیمیایی، نمک موجود در هوا در نزدیکی سواحل دریا، آلودگی‌های صنعتی، موجب خوردگی سریع می‌گردند.

- رطوبت شدید مخصوصاً هنگامی که دمای هوا در نقطه انجماد است، موجب افزایش خوردگی و زنگ زدن می‌گردد.

- مرطوب ماندن برخی قسمتهای خودرو به مدت طولانی، حتی اگر بقیه قسمتهای خودرو خشک باشند ممکن است منجر به خوردگی گردد.

- در بخشهایی از خودرو که تهویه به میزان کافی وجود ندارد و در نتیجه سریع خشک نمی‌شوند، دمای بالا نیز منجر به خوردگی و زنگ زدگی خودرو می‌شود.

- رانندگی نزدیک ساحل
- رانندگی در جاده‌هایی که نمک پاش شده‌اند
- قیر، برگ، فضله پرندگان یا حشرات چسبیده به بدنه خودرو
- رانندگی در مکان‌هایی با بخارهای شیمیایی، نفت، گردوخاک، براده آهن یا مواد شیمیایی معلق در هوا
- هنگامی که بدنه خودرو با گردوخاک یا گل چسبناک شده و یا خیلی کثیف است شستشوی خودرو با دست خودرو را در مکانی خنک و سایه‌دار بشوید. هرگز پیش از سرد شدن بدنه خودرو را لمس نکنید.

	<p>مراقب باشید هنگام تمیز کردن زیر خودرو و شاسی‌ها دستهایتان را مجروح نکنید.</p> <p>احتیاط</p>
-----------------------------------------------------------------------------------	-------------------------------------------------------------------------------------------------------

- ۱- با استفاده از شلنگ آب با قدرت فراوان گل و نمک چسبیده به بدنه خودرو و تایر را تمیز نمایید
 - ۲- از صابون ملایم شستشوی خودرو استفاده نموده، برطبق دستورالعمل روی قوطی مخلوط نمایید. با استفاده از قطعه‌ای پارچه نرم آغشته به تمیزکننده، خودرو را به نرمی تمیز نمایید، اجازه دهید آب و صابون کثیفی را بزداید.
- قسمت‌های پلاستیکی تزئینی چرخ (قالپاق) : قطعات پلاستیکی تزئینی چرخ‌ها به راحتی توسط ترکیبات آلی آسیب می‌بینند، در صورت برخورد ترکیبات آلی با این قسمت‌ها آن را فوراً با آب شسته و صدمات را کنترل نمایید.

به طور مرتب زیر کفپوش‌ها را کنترل نموده و از خشک بودن آنها اطمینان حاصل نمایید. مخصوصاً هنگام حمل مواد شیمیایی، پاک‌کننده‌ها، کود، نمک و . . . توجه خاص داشته باشید؛

این مواد باید در ظرف‌هایی خاص و مناسب حمل شوند. در صورت چکیدن آنها، فوراً محل را تمیز نموده، خشک نمایید.

۴- از گل‌پخش‌کن استفاده نمایید.

هنگام رانندگی در جاده‌های نمک‌زار یا ماسه‌ای برای محافظت از خودرو، گل‌پخش‌کن استفاده نمایید. گل‌پخش‌کنهای بزرگ که تا نزدیک زمین می‌آیند، بسیار مناسب هستند. توصیه می‌کنیم که قسمت‌هایی که گل‌پخش‌کنها نصب می‌شوند باید در برابر خوردگی محافظت شوند. برای نصب گل‌پخش‌کن، می‌توانید به نمایندگی‌های مجاز شرکت مراجعه نمایید.

۵- از پارک نمودن خودرو در پارکینگ‌های

مرطوب و با تهویه نامناسب خودداری نمایید. اگر خودرو را در پارکینگ بشوید و یا در صورتی که در جاده‌های برفی یا مرطوب رانندگی می‌کنید، پارکینگ ممکن است به حدی مرطوب گردد که موجب خوردگی شود. حتی اگر پارکینگ کاملاً خشک باشد، خودرو مرطوب می‌تواند به دلیل تهویه نامناسب و ضعیف دچار زنگ‌زدگی و خوردگی گردد.

(۲) تمیز نمودن خارج خودرو

شستن خودرو با شستن مرتب، خودرو را تمیز نگه‌دارید. شرایط زیر می‌تواند باعث پریدن رنگ یا خوردگی در بدنه و در قسمت‌های دیگر شود، هرچه سریعتر خودرو را بشوید.

فصل ۴ نگهداری از خودرو

۱- همیشه حتی اگر از ترکیبات تمیز کننده و واکس استفاده می کنید قبل از واکس زدن خودرو را شسته و خشک نمایید.

۲- پولیش با کیفیت خوب استفاده نمایید. اگر رنگ خودرو به شدت پوسته شده، از پولیش تمیز کننده خودرو و سپس واکس استفاده نمایید. دقیقاً از دستورالعملهای توصیه شده قوطی تبعیت کنید، تزئینات داخلی خودرو را نیز همانند بیرون خودرو پولیش و واکس بزنید.

۳- هنگامی که پس از شستشوی خودرو، آب قطره قطره نمی شود، بلکه به صورت لکه های بزرگ بر روی سطح باقی می ماند، آن را واکس بزنید.

	هنگام نیاز به رنگ شدن مجدد، ابتدا سپرهای پلاستیکی را جدا نموده، و یک پوشش ضد دمای بالا برای رنگ و واکس نصب کنید. هشدار دمای خیلی بالا ممکن است به سپرها آسیب بزند.
-----------------------------------------------------------------------------------	---------------------------------------------------------------------------------------------------------------------------------------------------------------------------------

رنگ فوری:

پس از رخ دادن هر گونه صدمه ای در رنگ، برای جلوگیری از زنگ زدگی، خودرو را مجدداً رنگ بزنید.

دقیقاً پس از رخ دادن صدمه، خودرو را رنگ بزنید، برای انجام دادن دقیق کار، از یک قلم مو کوچک استفاده کرده و با دقت رنگ بزنید. از خشک و تمیز بودن محل اطمینان حاصل نمایید، برای استفاده از رنگ فوری، برای مشخص نشدن رنگ باید از آن فقط در نقاط بدون رنگ استفاده نمایید. تا آنجا که ممکن است مقدار کمی رنگ استفاده نموده و اطراف خراش یا پوسته شدن را رنگ بزنید.

در رینگهای آلومینیومی:

فقط از صابون ملایم یا پاک کننده های معمولی استفاده نمایید.

تیغه پلاستیکی:

از پاک کننده های ساینده استفاده نکنید زیرا تیغه خیلی نرم است، آن را با دقت بشویید.

قیر جاده:

قیر را توسط ترابانتین یا تمیزکننده های غیر حلال رنگ پاک کنید.

	از بنزین، نفت سفید یا حلال های دیگر که باعث آسیب دیدن می شود استفاده نکنید. هشدار
-------------------------------------------------------------------------------------	---------------------------------------------------------------------------------------------

۳- خودرو را کاملاً آب بکشید: صابون خشک شده باعث خط خطی شدن خودرو می گردد. در هوای گرم، ممکن است نیاز به آب کشیدن هر قسمت پس از شستن آن باشد، سپس قسمت دیگر را بشویید.

۴- برای جلوگیری از لکه شدن آب، خودرو را پس از شستن با استفاده از حوله نرم خشک کنید. دستمال کشیدن محکم ممکن است رنگ را خش بیندازد.

واکس زدن:

برای هرچه زیباترین شدن ظاهر و رنگ خودرو توصیه می کنیم خودرو را پولیش کرده و واکس بزنید.

صدمه دیدن رنگ:

هنگامی که به رنگ بدنه خودرو صدمه جزئی مثل خراش، ترک یا برخورد سنگ‌ها وارد شده است، برای جلوگیری از خوردگی خودرو، هر چه سریعتر آنرا رنگ بزنید. اگر آسیب موجب خوردگی شده است، ابتدا رنگ را کاملاً تمیز و برطرف نموده، از آستر و سپس رنگ استفاده نمایید.

رنگ بدنه خودرو و قسمت‌هایی که طرف جاده یا چرخها هستند به دلیل برخورد سنگها آسیب می‌بیند، همواره این بخشها را بازرسی نمایید.

مراقبت از قسمت‌های پلاستیکی:

بخشهای پلاستیکی با صابونهای الکالین تمیز می‌شوند. اگر کثیفی به راحتی پاک نشد، از پاک کننده‌های مخصوص پلاستیک استفاده کنید از موارد زیر پیروی کنید:

۱- از برس‌های با موهای سفت، زبر و یا دیگر وسایل شستشوی سفت استفاده نکنید. زیرا این وسایل به سطح قسمت‌های پلاستیکی صدمه می‌زنند.

۲- از حلال‌هایی آلی یا ترکیباتی که دارای قسمت‌های آلی هستند استفاده نکنید، این مواد ممکن است به سطح قسمت‌های پلاستیکی صدمه زنند.

۳- از تماس روغن ترمز، روغن موتور، روغن گیربکس، تینر یا جوهر نمک (مایع باتری) با قسمت‌های پلاستیکی خودرو خودداری نمایید، زیرا ممکن است باعث لکه شدن، ترک خوردن و آب شدن بخشهای پلاستیکی گردند.

بخشهای از جنس کُرم:

برای جلوگیری از لکه شدن یا خوردگی قسمت‌های کُرمی، ابتدا آنها را با آب تمیز نموده و سپس از

لایه‌های محافظ مخصوص استفاده نمایید.

رینگهای آلومینیومی:

استفاده از لایه‌های محافظ برای رینگهای آلومینیومی: از تمیز کننده مخصوص قسمت‌های پلاستیکی استفاده نموده و سپس لایه‌های محافظ را بر روی آن اسپری کنید. هنگام استفاده توجه داشته باشید که:

۱- هنگام تمیز نمودن رینگهای آلومینیومی، از تمیز کننده‌های ساینده استفاده نمایید، هنگام تماس با آب دریا یا مواد شیمیایی جاده، هر چه سریعتر آن را با آب بشوید

۲- برس زدن ممکن است باعث صدمه دیدن رینگهای آلومینیومی گردد، از اسفنج استفاده نمایید.

۳- از آبکشی رینگهای آلومینیومی به طور مستقیم با آب داغ، بخار یا دیگر مواد مشابه جلوگیری نمایید.

شیشه پنجره‌ها:

شیشه‌ها را با آب و اسفنج تمیز نمایید. برای تمیز کردن لکه‌های روغن و چربی و . . . از شیشه پاک‌کن استفاده نمایید، پس از شستن خودرو، از یک پارچه نرم و تمیز برای خشک کردن خودرو استفاده نمایید. از پارچه‌ای که با آن بدنه خودرو را تمیز کرده‌اید، برای تمیز کردن شیشه استفاده نکنید، واکس روی رنگ ممکن است به شیشه بچسبد و دید و شفافیت را کاهش دهد.

تیغه های برف پاک کن:

برای جلوگیری از خط خطی شدن شیشه جلو، تیغه‌های برف پاک کن را به طور مرتب با شیشه پاک کن تمیز نمایید. در صورتی که تیغه‌ها خیلی کثیف می‌باشند (چسبیدن حشرات به تیغه) با اسفنج یا پارچه تیغه‌ها را تمیز نمایید.

(۳) تمیز نمودن داخل خودرو

	کف خودرو را با آب نشوئید و اجازه ورود آب به خودرو را ندهید، زیرا آب ممکن است وارد بخشهای صوتی و دیگر بخشهای الکتریکی و یا زیر کفپوش خودرو شده و باعث عیب سیستم و خوردگی بدنه گردد.
هشدار	

بخشهای روکشهای پلاستیکی داخل خودرو را می‌توان با یک صابون ملایم یا تمیز کننده به اضافه آب تمیز نمود .

ابتدا قسمت‌های داخلی را با جارو برقی تمیز نمایید تا تمام گرد و خاک برداشته شود، سپس برای تمیز نمودن سطوح روکش‌های پلاستیکی از یک محلول صابونی استفاده نمایید.

پس از چند دقیقه، کثیفی‌ها به راحتی با یک پارچه تمیز و مرطوب، تمیز می‌شوند. در صورت تمیز نشدن کامل سطوح این عمل را تکرار نمایید. همچنین می‌توانید از اسپرهای تمیز کننده روکش‌های پلاستیکی موجود در بازار استفاده نمایید.

از دستورالعمل‌های چاپ شده بر روی قوطی پیروی کنید.

	برای تمیز نمودن از حلالها، تینر، بنزین یا شیشه‌شوی استفاده نکنید.
هشدار	

کفپوش‌ها :

برای تمیز نمودن کفپوش‌ها از شامپوهای کف دار مخصوص فرش استفاده نمایید.

مراقبت از شاسی‌ها و زیر خودرو:

زیر خودرو تا آنجا که ممکن است برای جلوگیری از خوردگی توسط کارخانه سازنده محافظت شده است. برخی قسمت‌ها حتی ممکن است با واکس و مواد محافظ پوشانده شده باشند که به کاهش صدمات ناشی از مواد شیمیایی جاده و برخورد سنگ کمک خواهد کرد. در صورت امکان هر سال یکبار یا هر فصل پاییز و بهار برای بازرسی صدمات زیر خودرو، به نمایندگی‌های مجاز مراجعه نموده و از پوشش‌های محافظ استفاده کنید.

هنگام تمیز نمودن خودرو مخصوصاً در زمستان از شسته شدن زیر خودرو و جدا نمودن گل و گرد و خاک که شامل نمک و مواد شیمیایی جاده هستند مطمئن شوید.

محفظه موتور:

قبل و بعد از زمستان محفظه موتور را بشویید. گوشه‌ها، لبه‌ها، فواصل و تجهیزاتی را که خارج از محفظه قرار می‌گیرند به سرعت به گرد و خاک حاوی مواد شیمیایی و مواد ساینده آغشته می‌گردند بنابراین باید با دقت فراوان شسته شوند.

در صورت رانندگی در جاده‌هایی با آب و یا دیگر مواد شیمیایی، باید محفظه موتور را هر سه ماه یکبار بشویید.

هنگام تمیز نمودن قسمت‌های داخلی شیشه‌های درهای عقب، از پارچه نرم استفاده نموده، در جهت سیم گرمکن ضد یخ، شیشه را تمیز نمایید. از اجسام با لبه‌های تیز و تمیز کننده‌های زبر یا تمیز کننده‌های کلریک استفاده نکنید، زیرا در غیر این صورت سیستم یخ زدا (گرمکن) آسیب می‌بیند.



هشدار

پانل کنترل سیستم تهویه مطبوع، سیستم صوتی خودرو، پانل صفحه نمایش و کلیدها :

یک دستمال تمیز نرم را در آب ولرم خیس کرده و سپس گرد و خاک و یا آشغال را به نرمی بزدايید. از مواد آلی (حلال‌ها، الکل، بنزین، نفت سفید و...)، الکالین یا حلال‌های اسیدی استفاده نکنید.

این مواد شیمیایی می‌توانند باعث تغییر رنگ یا پوسته شدن گردند. در صورت استفاده از پاک کننده‌ها یا پولیش‌ها، مراقب باشید ترکیبات آنها شامل مواد مذکور بالا، نباشند. اگر از پاک کننده‌های مایع استفاده می‌کنید پاک کننده را بر روی سطح داخل خودرو نریزید، زیرا مواد ممکن است ترکیبات اشاره شده را داشته باشند. فوراً سطح را به روش اشاره شده تمیز نمایید، اگر هر سوالی در مورد تمیز نمودن خودرو دارید می‌توانید با نمایندگی مجاز تماس بگیرید.

ابتدا تمام کف را جارو برقی کشیده و پس از آن با شامپوی مخصوص تمیز نمایید.

انواع مختلفی از مواد پودری و مایع وجود دارد که می‌توانید با آب مخلوط کرده و استفاده نمایید. پس از شامپو زدن از شستن کفپوش با آب خودداری نمایید.

بهترین نتیجه به هنگام خشک نگه داشتن کفپوش‌ها حاصل می‌گردد، از دستورات عملیاتی شامپو پیروی کنید.

کمربندهای ایمنی:

کمربندهای ایمنی را می‌توان با صابون ملایم و آب یا آب ولرم تمیز نمایید.

پس از تمیز نمودن، کمربندها را در مکان سایه و خنک، خشک کنید. برای تمیز نمودن کمربندها از اسفنج یا پارچه استفاده کنید، همانطور که کمربندها را تمیز می‌کنید، ساییده شدن، سوختگی یا بریدگی‌ها را نیز بازرسی نمایید.

در کمربندهای ایمنی از سفید کننده استفاده نکرده، آنها را رنگ نزنید، زیرا عمر مفید آنها کم می‌گردد.



هشدار

استفاده از کمربندهای ایمنی قبل از خشک شدن ممنوع است.



هشدار

شیشه‌ها:

شیشه‌ها باید با شیشه پاک کن‌های خانگی تمیز گردند.

فصل ۵- شرایط اضطراری

- ۱۰۲..... (۱) در صورت روشن نشدن خودرو.....
- ۱۰۵..... (۲) جعبه ابزار، جک و دسته جک*.....
- ۱۰۵..... (۳) قرار دادن خودرو روی جک.....
- ۱۰۶..... (۴) در صورت پنچر شدن.....
- ۱۰۸..... (۵) بکسل نمودن خودرو.....
- ۱۱۱..... (۶) در صورت داغ شدن بیش از حد موتور.....
- ۱۱۲..... (۷) فیوز.....
- ۱۱۲..... (۸) جریان ذوب کننده فیوز.....
- ۱۱۳..... (۹) تعویض لامپ چراغ.....

 <p>هشدار</p>	<p>برای روشن نمودن، خودرو را هل ندهید (بکسل نکنید)، زیرا این عمل باعث صدمه دیدن خودرو یا تصادف هنگام روشن شدن موتور می‌گردد. در خودروهای مجهز به کاتالیست کانورتور این عمل موجب داغ شدن بیش از حد کاتالیست کانورتور و آتش سوزی می‌گردد.</p>
-------------------------------------------------------------------------------------------------------	---------------------------------------------------------------------------------------------------------------------------------------------------------------------------------------------------------------------------------------------

اگر خودرو با سرعت معمول استارت می‌خورد اما روشن نمی‌شود:

- ۱- محکم بودن اتصال کوئل و شمع را کنترل نمایید.
- ۲- اگر اتصالات صحیح هستند، ممکن است به دلیل استارت زدن مکرر و پاشش زیاد انژکتورها، شمع‌ها خیس شده باشند، لذا مطابق دستور العمل زیر عمل نمایید.

روشن کردن موتور که به دلیل استارت زدن‌های مکرر، روشن نمی‌شود (اصطلاحاً خفه کرده است)

اگر موتور روشن نمی‌شود، ممکن است به دلیل استارت زدن مکرر و پاشش زیاد انژکتورها، شمع‌ها خیس شده باشند، اگر این اتفاق افتاد: در حالیکه پدال گاز را فشار می‌دهید سوئیچ خودرو را در وضعیت استارت قرار داده، پدال گاز را برای ۱۵ ثانیه نگه دارید، سپس پدال و سوئیچ را با هم رها کرده، در حالیکه پای خود را از روی پدال برداشته‌اید، استارت بزنید.

اگر پس از ۱۵ ثانیه استارت زدن باز هم موتور روشن نمی‌شود، سوئیچ را رها کرده، چند دقیقه صبر کنید و دوباره امتحان کنید اگر موتور باز هم

(۱) در صورت روشن نشدن خودرو

خاموش شدن موتور، بر روی رانندگی و کنترل خودرو تاثیر می‌گذارد. قبل از حرکت دادن خودرو به مکانی امن، به موارد زیر توجه نمایید: از آنجا که بوستر ترمز فعال نیست، نیروی بیشتری برای ترمز کردن لازم است.

از آنجا که پمپ هیدرولیک فرمان کار نمی‌کند، چرخاندن غریبک سخت تر بوده، و باید غریبک فرمان را محکمتر از حالت عادی بچرخانید.

قبل از انجام بررسی‌های زیر، ابتدا مطمئن شوید تمام دستورات موجود در فصل ۳ بخش « نحوه استارت زدن » را رعایت کرده‌اید و سوخت کافی دارید:

اگر موتور روشن نمی‌شود و یا خیلی آهسته استارت می‌زند:

۱- از تمیز و محکم بودن اتصالات باتری اطمینان حاصل نمایید.

۲- اگر اتصالات باتری در وضعیت مناسب می‌باشد، چراغهای داخلی خودرو را روشن کنید.

۳- اگر چراغ‌ها روشن نشدند، ضعیف است یا پس از استارت زدن خاموش می‌شود، نشان دهنده خالی بودن باتری است. می‌توانید با باتری کمکی خودرو را روشن نمایید، در صورتی که خودرو به کاتالیست کانورتور مجهز است، برای روشن کردن خودرو آن را هل ندهید، به قسمت روشن کردن خودرو توسط باتری کمکی مراجعه نمایید. اگر چراغها روشن می‌گردند، اما باز هم موتور روشن نمی‌شود، این یعنی موتور باید تنظیم یا تعمیر گردد، با نمایندگی مجاز تماس بگیرید.

فصل ۵ شرایط اضطراری

پیدا کرد و یا در چشمهایتان ریخت، لباس را درآورده، محل مورد نظر را حداقل ۱۵ دقیقه با آب بشویید، سپس سریعاً به پزشک مراجعه نمایید. در صورت امکان در مسیر بیمارستان با اسفنج یا پارچه به چشمهایتان آب بزنید.

- گاز حاصل از باتری به راحتی توسط جرقه یا شعله در نزدیکی آن منفجر خواهد شد، فقط کابلهای کمکی استاندارد را استفاده کرده و هنگام روشن کردن خودرو توسط باتری‌های کمکی سیگار نکشیده و کبریت روشن نکنید.

اگر از نحوه استارت زدن مطمئن نیستید، باید با فردی که با این کار آشناست، مشورت نمایید.

مراحل روشن کردن خودرو با باتری کمکی

۱- باتری کمکی باید ۱۲ ولت باشد، از سالم بودن باتری اطمینان حاصل نمایید.

	اگر از باتری ۱۲ ولت استفاده نکنید، هر دو خودرو آسیب خواهند دید.
هشدار	

۲- فاصله لازم بین دو خودرو را رعایت نمایید، با استفاده از کابلهای کمکی دو خودرو را به یکدیگر متصل نموده و مطمئن شوید که خودروها با هم تماس ندارند، یا ممکن است کابل منفی متصل شده باشد و خودرو روشن نگردد، همچنین اتصال منفی غیر عادی می‌تواند به سیستم الکتریکی خودرو صدمه بزند.

۳- در هر دو خودرو باید ترمز دستی درگیر بوده و دنده در وضعیت خلاص باشد برای جلوگیری از

روشن نشد، به روش زیر عمل کنید.

- ۱- شمع را بیرون آورده، الکترودهای خیس شمع را با دستمال خشک کنید.
- ۲- پس از فشار دادن پدال گاز به مدت ۱۵ ثانیه سوئیچ را در حالت START قرار دهید.
- ۳- شمع‌ها را نصب کنید.
- ۴- در حالیکه پایتان را از روی پدال گاز برداشته‌اید، دوباره استارت بزنید.

اگر موتور باز هم روشن نمی‌شود، نیاز به تنظیم یا تعمیر دارد، به نمایندگی مجاز مراجعه نمایید.

	هر بار بیش از ۱۵ ثانیه استارت نزنید این عمل موجب داغ شدن بیش از حد استارت و سیستم سیم کشی می‌گردد.
هشدار	

روشن کردن خودرو توسط باتری کمکی

اگر باتری به اندازه کافی شارژ نشده یا موتور روشن نمی‌شود، می‌توانید با اتصال باتری خودرو دیگر و با استفاده از کابلهای کمکی موتور را روشن نمایید.

برای جلوگیری از صدمات جسمی شدید، آسیب به خودرو بر اثر انفجار باطری، سوختن بر اثر تماس با اسید، سوختن بر اثر الکترولیت، دستورالعملهای زیر باید رعایت گردد:

- باتری حاوی اسید سولفوریک است که سمی و خورنده می‌باشد، هنگام استارت زدن با استفاده از باتری کمکی از عینک‌های محافظ استفاده نمایید و از پوشیدن اسید به پوست، لباس یا خودرو جلوگیری نمایید.
- اگر به طور تصادفی اسید با لباس‌تان تماس

۶- اتصال کابلها را به ترتیب a، b، c، d انجام دهید .

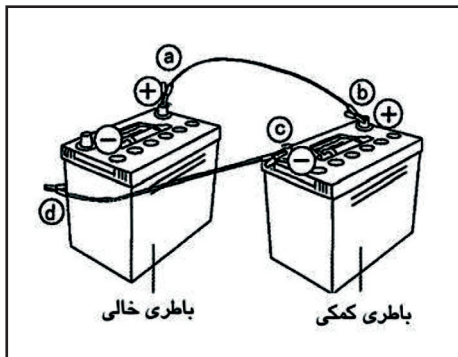

a. گیره قرمز را به قطب مثبت (+) باتری دشارژ شده متصل کنید.

b. انتهای دیگر کابل کمکی (قرمز) را به قطب (+) باتری کمکی متصل کنید.

c. گیره منفی (-) (سیاه) کابل کمکی را به قطب منفی (-) باتری کمکی متصل کنید.

d. انتهای دیگر کابل کمکی (سیاه) را به بدنه سیلندر موتور خودروی دارای باتری خالی متصل کنید و آن را تا آنجا که ممکن است دور از باتری نگه دارید.

توجه :

قبل از اتصال سرهای مثبت باتری‌ها با کابل به یکدیگر، درپوش باتری را بردارید، از یک کابل مناسب اندازه باتری استفاده نمایید، در غیر این صورت ممکن است بر اثر گرما به باتری‌ها صدمه بزنند. قبل از استفاده از کابل‌های کمکی صدمه یا زنگ زدگی آنها را کنترل نمایید.

صدمات جسمی و حرکت ناگهانی خودرو سوئیچ خودرو را در وضعیت خاموش قرار دهید.

	<p>پیش از استارت زدن، هر دو خودرو را خاموش نمایید، مراقب باشید کابلها یا لباستان به فن یا تسمه‌ها گیر نکرده باشند، در غیر این صورت ممکن است منجر به صدمات جسمی گردد.</p>
هشدار	

توجه :

تمامی سیستم‌های روشنایی، بخاری و وسائل برقی دیگر را برای جلوگیری از ایجاد جرقه خاموش نمایید.

۴- میزان الکترولیت باتری را کنترل نمایید.

	<p>اگر الکترولیت تمام شده یا یخ زده است، با باتری کمکی استارت نزنید! در صورتیکه دمای هوا زیر صفر درجه است یا الکترولیت در میزان عادی نیست، ممکن است باتری ترک خورده یا منفجر شود.</p>
هشدار	

۵- اگر موتور خودرو با استفاده از باتری کمکی روشن نمی‌شود، با نمایندگی‌های مجاز خدمات پس از فروش بهمن تماس بگیرید.

هنگام روشن کردن خودرو با باتری کمکی، پدال گاز را ملایم فشار داده و با دور موتور ۲۰۰۰ دور در دقیقه کار کنید.

فصل ۵ شرایط اضطراری

دسته جک در داخل کیسه ابزار است. شما باید با دستورات استفاده از جک آشنایی داشته باشید تا در مواقع اضطراری بتوانید از آن استفاده کنید.

	<p>کابل‌های کمکی یا گیره‌ها نباید هیچ چیزی به جز اتصال بدنه یا ترمینال باتری را لمس کنند.</p> <p>هشدار</p>
-------------------------------------------------------------------------------------	-------------------------------------------------------------------------------------------------------------------

	<p>برای جلوگیری از پرتاب جک به سمت جلو هنگام تصادف یا ترمز ناگهانی، جک را در محل خود بخوبی محکم نمایید.</p> <p>هشدار</p>
-----------------------------------------------------------------------------------	---------------------------------------------------------------------------------------------------------------------------------

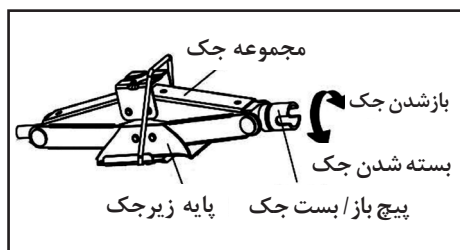

جک را خارج کنید (اگر براکت جک وجود دارد) قسمت A را شل نمایید و جک را در قسمت مناسب زیر خودرو قرار دهید. دسته جک را در براکت جک قرارداده و آنرا بچرخانید.

۷- خودروی دارای باتری خالی را استارت بزنید.
۸- پس از استارت زدن موتور، کابلها را به ترتیب معکوس جدا نمایید.
اگر دلیل خالی شدن باتری‌ها مشخص نیست (برای مثال چراغها هنوز روشن نمی‌شوند)، باید باتری تنظیم یا تعمیر گردد، می‌توانید با نمایندگی مجاز تماس بگیرید.

(۲) جعبه ابزار، جک، دسته جک*



(۳) قرار دادن خودرو بر روی جک

- ۱- ابتدا خودرو را در مکانی مسطح و محکم متوقف نمایید.
- ۲- چراغ هشدار خطر (فلاشر) را روشن نموده، سوئیچ خودرو را در وضعیت LOCK قرار دهید.
- ۳- اهرم ترمز دستی را بکشید، دسته دنده را در وضعیت خلاص قرار دهید.
- ۴- پشت چرخ در جهت مورب چرخي که می‌خواهید تعویض شود را مسدود نمایید. به بخش ۴ (در صورت پنچر شدن) مراجعه نمایید.
- ۵- مطمئن باشید کسی درون خودرو نیست.

کیت و جک ابزار در پشت صندلی‌های عقب (دوکابین)، و یا صندلی‌های جلو (تک کابین) قرار داده شده است.

تسمه صندلی خودرو دو کابین را بکشید، قفل پشتی صندلی عقب را شل نموده، و پشتی صندلی را به سمت جلو تا زده، سپس جعبه ابزار و جک را بیرون بکشید.

صندلی جلو خودرو تک کابین را به سمت جلو بخواهید و جعبه ابزار و دسته جک را خارج نمایید.

بلند کردن خودرو

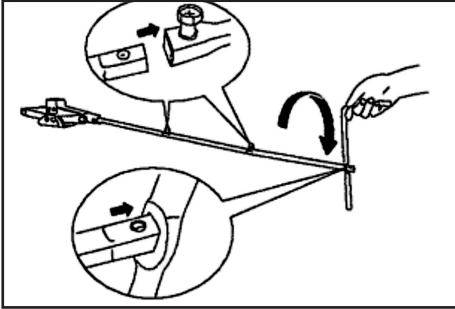

جک را در مکان صحیح قرار داده، دسته جک را در جک جا بزنید، دسته را نگه داشته و در جهت عقربه‌های ساعت بچرخانید، از اتصال جک با خودرو به صورت محکم اطمینان حاصل نمایید، هنگامی که خودرو در حال بلند شدن است، یکبار دیگر موقعیت صحیح جک را کنترل نمایید.

	<p>هرگز هنگامی که خودرو فقط روی جک است، به زیر خودرو نروید.</p>
<p>احتیاط</p>	

پایین آوردن خودرو

مطمئن شوید که دسته جک محکم در جک، جاخورده باشد. دسته جک را در خلاف عقربه‌های ساعت چرخانده، خودرو را تا روی زمین پایین بیاورید.

(۴) در صورت پنچر شدن

۱- هنگامی که لاستیک پنچر شده است، سرعت را تدریجاً کم کرده و در جهت مستقیم حرکت نمایید. با دقت از جاده خارج شده و به یک مکان

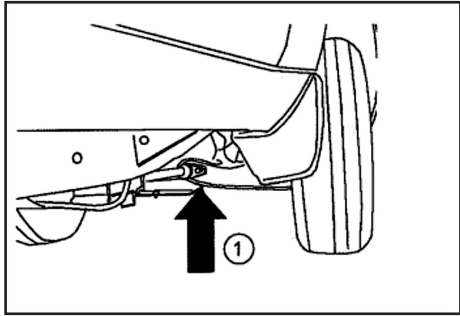

موقعیت قرار دادن جک

۱- چرخهای جلو: نزدیک محور عرضی و نزدیک میله پایینی

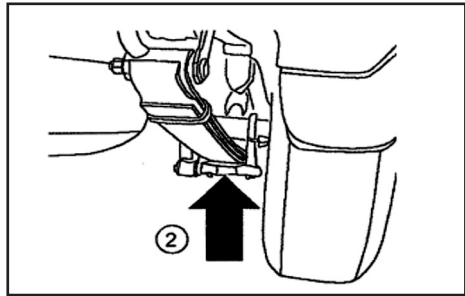

۲- چرخهای عقب: صفحه کمک فنر عقب (صفحه تعلیق کمک فنر عقب)

	<p>از قرار دادن جک در مکان صحیح اطمینان نمایید، در غیر این صورت خودرو ممکن است از روی جک بیافتد و منجر به صدمات جسمی گردد.</p>
<p>هشدار</p>	

مسدود نمودن چرخها

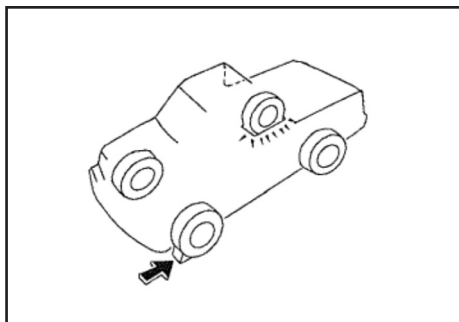

چرخ در جهت ضربدري تايير پنچر را مسدود نماييد. چرخهاي جلو را از جلو و چرخهاي عقب را از عقب مسدود كنيد.

شل نمودن مهره های چرخ

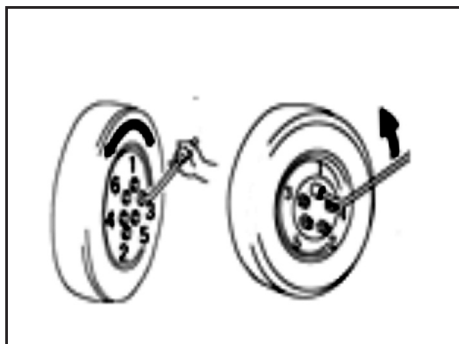

با کمک یک پیچ گوشتی قالباق را بردارید، برای شل نمودن، پیچها را در خلاف جهت عقربه‌های ساعت بچرخانید. برای راحت‌تر انجام دادن کار، آچار چرخ را طوری در پیچ جا بزنید که دسته آن در سمت راست قرار گیرد. دسته آچار چرخ را از نزدیکی انتها گرفته و دسته را به سمت بالا بکشید، مراقب باشید آچار چرخ از روی پیچ سر نخورد تمام پیچها را تا نیمه باز کنید، اما هیچ

امن خارج از ترافیک حرکت کنید. از توقف کردن وسط دو لاین جاده خودداری نموده، در نقطه‌ای مسطح و صاف پارک نمایید.

۲- موتور را خاموش کرده و چراغ‌های چشمک زن هشدار را روشن نمایید.

۳- ترمز دستی را درگیر نموده و دسته دنده را در وضعیت دنده عقب قرار دهید.

۴- همه افراد را از خودرو خارج نموده و در مکانی امن دور از ترافیک مستقر نمایید.

از رانندگی با تايير پنچر خودداری نماييد، رانندگی حتی در فواصل کوتاه با تايير پنچر به تايير آسیب زيادی می‌رساند.



هشدار

۵- جعبه ابزار، جک، مثلث هشدار و تايير زاپاس را از خودرو خارج نماييد

برای آماده کردن خود در وضعیت اضطراری، باید نحوه استفاده از جک، هر یک از ابزارها و موقعیت قرارگیری آنها را به خاطر داشته باشید. به بخش ۲، (جعبه ابزار، جک و دسته جک) در همین فصل و دستور العمل مثلث خطر در فصل ۷ (کنترل و تعویض تايير) مراجعه کنید.

همچنین برای دستور العملهای مربوط به تايير زاپاس لطفاً به فصل ۷ (کنترل و تعویض تايير) مراجعه نمایید.

تنظیم نمایید. اگر فشار باد کم است، تا میزان صحیح تایر را باد کنید. حتماً درپوش باد را مجدداً سوار کنید، از ورود گرد و خاک و رطوبت از طریق شیر هوا و در نتیجه نشت باد جلوگیری نمایید. در صورتی که درپوش گم شده است، هر چه زودتر یک درپوش جدید تهیه کنید.

جعبه ابزار، جک و تایر پنچر را محکم در جای خود قرار دهید. تایر پنچر را به تعمیرگاه ببرید.

	<p>هنگام بستن پیچها، هرگز از روغن در پیچ یا مهره چرخ استفاده نکنید، زیرا ممکن است باعث بسته شدن خیلی شدید پیچها گردد. قبل از رانندگی، برای کاهش امکان صدمات جسمی هنگام تصادف یا ترمز ناگهانی از محکم بودن جعبه ابزار، جک و تایر پنچر در محل خود مطمئن شوید.</p>
هشدار	

۵) بکسل نمودن خودرو

در صورت لزوم بکسل نمودن خودرو، توصیه می‌کنیم این کار توسط نمایندگی مجاز یا شرکت‌های بازرگانی بکسل نمودن خودرو انجام گردد.

در صورتی که نمی‌توانید از نمایندگی مجاز استفاده نمایید، خودرو را با دقت فراوان بر طبق دستورالعمل‌های بخش «بکسل نمودن ضروری» در این فصل بکسل نمایید.

	<p>در صورتی که گیربکس غیر فعال شده است، خودرو را با کامیونتهای مخصوص بکسل کنید.</p>
هشدار	

کدام را در نیاورید.

تمام پیچهای تایر پنچر را باز کنید.

به بخش «۳. قرار دادن خودرو بر روی جک» مراجعه نمایید.

تعویض چرخ:

پیچهای چرخ را بیرون آورده، تایر پنچر را پیاده کرده و تایر زاپاس را سوار کنید، پیچهای چرخ را جا بزنید تایر را فشار دهید و پیچها را محکم نمائید.

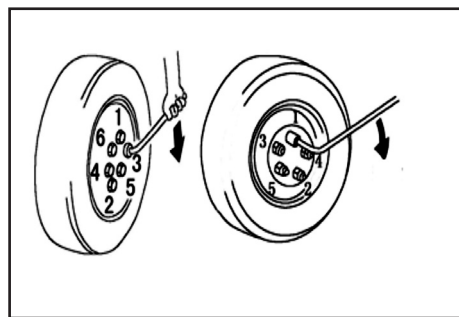

خودرو را بر روی زمین پایین بیاورید.

از آچار چرخ استفاده نموده، پیچها را محکم کنید. از هیچ وسیله دیگری مثل چکش، لوله و یا پای خود به جای دست استفاده نکنید، مطمئن باشید آچار چرخ درست در پیچ جا خورده باشد، هر پیچ را به ترتیبی که تصویر نشان داده شده کمی سفت کرده، و تا سفت شدن تمام پیچها این عمل را تکرار نمایید. سپس قالیاق را جا بزنید.

پس از تعویض چرخ

فشار باد تایر تعویض شده را کنترل نمایید. (به بخش ۵ «کنترل فشار باد تایر» در فصل ۷ مراجعه نمایید).

فشار باد تایر را در میزان مشخص شده در فصل ۷

فصل ۵ شرایط اضطراری

متحرک خودرو یا جدا شدن خودرو از کامیون بکسل و در نتیجه تصادف گردد.

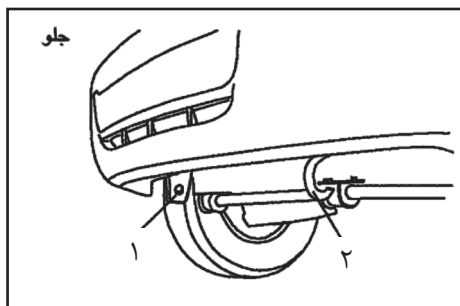

۱. سوراخ بکسل ۲. قاب معلق بکسل
 بکسل نمودن خودرو با چرخهای جلو بلند شده از زمین (روش D)
 دسته دنده را در وضعیت دنده خلاص قرار داده و ترمز دستی را کاملاً آزاد کنید.
 بکسل نمودن خودرو با چرخهای عقب بلند شده از زمین (روش E)
 سوئیچ خودرو را در وضعیت ACC قرار داده، با استفاده از تسمه یا طناب غریبلک فرمان را در موقعیت وسط و حالت حرکت مستقیم ثابت کنید. سوئیچ خودرو را در وضعیت LOCK قرار ندهید. بکسل نمودن خودرو هنگامی که سوئیچ خودرو در وضعیت قفل است بسیار خطرناک است.

بکسل نمودن اضطراری

در صورت بکسل، توصیه می‌کنیم این کار توسط شرکتهای خدماتی یا اقتصادی با کامیونت مخصوص بکسل انجام گردد. اگر این سرویس‌ها در دسترس نیست در مواقع اضطراری، می‌توان خودرو را به طور موقت با استفاده از کابل یا زنجیر متصل به سوراخ بکسل، بکسل نمایید.

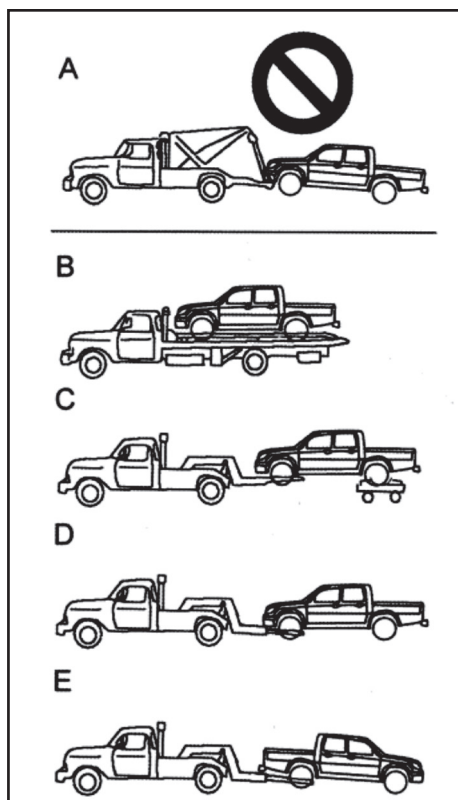

توجه :

۱- هرگز خودرو را به روش A بکسل نکنید. زیرا سپر جلو و جلوبندی خودرو صدمه می‌بینند.
 ۲- در صورتی که گیربکس صدمه دیده، باید خودرو را در صورتی که چهار چرخ از زمین بلند شده‌اند، (روش B یا C) بکسل نمایید.
 ۳- از قرار داشتن کلید تغییر وضعیت گیربکس در وضعیت 2H اطمینان حاصل نمایید. هرگز وقتی سوئیچ در وضعیت 4H یا 4L، و چرخها روی زمین است (روش E یا D) خودرو را بکسل نکنید.
 این روش ممکن است باعث صدمه دیدن سیستم

توجه :

- ۴- اگر گیربکس صدمه دیده و غیرفعال شده، از کامیونت بکسل استفاده نمایید.
- ۵- سوئیچ را در وضعیت ACC یا ON قرار داده و غربلیک فرمان را باز کنید.
- بوستر ترمز و پمپ هیدرولیک فرمان هنگامی که موتور خاموش است کار نخواهد کرد، و این یعنی برای ترمز کردن باید پدال ترمز را محکمتر فشار داده و غربلیک فرمان را شدیدتر بچرخانید. در نتیجه کارکردن با خودرو مشکلتر است.

	<p>بیرون کشیدن سوئیچ خودرو وقتی سوئیچ در وضعیت LOCK قرار دارد، می‌تواند منجر به قفل شدن غربلیک فرمان و از دست دادن کنترل خودرو گردد.</p>
-----------------------------------------------------------------------------------	------------------------------------------------------------------------------------------------------------------------------------------

- ۶- قوانین راهنمایی و رانندگی را رعایت نموده، و چراغهای هشدار را روشن کنید.
- ۷- هنگام بکسل نمودن، دو خودرو باید در حالت متصل به هم بوده و با سرعت پایین رانندگی شود.
- از استارت زدن، توقف، گاز دادن یا پیچیدن ناگهانی خودداری نمایید، این عمل ممکن است موجب صدمه دیدن سوراخ بکسل و صدمات جسمی گردد.
- ۸- بکسل نمودن در جاده‌های شیب دار کوهستانی یا در ترافیک سنگین، باید توسط نمایندگی مجاز خدمات پس از فروش بهمن انجام گردد، اگر هر مشکلی دارید لطفاً با نمایندگی مجاز خدمات پس از فروش بهمن تماس بگیرید.
- ۹- هنگام بکسل نمودن با سوراخ بکسل جلو، مراقب باشید به بدنه یا طناب بکسل آسیب نزنید.

- ۱- هرگز با استفاده از قلاب معلق خودرو را بکسل نکنید، اگر برای بکسل نمودن خودرو از هر چیزی به جز سوراخ بکسل استفاده نمایید، بدنه خودرو آسیب خواهد دید.
- ۲- زنجیرها یا سیم‌های فلزی به بدنه خودرو صدمه می‌زند، بهتر است از زنجیرهای غیر فلزی استفاده نمایید، قسمتی از زنجیر را که با بدنه تماس دارد با پارچه بپوشانید.
- ۳- کشیدگی و تراز بودن طناب بکسل را حفظ کنید. طناب غیرموازی با زمین، با بدنه برخورد و به آن آسیب می‌رساند.
- ۴- در این وضعیت نمی‌توان حالت کشیدگی و تراز بودن طناب بکسل را حفظ نمود.

کارهایی که قبل از بکسل نمودن باید انجام داد:

- ۱- دنده را در موقعیت دنده خلاص قرار دهید.
- ۲- کلید تغییر وضعیت گیربکس را در وضعیت 2H قرار دهید
(در خودروهای 4WD)

	<p>بکسل نمودن خودرو در حالیکه کلید تغییر وضعیت گیربکس در وضعیت 4H یا 4L باشد ممکن است به قسمت‌های مکانیکی سیستم متحرک صدمه بزند.</p>
---------------------------------------------------------------------------------------	--------------------------------------------------------------------------------------------------------------------------------------

- ۳- مراقب باشید که خودرو را در محدوده سرعت تعیین شده (سرعت کمتر از ۵۰ کیلومتر بر ساعت) بکسل نمایید.

فصل ۵ شرایط اضطراری

۳- با چشم کنترل کنید که تسمه فن شل یا بریده نشده باشد و استحکام تسمه را بر طبق دستورالعملها چک کنید محکم بودن کاسه نمد، رادیاتور، ترموستات، لوله ورودی آب،

لوله خروجی آب و بدنه سیلندر را از نظر نشتی کنترل نموده، و به دنبال نشتی مشخص مایع خنک کننده از رادیاتور، شلنگ‌ها و زیر خودرو باشید. با این وجود، توجه داشته باشید که نشتی آب از سیستم تهویه مطبوع هنگام کار کردن آن کاملاً عادی است.

!	هنگامی که موتور، در حال کار است از فن در حال حرکت و تسمه‌های متحرک موتور دور بایستید.
احتیاط	

۴- اگر تسمه‌های متحرک موتور بریده باشد یا ترک خورده است، آن‌ها را تعویض نمایید. اگر نشتی آب در کاسه نمد وجود دارد فوراً موتور را خاموش نموده و با نمایندگی مجاز تماس بگیرید. ۵- اگر تسمه متحرک موتور در وضعیت خوبی است و هیچ نشتی واضحی وجود ندارد، مخزن آب رادیاتور را کنترل نموده، و در صورت لزوم آن را پر کنید. در صورت عدم وجود ضد یخ، می‌توانید به طور موقت مقداری آب سبک (آب جوشیده) به اندازه ۲/۳ ظرفیت مخزن، در آن بریزید.

!	هنگام داغ بودن رادیاتور و موتور درب رادیاتور را برندارید. امکان صدمات جسمی شدید در نتیجه سوختگی ناشی از مایع داغ و بخار خروجی وجود دارد.
احتیاط	

۶- پدال گاز را به آرامی فشار دهید و با دور موتور ۱۵۰۰ چند دقیقه برانید.

برای جلوگیری از وارد شدن دود خودروی بکسل کننده به درون خودرو، حالت گردش هوای مجدد خودرو را انتخاب نمایید.



هشدار

(۶) در صورت داغ شدن بیش از حد موتور

اگر نشانگر دمای مایع خنک کننده بالا است یا درحال از دست دادن نیروی محرکه موتور هستید و یا اگر صدای بلند برخورد شبیه پینگ پنگ می‌شنوید، موتور مسلماً بسیار داغ شده و باید موارد زیر را انجام دهید:

۱- در مکانی با تهویه مناسب خودرو را متوقف نموده و ترمز دستی را درگیر نمایید، در حالیکه موتور در جا کار می‌کند، چراغهای چشمک زن اضطراری را روشن نموده، دنده را در دنده خلاص قرار دهید و تهویه مطبوع A/C را خاموش کنید. ۲- اگر مایع خنک کننده یا بخار در حال جوشیدن از رادیاتور و مخزن آب خارج می‌شود، موتور را متوقف نموده تا توقف بخار قبل از باز نمودن درب موتور صبر کنید. اگر خروج بخار یا مایع خنک کننده دیده نمی‌شود، موتور را روشن باقی بگذارید.

فوراً اقدام به باز کردن در موتور نکنید. تا اتمام بخار صبر کنید.



احتیاط

برای تهویه بهتر و خنک شدن درب موتور را باز کنید. موتور را خاموش نمایید تا دمای آب تا حد عادی کاهش یافته و موتور خنک شود. خنک شدن رادیاتور را به نحوی که دست را نسوزاند کنترل نمایید.

شماره ۲. جعبه فیوز داخل محفظه موتور در سمت راست خودرو قرار دارد.

توجه :

جعبه فیوز شماره ۲ در بعضی خودروها سمت چپ نصب شده است.

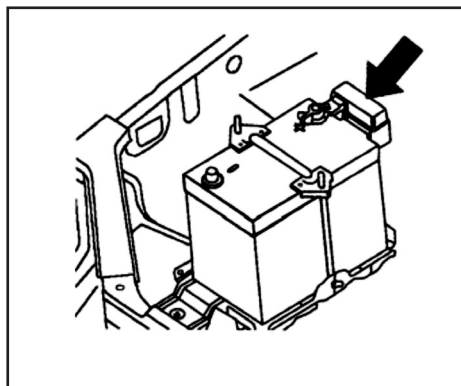

شماره ۳. جعبه فیوز داخل محفظه موتور، پشت باتری قرار دارد.

(۸) جریان ذوب کننده فیوز

میزان جریانی که باعث ذوب شدن (سوختن) فیوز الکتریکی می‌گردد بر روی درپوش جعبه فیوز درج شده است بسته به نوع و خصوصیات خودرو، برخی فیوزها در خودرو شما نصب نشده‌اند.

توجه :

فیوز بدکی در جعبه فیوز شماره ۲ نصب شده است هنگام تعویض فیوز، از فیوز مشابه فیوز اصلی استفاده نمایید.

۷- پس از خنک شدن مایع خنک کننده موتور، دوباره سطح مایع را در مخزن کنترل نموده و آن را کاملاً پر کنید. اگر نشستی جدی در سیستم وجود دارد فوراً با نمایندگی های مجاز تماس بگیرید.

(۷) فیوز

برای جلوگیری از اتصال کوتاه یا بار بیش از حد که موجب صدمه دیدن به سیستم می‌شود در هر مدار یک فیوز وجود دارد. محل قرار گرفتن فیوزها به نحو زیر است :

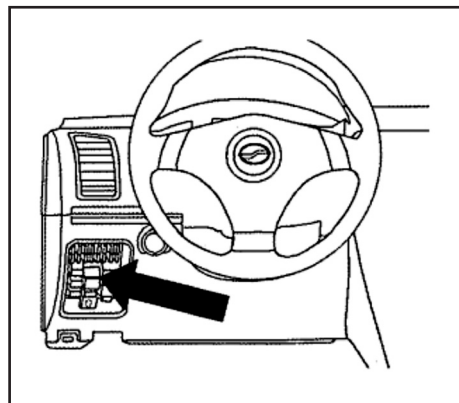

شماره ۱. جعبه فیوز جلوی صندلی راننده و قسمت پایین و چپ جلو داشبورد قرار دارد.

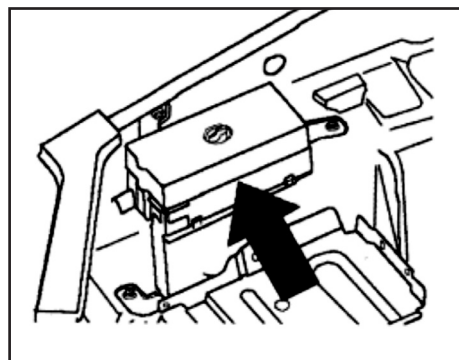

فصل ۵ شرایط اضطراری

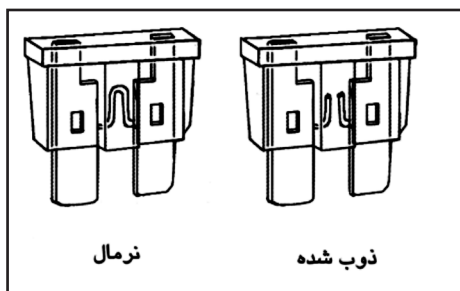

۱- پیش از تعویض فیوز، از خاموش بودن مدار الکتریکی مربوطه و قرار داشتن سوئیچ در وضعیت LOCK اطمینان حاصل نمایید.

۲- درپوش فیوز را بردارید.

۳- با توجه به قسمتی که به درستی کار نمی‌کند، فیوزها را از روی لیست جریان ذوب فیوز کنترل نمایید.

۴- در جعبه فیوز شماره ۰۲ یک ابزار بیرون کش فیوز وجود دارد ابتدا ابزار بیرون کشیدن فیوز را از جعبه فیوز بیرون آورده، سپس با استفاده از ابزار، فیوز را مستقیماً از جعبه فیوز بیرون بکشید.

۵- از ابزار بیرون کش فیوز، برای جا زدن فیوز جدید (همان نوع فیوز سوخته) در محل خود استفاده نمایید.

۶- اگر فیوز جدید سریع سوخت (ذوب شد)، برای بازرسی خودرو، به نمایندگی‌های مجاز مراجعه نمایید.

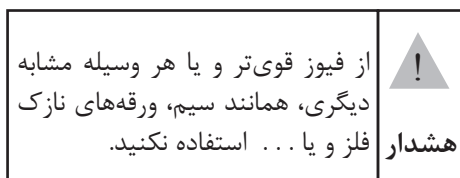

(۹) تعویض لامپ چراغ

قبل از تعویض لامپ، از خاموش بودن چراغ اطمینان حاصل نمایید، شیشه لامپ جدید را

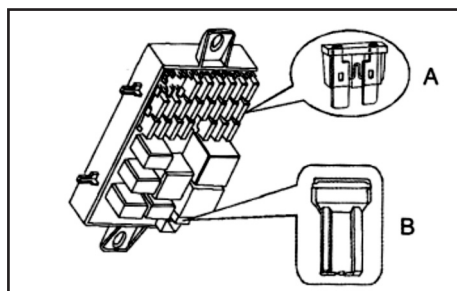

جعبه فیوز شماره ۱. داخل اتاق خودرو
A- نوع تیغه‌ای B- نوع کند سوز (کاتریجی)

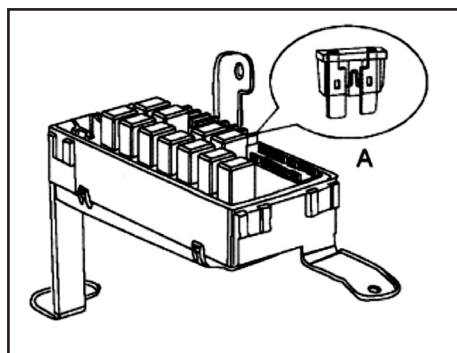

جعبه فیوز شماره ۰۲. درون محفظه موتور
A- نوع تیغه‌ای

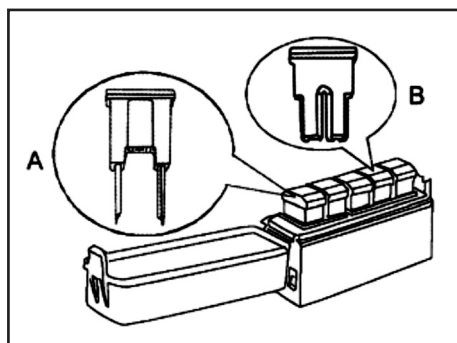

جعبه شماره ۰۳. درون محفظه موتور
A- نوع کند سوز B- نوع کند سوز (نوع جا خور)

لامپهای داخل خودرو

شماره	نام لامپ	قدرت W
۱	چراغ مطالعه	۱۰
۲	چراغ در	۵
۳	چراغ سقف بخش عقب	۵

در زیر دستورالعملهای دقیق مربوط به دمونتاز نمودن هر کدام از چراغها آورده شده است. برای نصب چراغ، دستورالعملها را در جهت معکوس انجام دهید.

مجموعه چراغ جلو

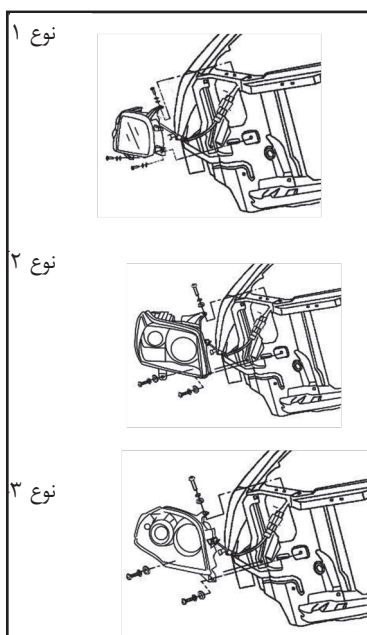

لمس نکنید، زیرا لکه‌های روغن باقی مانده بر روی شیشه ممکن است هنگام داغ شدن لامپ بخار شده، بخار به سطح چراغ چسبیده و سطح چراغ را تیره نماید.

ولتاژ لامپها

لامپها را فقط با لامپ جدید با وات یکسان و نوع مشابه لامپ سوخته تعویض نمایید. مشخصات لامپ را می‌توانید بر روی پایه لامپ ببینید.

لامپهای بیرون خودرو

شماره	نام لامپ	قدرت W
۱	چراغ جلو نور بالا (نوع ۱)	۶۰
۲	چراغ جلو نور بالا (نوع ۲ و ۳)	۵۵
۳	چراغ جلو نور پایین	۵۵
۴	چراغ جلوی کوچک (گوشه)	۵
۵	چراغ راهنمای جلو	۲۱
۶	چراغ مه شکن جلو	۵۵
۷	چراغ راهنمای بغل	۵
۸	چراغ گوشه عقب/ چراغ ترمز	۵/۲۱
۹	چراغ راهنمای عقب	۲۱
۱۰	چراغ حرکت به سمت عقب	۲۱
۱۱	چراغ مه شکن عقب	۲۱
۱۲	چراغ پلاک عقب	۵

فصل ۵ شرایط اضطراری

۴- پیچ محکم کننده چراغ جلو و چراغ راهنمای جلو را شل کرده، دو چراغ را از هم جدا نموده، سپس لامپ مربوط به A، سوکت دسته سیم و لامپ را جدا نمایید.

توجه: اگر فقط مایلید لامپ را تعویض کنید، نیاز به پیاده کردن چراغ نیست، لامپ چراغ راهنما، لامپ چراغ نور بالای جلو، و چراغ موقعیت (گوشه) را مستقیماً از خودرو جدا نمایید.

چراغ مه شکن جلو

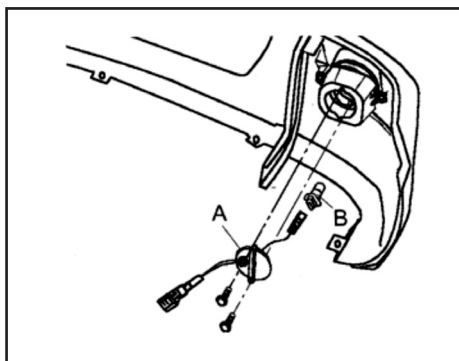

پیچ روی مجموعه دسته سیم A را با پیچ گوشتی باز نموده مجموعه دسته سیم را بیرون کشیده و لامپ B را پیاده کنید.

۱- در موتور را باز نموده، سپر جلو را پیاده کنید.
۲- پیچ چراغ جلو را با پیچ گوشتی باز نموده، مجموعه چراغ جلو و راهنمای جلو را از جلوی خودرو بیرون کشیده، آن را پیاده نمایید.

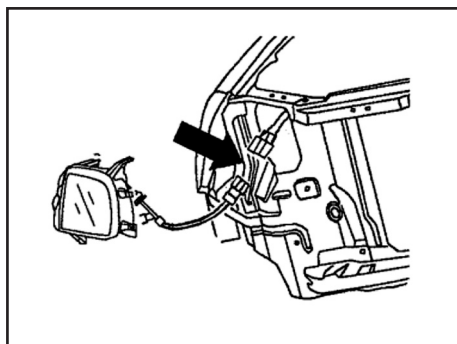

۳- سوکت سیم‌ها را از قلاب روی خودرو جدا نمایید.

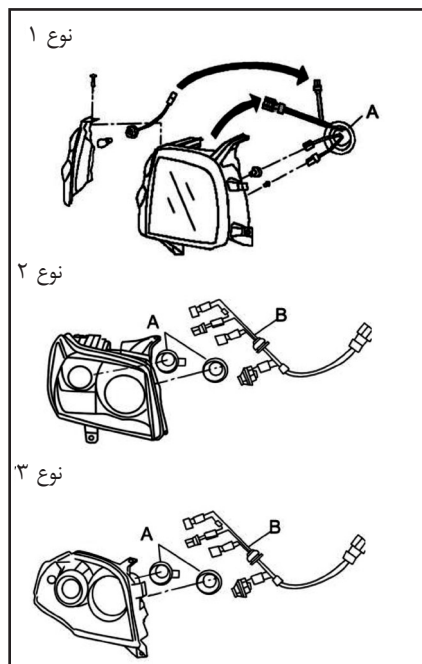

با استفاده از یک پیچ گوشتی، پوشش روی چراغ A را بلند کرده و جدا نمایید، سپس لامپ B را بیرون بکشید.

چراغ سقف

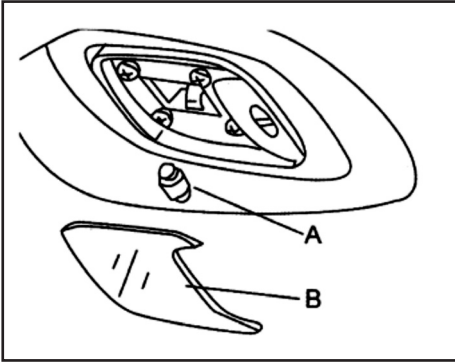

با استفاده از یک پیچ گوشتی، پوشش روی چراغ B را بلند کرده و جدا نمایید، سپس لامپ A را بیرون بکشید.

چراغ درب

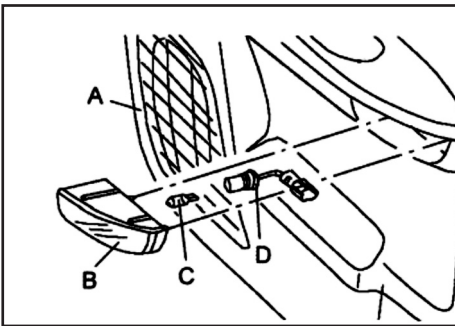

صفحه رودری داخل خودرو A را بیرون آورید، سوکت را از قلاب آن جدا نمایید، گیره‌های نصب چراغ در B، در صفحه رودری داخل خودرو نگه داشته و چراغ در را به سمت بیرون فشار دهید،

چراغ راهنمای بغل

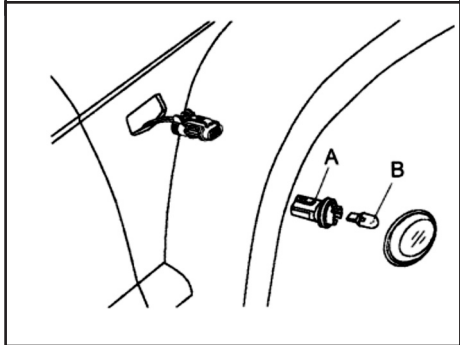
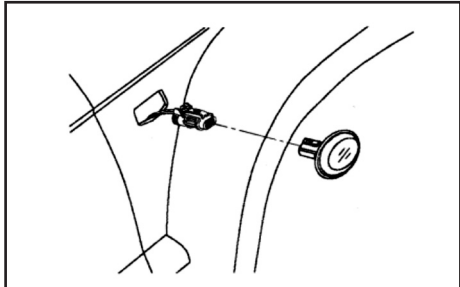

۲- سوکت چراغ راهنمای بغل A را پیاده نموده، سپس لامپ B را جدا کنید.

چراغ مطالعه

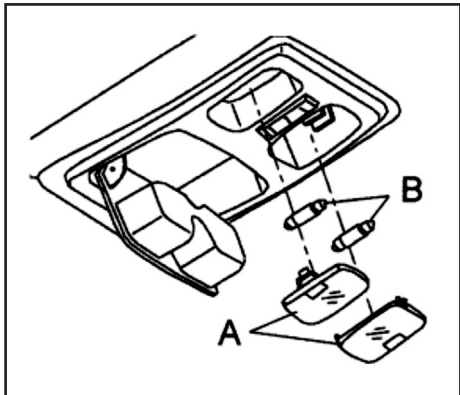

فصل ۵ شرایط اضطراری

۳- سوکت دسته سیم چراغ عقب را بیرون کشیده، و لامپ را باز کنید.

مه شکن عقب

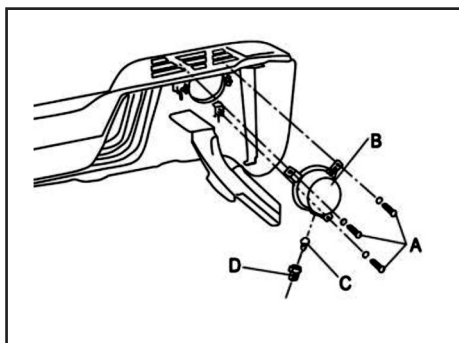
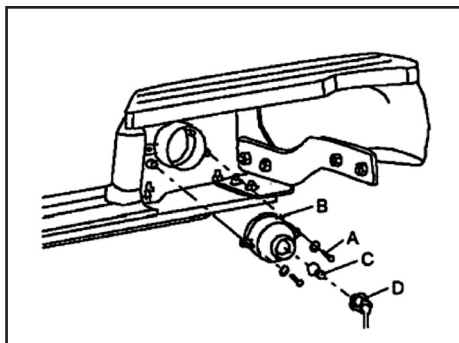

سپر عقب را پیاده کرده، پیچ A را با یک آچار بیرون کشیده، لامپ مه شکن عقب B را به سمت عقب کشیده و بیرون بکشید. گیره نگهدارنده سیم کشی D را بیرون بکشید، لامپ C را بپیچید تا باز شود.

چراغ در را در آورید، نگهدارنده چراغ در D را بپیچید تا باز شود، سپس لامپ C را بیرون آورید. مجموعه چراغ عقب

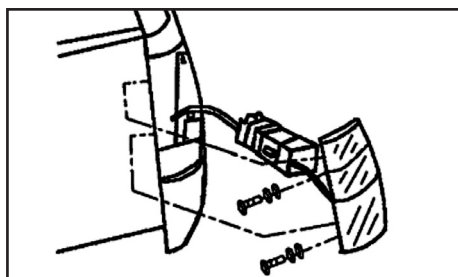

۱- با استفاده از پیچ گوشتی، پیچ مجموعه چراغ عقب را باز کنید، مجموعه چراغ عقب را به سمت عقب و بیرون از بدنه خودرو کشیده و بیرون بیاورید.

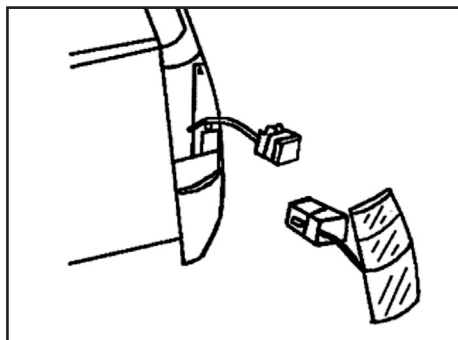

۲- مجموعه سوکت را از قلاب آن جدا نمایید.

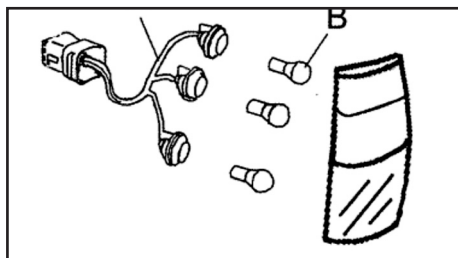

فصل ۶- نکات قابل توجه در نگهداری از خودرو

- (۱) نگهداری از خودرو..... ۱۱۹
- (۲) بروز ایراد در خودرو ۱۱۹
- (۳) برنامه تعمیر و نگهداری از خودرو ۱۱۹
- (۴) جدول تعمیرات و نگهداری (سرویس‌های دوره‌ای)..... ۱۲۰
- (۵) جدول تعمیر و نگهداری در شرایط نامساعد..... ۱۲۴

فصل ۶ نکات قابل توجه در نگهداری از خودرو

خودرو در «جدول تعمیرات و نگهداری» مشخص شده‌اند و لازم است از آن پیروی گردد.

توجه:

چنانچه خودروی شما در شرایط سخت استفاده می‌شود، لازم است سرویس‌ها در بازه‌های زمانی کوتاه‌تری صورت پذیرند، بدین منظور به «جدول تعمیر و نگهداری در شرایط نامساعد» مراجعه نمایید.

	لازم است شیلنگ‌های سیستم خنک‌کاری موتور، سیستم ترمز و سوخت رسانی مطابق جدول انجام سرویس‌های دوره‌ای، در نمایندگی‌های مجاز بهمن مورد بازدید قرار گیرند، چرا که با گذشت زمان دچار ترک، فرسودگی و یا تورم خواهند شد.
-----------------------------------------------------------------------------------	-------------------------------------------------------------------------------------------------------------------------------------------------------------------------------------------------------------------

در صورت رانندگی در ماسه، گل، آب با عمق زیاد و مواردی از این قبیل نسبت به صحت عملکرد موارد زیر اطمینان حاصل کنید:

- ۱- سیستم ترمز
- ۲- مجموعه چرخ‌ها و تایرها
- ۳- فیلتر هوا
- ۴- مایع خنک‌کاری موتور
- ۵- روغن‌ها (اعم از روغن موتور، گیربکس، دیفرانسیل‌ها، فرمان و ترمز)

(۱) نگهداری خودرو

نگهداری و مراقبت دائمی خودرو، باعث حفظ عملکرد صحیح سیستم‌ها و بدنه خودرو می‌گردد.

به منظور نگهداری آسان خودرو، لازم است اکثر بازدیدها و تعمیرات و نگهداری در نمایندگی‌های مجاز صورت پذیرد. (به جز موارد بسیار ساده که توسط مالک خودرو و نیز قابل انجام می‌باشد). بازدیدهای زیر توسط مالک قابل انجام می‌باشد:

- ۱- روغن موتور
- ۲- مایع خنک‌کننده موتور
- ۳- روغن ترمز
- ۴- روغن فرمان هیدرولیک
- ۵- روغن کلاچ
- ۶- مایع شیشه‌شوی
- ۷- تایرها و جابجایی آنها
- ۸- فیلتر هوا

(۲) بروز ایراد در خودرو

در صورتیکه در خودرو مشکلی مشاهده نمودید به نمایندگی‌های مجاز بهمن مراجعه نمایید.

	رانندگی با خودروی معیوب ممکن است باعث بروز صدمات زیاد به خودرو و یا سرنشینان گردد.
---------------------------------------------------------------------------------------	------------------------------------------------------------------------------------

(۳) برنامه تعمیر و نگهداری خودرو

برای اطمینان از رانندگی راحت، بدون مشکل، ایمن و اقتصادی، لازم است تعمیر و نگهداری به صورت مرتب انجام گردد.

بازه‌های سرویس‌های دوره‌ای خودرو براساس کیلومتر کارکرد یا فواصل زمانی استفاده از

فصل ۶ نکات قابل توجه در نگهداری از خودرو

(۴) جدول تعمیرات و نگهداری (سرویس‌های دوره‌ای)

ردیف	شرح خدمت	ماه	۶	۱۸	۲۴	۳۰	۳۶
		× ۱۰۰۰ (km)	۲/۵	۱۰	۱۵	۲۰	۲۵
۱	بازدید سیستم فرمان و اتصالات آن			✓		✓	
۲	بازدید کیسه‌های هوا (از لحاظ ظاهری و بررسی آنها با دستگاه عیب یاب)			✓			
۳	بازدید باتری (از لحاظ ولتاژ و نشتی)		✓	✓		✓	
۴	بازدید سیستم خنک کننده موتور از لحاظ نشتی و دفرمگی شیلنگها		✓	✓		✓	
۵	بازدید پدال ترمز و کلاچ (از لحاظ خلاصی و عملکرد)		✓	✓		✓	
۶	بازدید کلیه تسمه‌های موتور (به استثنای تسمه تایمینگ)		✓			✓	
۷	بازدید سیستم‌های تعلیق جلو و عقب(شامل تمامی سیبک‌ها)		✓			✓	
۸	بازدید خلاصی بلبرینگ چرخهای جلو			✓		✓	
۹	بازدید درپوش باک، لوله‌ها و شیلنگهای بنزین و سیستم کنترل بخار بنزین (کنیستر)		✓	✓		✓	
۱۰	بازدید سطح روغن ترمز و کلاچ		✓	✓			
۱۱	بازدید روغن دیفرانسیل					✓	
۱۲	بازدید سطح روغن گیربکس			✓			
۱۳	بازدید سطح و کیفیت روغن هیدرولیک فرمان		✓			✓	
۱۴	بازدید زوایای چرخ					✓	
۱۵	بازدید سیستم کنترل گازهای آلاینده محفظه میل‌لنگ		✓	✓		✓	
۱۶	فیلرگیری سوپاپها					✓	
۱۷	بازدید شمع			✓			
۱۸	بازدید سیستم ترمز عقب (شامل: کاسه ترمز، لنت و)		✓	✓		✓	
۱۹	بازدید سیستم کولر و بخاری		✓			✓	
۲۰	بازدید نشتی قالباق سوپاپ		✓			✓	
۲۱	بازدید سیستم اگزوز و محافظ‌های حرارتی					✓	
۲۲	بازدید ظاهری کلیه رینگ‌ها و تایرها (به انضمام زاپاس) و تنظیم فشار باد آنها		✓	✓		✓	

فصل ۶ نکات قابل توجه در نگهداری از خودرو

سرویس‌های دوره‌ای بر حسب کیلومتر کارکرد یا ماه (هر کدام زودتر فرا رسد) باید انجام شود.

۱۲۶	۱۲۰	۱۱۴	۱۰۸	۱۰۲	۹۶	۹۰	۸۴	۷۸	۷۲	۶۶	۶۰	۵۴	۴۸	۴۲	
۱۰۰	۹۵	۹۰	۸۵	۸۰	۷۵	۷۰	۶۵	۶۰	۵۵	۵۰	۴۵	۴۰	۳۵	۳۰	
✓		✓		✓		✓		✓		✓		✓		✓	
✓				✓				✓				✓			
✓		✓		✓		✓		✓		✓		✓		✓	
✓				✓				✓				✓			
✓		✓		✓		✓		✓		✓		✓		✓	
✓				✓				✓				✓			
✓		✓		✓		✓		✓		✓		✓		✓	
✓		✓		✓		✓		✓		✓		✓		✓	
		✓				✓				✓				✓	
		✓				✓				✓				✓	
✓		✓				✓		✓		✓				✓	
✓				✓				✓				✓			
✓		✓		✓		✓		✓		✓		✓		✓	
✓				✓				✓				✓			
✓		✓		✓		✓		✓		✓		✓		✓	

فصل ۶ نکات قابل توجه در نگهداری از خودرو

ردیف	شرح خدمت	ماه				
		۳۶	۳۰	۲۴	۱۸	۶
		۲۵	۲۰	۱۵	۱۰	۲/۵
						× ۱۰۰۰ (km)
۲۳	بازدید سیستم ترمز جلو (شامل: دیسک چرخ، لنت ترمز و ...)		✓		✓	✓
۲۴	بازدید شیلنگ، لوله ها و اتصالات سیستم ترمز		✓		✓	
۲۵	بازدید سطح مایع خنک‌کننده موتور		✓		✓	✓
۲۶	بازدید کلیه سیستم‌های الکتریکی (اعم از چراغها، برف پاک کن و ...)		✓		✓	✓
۲۷	بازدید وایر شمع ها		✓		✓	✓
۲۸	تعویض روغن ترمز و کلاچ		✓			
۲۹	تعویض روغن دیفرانسیل					✓
۳۰	تعویض روغن گیربکس کمک (4WD)					
۳۱	تعویض روغن گیربکس		✓			✓
۳۲	تعویض روغن موتور	✓	✓	✓	✓	✓
۳۳	تعویض روغن هیدرولیک فرمان				✓	
۳۴	تعویض شمع		✓			
۳۵	تعویض فیلتر روغن	✓	✓	✓	✓	✓
۳۶	بازدید روغن موتور و فیلتر روغن					
۳۷	تعویض فیلتر بنزین				✓	
۳۸	تعویض فیلتر هوا	✓	✓	✓	✓	✓
۳۹	تعویض مایع خنک‌کننده موتور					
۴۰	تمیز کردن دریچه گاز		✓		✓	
۴۱	تمیز کردن فیلتر هوا	✓		✓		✓
۴۲	تعویض فیلتر هوای اتاق					
۴۳	تعویض تسمه تایمینگ موتور					
۴۴	تست نهایی خودرو از لحاظ صحت تعمیرات انجام شده	✓	✓	✓	✓	✓

پس از پیمایش ۱۰۰۰۰۰ کیلومتر یا ۶۰ ماه، توالی سرویس های دوره ای شامل بازدیدها و تعویض ها مشابه آیتم های سرویس های ۱۰۰۰۰ تا ۱۰۰۰۰۰ کیلومتر انجام شود.

فصل ۶ نکات قابل توجه در نگهداری از خودرو

۱۲۶	۱۲۰	۱۱۴	۱۰۸	۱۰۲	۹۶	۹۰	۸۴	۷۸	۷۲	۶۶	۶۰	۵۴	۴۸	۴۲	
۱۰۰	۹۵	۹۰	۸۵	۸۰	۷۵	۷۰	۶۵	۶۰	۵۵	۵۰	۴۵	۴۰	۳۵	۳۰	
✓		✓		✓		✓		✓		✓		✓		✓	
✓		✓		✓		✓		✓		✓		✓		✓	
✓		✓		✓		✓				✓		✓			
✓		✓		✓		✓		✓		✓		✓		✓	
✓				✓				✓				✓			
				✓								✓			
				✓								✓			
✓				✓				✓				✓			
✓	✓	✓	✓	✓	✓	✓	✓	✓	✓	✓	✓	✓	✓	✓	✓
				✓								✓			
✓				✓				✓				✓			
✓	✓	✓	✓	✓	✓	✓	✓	✓	✓	✓	✓	✓	✓	✓	✓
		✓				✓				✓				✓	
✓	✓	✓	✓	✓	✓	✓	✓	✓	✓	✓	✓	✓	✓	✓	✓
		✓						✓						✓	
✓		✓		✓		✓		✓		✓		✓		✓	
	✓		✓		✓		✓		✓		✓		✓		
				✓								✓			
✓															
✓	✓	✓	✓	✓	✓	✓	✓	✓	✓	✓	✓	✓	✓	✓	✓

فصل ۶ نکات قابل توجه در نگهداری از خودرو

(۵) جدول تعمیر و نگهداری در شرایط نامساعد

عملکرد A: کنترل، یا تنظیم در صورت ضرورت C: کنترل، اصلاح یا تعویض در صورت ضرورت R: تعویض، تغییر یا روغن کاری																	
خواندن کیلومتر شمار x ۱۰۰۰														فواصل زمانی			
94	88	82	76	70	64	58	52	46	40	34	28	22	16	10	4	1	خواندن
در صورت رانندگی در جاده های خاکی، تعویض فیلتر هوا می بایست در کیلومترهای پایین تر نسبت به شرایط رانندگی در جاده های مساعد، انجام گردد																	
۱. فیلتر هواکش																	
۲. لنت ترمز																	
۳. کاسه چرخ																	
۴. روغن موتور																	
۵. فیلتر روغن																	

فصل ۷- تعمیر و نگهداری قابل انجام توسط راننده

- ۱۲۷..... (۱) مقدمه
- ۱۲۹..... (۲) موتور و شاسی
- ۱۴۰..... (۳) تجهیزات الکتریکی
- ۱۴۵..... (۴) موارد دیگر

(۱) مقدمه:

احتیاط‌های لازم برای انجام تعمیرات و نگهداری‌های قابل انجام توسط راننده:

اگر تعمیرات و نگهداری خود را شخصاً انجام می‌دهید، از روش‌های ارائه شده در این بخش پیروی نمایید. باید بدانید سرویس نامناسب و نادرست ممکن است منجر به رخ دادن مشکلات گردد. دستورالعمل‌های این بخش تنها در مواردی که انجام آن توسط مالک آسان است، ارائه شده‌اند. همانگونه که در فصل ۶ توضیح داده شده، مواردی وجود دارد که باید توسط نمایندگی مجاز و با ابزار خاص انجام گردد.

به منظور جلوگیری از صدمات جسمی تصادفی باید هنگام انجام تعمیرات دقت کافی داشته باشید؛ در زیر مواردی که باید توجه خاصی به آن داشته باشید، ارائه شده است:

پیشگیری‌ها:

- هنگام روشن بودن موتور، دست‌ها، لباس و وسایل را از فن در حال حرکت و تسمه‌های متحرک موتور، دور نگه دارید.
- (در آوردن حلقه و انگشتر، ساعت، کروات و شال توصیه می‌شود)

- دقیقاً پس از رانندگی، محفظه موتور، موتور، رادیاتور، سیستم اگزوز، مخزن روغن هیدرولیک فرمان و پوشش شمع و . . . داغ خواهند بود. روغن‌ها و مایعات و شمع بسیار داغ هستند. مراقب باشید به آنها دست نزنید.
- اگر موتور داغ است، برای جلوگیری از سوختن به شیرهای تخلیه و پوشش رادیاتور دست نزنید و

آنها را شل نکنید.

- برای جلوگیری از ایجاد جرقه یا شعله در بخارات قابل اشتعال اطراف مخزن سوخت و باتری، سیگار نکشید.
- از آنجا که باتری حاوی اسید سولفوریک خورنده و سمی است، هنگام بیرون آوردن باتری بسیار مراقبت باشید.

- هنگامی که خودرو فقط بر روی جک قرار گرفته به زیر آن نروید و از محکم بودن جک در زیر خودرو اطمینان حاصل نمایید.

- برای جلوگیری از آسیب دیدن چشم‌ها به دلیل افتادن اجسام و یا پاشیدن مایعات درون چشم‌تان هنگام کار کردن روی خودرو و یا زیر خودرو عینک بزنید.

- روغن موتور استفاده شده شامل مواد مضر است که ممکن است موجب بیماری‌های پوستی گردند. از تماس طولانی مدت و مکرر با این مواد خودداری نمایید. پس از تماس روغن موتور با دست‌تان، دست‌ها را با آب و صابون کاملاً بشویید.
- روغن موتور سوخته را در دسترس کودکان قرار ندهید.

- روغن موتور سوخته و فیلتر را تنها به روش‌های ایمن دور بیندازید. روغن موتور سوخته و فیلتر را در زباله‌های خانگی، آب یا خاک قرار ندهید.

- از آنجا که روغن ترمز می‌تواند به چشم‌ها و رنگ بدنه خودرو صدمه بزند، هنگام پر کردن مخزن روغن ترمز و روغن کلاچ بسیار مراقب باشید، اگر روغن درون چشم‌هایتان رفت، چشم‌هایتان را با آب تمیز بشویید.

- کابل‌های باتری و سوئیچ، جریان قوی یا ولتاژهای بالا را منتقل می‌کنند، مراقب باشید به طور تصادفی منجر به تشکیل مدار کوتاه (اتصال بدنه) نشود.

- حتماً از مخلوط آب و ضد یخ در رادیاتور استفاده کنید، اگر مایع رادیاتور سرریز شد، برای جلوگیری از صدمه دیدن قطعات یا سطح رنگ خودرو آن را با آب بشوید.
- از ریخته شدن گرد و خاک و یا هر چیز دیگری در سوراخهای شمع جلوگیری کنید.
- هیچ‌گاه فاصله الکترودهای شمع را از هم زیاد نکنید.
- فقط از شمع مخصوص این خودرو استفاده نمایید. استفاده از انواع دیگر شمع موجب صدمه دیدن موتور، کاهش عملکرد آن یا ایجاد پارازیت در صدای رادیو خواهد شد.
- از سر ریز شدن روغن هیدرولیک فرمان جلوگیری نمایید در غیر این صورت هیدرولیک فرمان صدمه می‌بیند.
- در صورتی که روغن ترمز سرریز شد، برای جلوگیری از صدمه دیدن قطعات یا سطوح رنگ خورده، حتماً آن را با آب بشوید.
- بدون فیلتر هوا رانندگی نکنید، در غیر این صورت ممکن است موتور دچار آسیب دیدگی شدید شود.
- مراقب باشید بازوی برف پاک‌کن، سطح شیشه را خراش ندهد.
- پیش از بستن درب موتور، مراقب باشید هیچ وسیله، پارچه و... را داخل موتور جا نگذارید.

(۲) موتور و شاسی

- (۱) روغن موتور..... ۱۳۰
- (۲) کنترل میزان روغن موتور..... ۱۳۰
- (۳) کنترل میزان مایع خنک کننده موتور..... ۱۳۲
- (۴) کنترل تسمه متحرک موتور..... ۱۳۲
- (۵) کنترل فشار باد تایر..... ۱۳۳
- (۶) کنترل و تعویض تایر..... ۱۳۳
- (۷) جابجایی تایر..... ۱۳۵
- (۸) نصب تایر یخ شکن و زنجیر چرخ*..... ۱۳۵
- (۹) پیشگیری‌های لازم برای رینگ‌های آلومینیومی*..... ۱۳۶
- (۱۰) کنترل میزان روغن ترمز، روغن کلاچ و روغن هیدرولیک فرمان..... ۱۳۶
- (۱۱) نشستی سوخت، مایع خنک کننده موتور، روغن موتور و دود آگزوز..... ۱۳۸
- (۱۲) خلاصی پدال کلاچ..... ۱۳۸
- (۱۳) خلاصی پدال ترمز..... ۱۳۹
- (۱۴) خلاصی اهرم ترمز دستی..... ۱۳۹
- (۱۵) فیلتر هوا..... ۱۳۹

(۱) روغن موتور

عملکرد روغن موتور

روغن کاری مناسب موتور به طول عمر موتور و عملکرد مناسب آن کمک می‌کند.

میزان مصرف روغن موتور

در هنگام عملکرد عادی، مقداری از روغن موتور، عمدتاً برای روغنکاری پیستون، رینگ پیستون و سیلندر، میل سوپاپ هوا، و تمام قسمتهایی که در معرض دمای شدید هستند به کار رفته و مصرف می‌شود.

کاهش میزان روغن موتور به ویسکوزیته و کیفیت روغن و شرایط رانندگی بستگی دارد.

• رانندگی با سرعت، کاهش و افزایش مداوم سرعت، میزان مصرف روغن موتور را افزایش می‌دهد.

• خودرو نو به این دلیل که پیستون، رینگ پیستون و سیلندر آن هنوز آب بندی نشده، ممکن است روغن موتور بیشتری مصرف کند.

توجه داشته باشید، هنگام تخمین میزان مصرف روغن موتور، به دلیل رقیق شدن روغن نمی‌توان میزان آن را دقیق محاسبه کرد.

برای مثال: رانندگی در فواصل کوتاه و به صورت مکرر، میزان خاصی از روغن موتور را مصرف می‌کند، حتی اگر ۱۰۰۰ کیلومتر رانندگی کرده باشید، شما نمی‌توانید میزان دقیق مصرف روغن را با میله اندازه‌گیر مشخص کنید، چرا که روغن موتور با رطوبت و سوخت رقیق شده است.

حین رانندگی با سرعت بالا در بزرگراه‌ها، رقیق کننده بخار شده و بنابراین پس از رانندگی با سرعت بالا، متوجه می‌شوید که مصرف روغن موتور بالاتر بوده است.

(۲) کنترل میزان روغن موتور

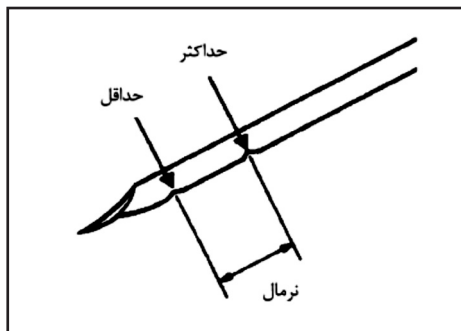

ابتدا خودرو را در یک مکان مسطح و صاف متوقف نموده پس از خاموش کردن موتور، چند دقیقه صبر کنید و سپس به روش زیر میزان روغن را کنترل کنید:

۱- میله اندازه‌گیری را بیرون کشیده، با دستمال تمیز کنید.

۲- میله را مجدداً داخل کنید.

۳- میله را آهسته بیرون بکشید، محل قرار گرفتن سطح روغن در میان محدوده نشان داده شده را کنترل نمایید.

	<p>مراقب باشید مانیفولد اگزوز داغ را لمس نکنید.</p>
<p>احتیاط</p>	

۴- اگر سطح روغن پایین تر از حداقل بود، روغن موتور سفارش شده را اضافه نمایید.

فصل ۷ تعمیر و نگهداری قابل انجام توسط راننده

	کنترل نکردن مرتب سطح روغن موجب صدمات شدید به موتور می‌گردد.
احتیاط	

	از ریختن روغن موتور بالاتر از سطح MAX جلوگیری کنید. زیرا این عمل بر عملکرد موتور تاثیر منفی می‌گذارد.
احتیاط	

پیشنهاد برای استفاده از ویسکوزیته روغن (SAE):

۱: برای روغن موتورهای بنزینی
 قسمت ۱۰ مشخصات و ظرفیت کارکرد روغن را در همین بخش ببینید.

۵- موتور را روشن کرده، بی حرکت بمانید، مجدداً موتور را خاموش نموده، مدتی صبر کنید و دوباره روغن را کنترل نمایید.

۶- کثیف بودن روغن یا مخلوط شدن روغن با مایع خنک‌کننده و یا سوخت و عادی بودن ویسکوزیته را کنترل نمایید

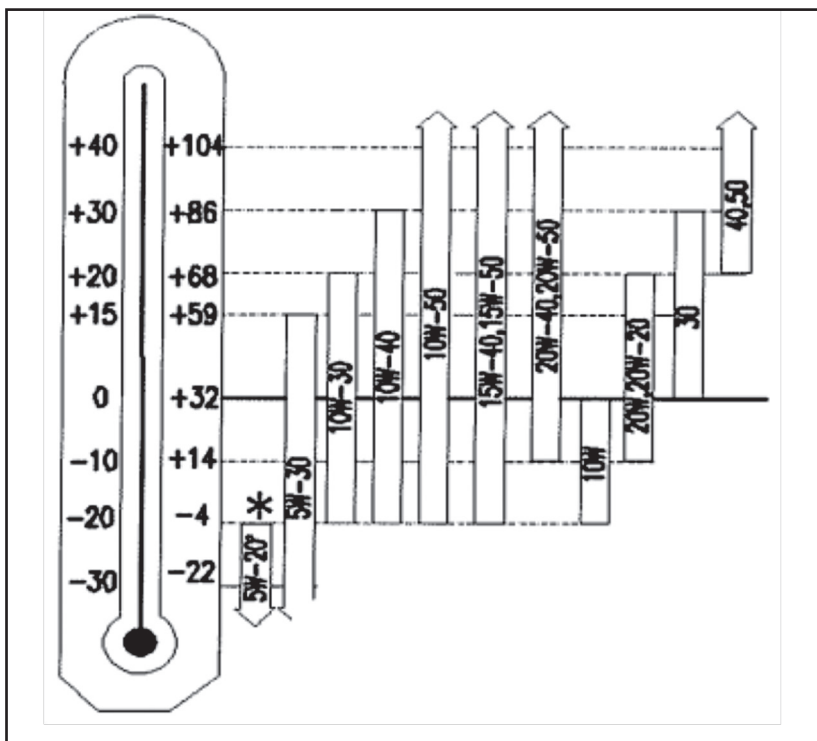

تعویض مایع خنک کننده

موتور را خاموش کرده، تا خنک شدن رادیاتور منتظر بمانید، سپس درپوش رادیاتور را باز کنید برای تخلیه مایع خنک کننده از داخل سیستم، شیر تخلیه آب را باز نمایید و آن را با آب بشوید. در عین حال، مخزن خنک کننده را کاملاً تخلیه کرده، شیر تخلیه و درپوش رادیاتور را ببندید، مایع خنک کننده را درون لوله تغذیه ریخته تا پر شود، درب رادیاتور را ببندید، موتور را روشن کرده و چند دقیقه روشن نگه دارید، سپس با دقت درپوش رادیاتور را باز کنید، سطح مایع را کنترل نموده، در صورتی که پایین است تا پر شدن اضافه نمایید درپوش رادیاتور را محکم ببندید و مخزن را با مایع خنک کننده کافی پر کنید.

(۴) کنترل تسمه متحرک موتور

۱- موتور بنزینی

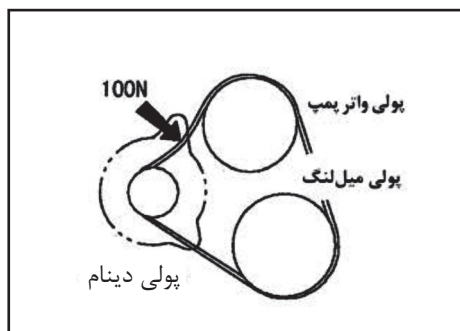

کشش تسمه‌های متحرک موتور را تست کنید، هنگامی که حدود ۱۰۰ نیوتن نیرو به تسمه فن وارد نمایید، در صورت اعوجاج و شل بودن زیادی و غیر عادی، به تعمیرگاه مجاز جهت تعویض مراجعه نمایید.

هنگامی که با سرعت بالا و به مدت طولانی رانندگی می‌کنید. استفاده از هیچ یک از روغن‌ها دارای «*» توصیه نمی‌شود.

(۳) کنترل میزان مایع خنک کننده موتور

هنگام خنک بودن موتور، مخزن مایع خنک کننده را کنترل نمایید. در صورتی که سطح مایع خنک کننده در دو سوم ظرفیت مخزن باشد، مناسب است. اگر سطح پایین تر باشد، مایع خنک کننده از همان نوعی که در حال حاضر در سیستم است، به مخزن بیافزایید. در همان حال درپوش رادیاتور را برداشته و سطح آب رادیاتور را نیز کنترل نمایید، میزان مایع باید در خانه بالای رادیاتور نزدیک به گلوبی درپوش باشد، در غیر این صورت آب به رادیاتور اضافه نموده و سپس درب رادیاتور را محکم ببندید.

⚠	<p>برای جلوگیری از سوختگی و آسیب بدنی هنگامی که موتور هنوز داغ است در رادیاتور را باز نکنید.</p>
احتیاط	

نوع ضد یخ :

ضد یخ باید حاوی گلیکول باشد.

⚠	<p>استفاده از آب خالی یا ضد یخ با پایه الکل ممنوع است.</p>
احتیاط	

منجر به خارج شدن باد تایر می‌گردد، در صورت گم شدن درپوش، فوراً یک درپوش جدید تهیه نمایید.

(۶) کنترل و تعویض تایرها

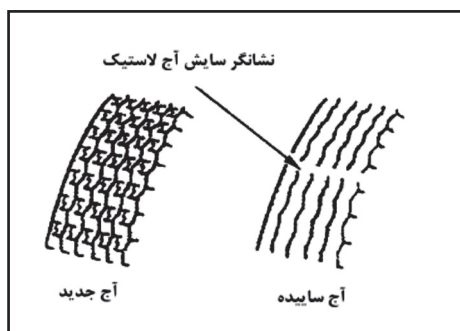

کنترل تایرها

به طور مرتب سایش آج تایرها را کنترل نموده و در صورت لزوم تایر را تعویض نمایید. بر روی تایر یک نوار عرضی نشانگر سایش آج نصب شده است که به بررسی سایش تایر کمک می‌نماید. در صورتی که آج تا عمق $1/6$ میلیمتر یا کمتر ساییده شده باشد، نوار عرضی روی تایر دیده شده، و نشان دهنده نیاز به تعویض تایر است. در صورت مشخص شدن دو یا بیش از دو نشانه سایش مجاور یکدیگر، باید تایر را تعویض نمایید. هر قدر آج‌ها بیشتر فرسوده شوند، احتمال و خطر سر خوردن خودرو بیشتر خواهد بود. به طور مرتب بریدگی و ترک خوردگی تایر را کنترل نمایید. اگر هر گونه صدمه‌ای یافتید، برای تعویض یا تعمیر تایر با نمایندگی مجاز تماس بگیرید حتی در صورتی که صدمات جدی

(۵) کنترل فشار باد تایر

فشار باد توصیه شده برای تایر سرد در فصل ۸ آمده است. فشار باد تایرها و تایر زاپاس را هر دو هفته یکبار و یا حداقل هر ماه یکبار کنترل نمایید.

فشار نادرست باد تایر، عمر تایر را کوتاه کرده و امنیت رانندگی را کاهش می‌دهد.

فشار کم باد تایر، منجر به افزایش سایش تایر، رانندگی سخت و مصرف سوخت بالا و سایش شدید لبه‌ها و فشار زیاد باد، موجب اعوجاج تایر می‌گردد.

باد زیاد تایر منجر به رانندگی خشک، عملکرد مشکل دار، فرسایش شدید بخشهای میانی تایر می‌گردد.

اگر با فواصل زمانی کوتاه باد تایر کم می‌شود، با نمایندگی مجاز تماس بگیرید.

اگر فشار باد تایر مناسب است ولی سایش غیر عادی است، بالانس چرخها باید تنظیم گردد.

هنگام کنترل فشار باد تایر

• فشار باد تایر را وقتی تایر سرد است، کنترل نمایید در صورتی که خودرو به مدت سه ساعت پارک شده و یا بیش از $1/5$ کیلومتر رانندگی نکرده‌اید، میزان فشار باد، صحیح اندازه‌گیری می‌شود.

• فشار باد را با فشار سنج اندازه‌گیری کنید. تعیین فشار باد تایر، صرفاً با نگاه کردن غیر ممکن است.

• هرگز پس از رانندگی فشار باد تایر را کم نکنید، پس از رانندگی فشار باد کمی بالاست که کاملاً نرمال است.

• درپوش سوپاپ باد را همیشه بسته نگهدارید در صورت قرار نداشتن درپوش، رطوبت و گرد و خاک وارد سوپاپ باد شده و در نتیجه

فصل ۷ تعمیر و نگهداری قابل انجام توسط راننده

استفاده از هر نوع تایر دیگر ممکن است بر فرمانپذیری، رانندگی، عمر مفید چرخها، باربری، خشک شدن ترمزها، کالیبراسیون سرعت سنج، دور سنج، توانایی متوقف شدن خودرو، میزان نوردی چراغهای جلو، ارتفاع سپر، فاصله تا زمین، فاصله بین تایر با زنجیر چرخ و فاصله بین بدنه با شاسی، تاثیر منفی داشته باشد.

	هرگز از چندین نوع تایر رادیال به طور همزمان با هم استفاده نکنید. زیرا منجر به فرمانپذیری خطرناک و در نتیجه از دست دادن کنترل خودرو می‌گردد.
احتیاط	

توصیه می‌گردد، هر چهار تایر یا حداقل دو تایر جلو یا عقب را با هم و در یک زمان به صورت جفت تعویض نمایید.

به فصل ۵ «در صورت پنچر شدن» مراجعه نمایید همیشه پس از تعویض تایر، چرخها را بالانس نمایید. چرخهای بدون بالانس ممکن است بر عملکرد و عمر مفید تایر تاثیر بگذارند، حتی در صورت استفاده معمولی از خودرو نیز ممکن است بالانس چرخها بر هم بخورد، بنابراین مرتب بالانس چرخها را کنترل نمایید.

	هرگز از تایر دست دوم و تایری که شرایط استفاده پیشین آن را نمی‌دانید، استفاده نکنید.
احتیاط	

نباشد، قسمتهای آسیب دیده را تعمیر نمایید. اشیاء چسبیده به تایر می‌توانند منجر به صدمات داخلی تایر گردند.

در صورت استفاده از تایر به مدت بیش از ۶ سال، برای بازرسی تایر حتی در صورت عدم وجود صدمات، به نمایندگی مجاز مراجعه نمایید. حتی در صورت عدم استفاده مداوم از تایر، به مرور زمان تایر فرسوده می‌شود، بازرسی تایرها شامل تایرهای یدک و انبار شده نیز می‌گردد.

کنترل بالانس چرخها

به طور مرتب بالانس چرخها را کنترل نمایید. در صورت عدم بالانس چرخها، رانندگی در بزرگراهها، مشکل خواهد بود.

توجه :

در صورت عدم تعادل چرخها، یا مقاومت خودرو در برابر باد، تایرها را بالانس نمایید. حداکثر نابالانسی در تایرها ۱۵ g.cm است.

کنترل چرخها

در صورت وجود پیچش، ترک یا سایش شدید چرخ، آن را تعویض نمایید. در صورت عدم تعویض چرخ صدمه دیده، ممکن است کنترل خودرو را از دست بدهید.

تعویض تایرها

چهار تایر خودرو باید از نظر نوع، اندازه، شرکت سازنده و نوع آج یکسان باشد.

هنگام تعویض تایرها، فقط تایرهایی با سایز و ترکیب مشابه تایر اصلی و ظرفیت بار یکسان یا بالاتر، استفاده نمایید

(۷) جا به جایی تایرها

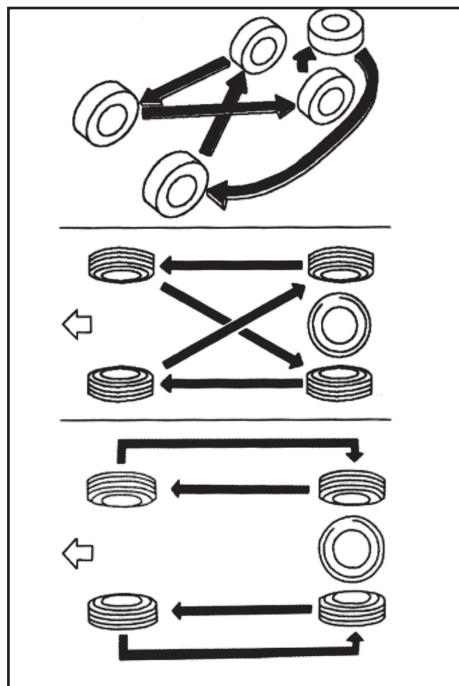

جابه جایی معمول تایرها

برای سایش متقارن و افزایش عمر مفید تایر توصیه می‌کنیم هر ۱۰۰۰۰ کیلومتر یکبار تایرها را جا به جا نمایید. با این حال فواصل دقیق جا به جایی تایرها بستگی به شرایط متفاوت رانندگی و شرایط جاده دارد.

هنگام جا به جا نمودن تایرها، سایش نامنظم و صدمات روی تایر را بررسی نمایید. فشار باد نادرست (کم یا زیاد) بالانس نادرست چرخها، یا ترمزهای ناگهانی همگی منجر به سایش غیر عادی تایرها می‌گردد. (به فصل ۵ در صورت پنچر شدن) مراجعه نمایید.

(۸) نصب تایر یخ‌شکن و زنجیر چرخ

*

زمان استفاده از تایر یخ‌شکن و زنجیر هنگام رانندگی در برف یا یخ، استفاده از تایر یخ‌شکن و زنجیر چرخ توصیه می‌گردد. در جاده‌های خشک یا خیس، تایرهای معمولی، کشش بهتری را نسبت به تایرهای یخ‌شکن فراهم می‌نمایند.

انتخاب تایر یخ‌شکن

هنگام لزوم استفاده از تایر یخ‌شکن، تایری با نوع، ظرفیت باربری و ساختار مشابه تایر قبلی تهیه نمایید.

از تایری به جز تایرهای توصیه شده استفاده نکنید. از تایرهای میخ دار بدون مجوزهای قانونی استفاده نکنید.

نصب تایر یخ‌شکن

تایرهای یخ‌شکن باید بر روی چهار چرخ با فشار باد مناسب نصب گردند. نصب تایر یخ‌شکن فقط بر روی چرخهای عقب ممکن است منجر به تفاوت بین کشش چرخهای جلو و عقب و در نتیجه از دست دادن کنترل خودرو شود.

هنگام انبار کردن تایرها، همیشه آنها را در مکان خشک و خنک نگه داشته، جهت آنها را علامت گذاری نموده و در نتیجه بعداً می‌توانید آنها را بصورت صحیح نصب نمایید.

	<p>به حداکثر سرعت مجاز تایرهای ضد یخ توجه نمایید.</p>
<p>احتیاط</p>	

(۹) پیشگیری‌های لازم برای رینگهای

آلومینیومی*

- پس از ۱۵۰۰ کیلومتر اول رانندگی با خودرو جدید، سفت بودن پیچ‌ها را کنترل کنید.
- در صورتیکه تایرها را جابجا، تعویض یا تعمیر نموده‌اید، پیچ‌های تایرها را پس از ۱۵۰۰ کیلومتر رانندگی، کنترل نمایید.
- هنگام استفاده از زنجیر چرخ، مراقب باشید به رینگ آلومینیومی صدمه نزنید.
- فقط از پیچ‌ها و آچار مخصوص رینگ‌های آلومینیومی استفاده نمایید.
- هنگام نیاز خودرو به بالانس شدن، فقط از وزنه مخصوص بالانس چرخ کارخانه ای یا معادل آن به وسیله انبر جازدن وزنه بالانس یا وزنه های بالانس چسبی استفاده نمایید.
- همانند دیگر چرخ‌ها؛ رینگ‌های آلومینیومی را کنترل نموده و در صورت لزوم آن را تعویض نمایید.
- برای تمیز نمودن چرخ‌ها به «فصل ۴، ۲ تمیز نمودن خارج خودرو» مراجعه نمایید.

(۱۰) کنترل میزان روغن ترمز، روغن کلاچ و روغن هیدرولیک فرمان

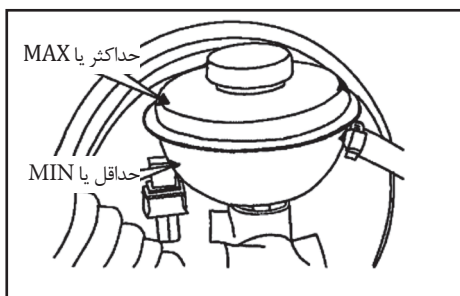

کنترل روغن ترمز

اگر سطح روغن خیلی پایین است، مخزن روغن

انتخاب زنجیر چرخ

زنجیر چرخ با سایز صحیح را انتخاب نمایید. قوانین بستگی به موقعیت‌های متفاوت و نوع جاده دارد، بنابراین قبل از نصب زنجیر چرخ شرایط را کنترل نمایید.

نصب زنجیر چرخ

زنجیر چرخ را روی چرخهای عقب تا آنجا که ممکن است محکم ببندید، زنجیر چرخ را بر روی چرخ‌های جلو نصب نکنید. پس از ۰/۵ تا ۱ کیلومتر رانندگی زنجیر چرخ را مجدداً محکم کنید. هنگام نصب زنجیر چرخ بر روی چرخ‌ها، از دستورالعمل‌های کارخانه سازنده زنجیر چرخ پیروی نمایید. در صورتی که از قالباق بر روی رینگ‌های فولادی معمولی (غیر اسپرت) استفاده می‌کنید، آنها ممکن است به وسیله زنجیرها صدمه ببینند، بنابراین قبل از نصب زنجیر چرخ آنها را بردارید.

احتیاط‌های لازم هنگام رانندگی با زنجیر چرخ

- از ۵۰ کیلومتر بر ساعت یا محدوده سرعت مجاز کارخانه سازنده هر کدام کمتر است، تجاوز نکنید.
- با دقت رانندگی کنید، مراقب دست اندازها و چاله‌ها باشید، از گردش‌های تیز که منجر به بالا پریدن خودرو می‌شود، خودداری نمایید.
- از چرخش تیز یا ترمز چرخ‌ها که بر روی عملکرد خودرو تاثیر می‌گذارد، دوری کنید.
- هنگام رانندگی در جاده‌های بدون برف، زنجیر چرخ را در بیاورید.

فصل ۷ تعمیر و نگهداری قابل انجام توسط راننده

اگر سطح روغن ترمز به شدت کاهش یافته است، نشاندهنده نشتی در سیستم ترمز است، در صورتیکه روغن کلاچ به شدت مصرف می شود، نشاندهنده نشتی در سیستم کلاچ است. هنگامیکه شرایط مذکور رخ داد، برای بازرسی خودرو به عاملیت مجاز مراجعه نمایید.

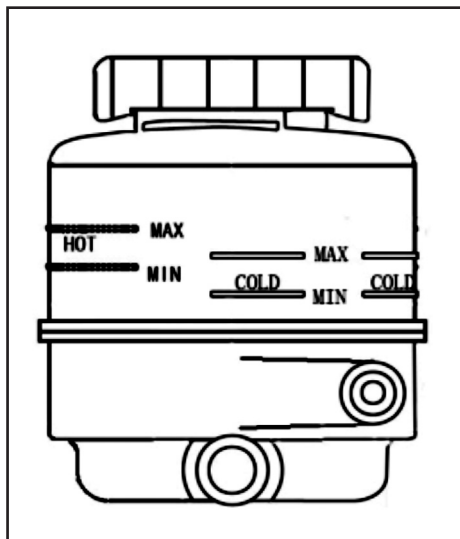

بررسی سطح روغن هیدرولیک فرمان:
خودرو را متوقف نموده و تا زمانیکه موتور خنک شود منتظر بمانید. گیج روی درب مخزن را بررسی نمایید، اگر دما بالا باشد قسمت: «HOT MAX MIN» را بررسی نمایید،

در غیر اینصورت قسمت: «COLD MAX MIN» را بررسی کنید. میزان سطح ما بین بالاتر و پایین تر مناسب باشد. چنانچه مقدار آن زیر MIN باشد روغن بیافزایید. و اگر مقدار آن بالاتر از MAX باشد روغن اضافی را تخلیه نمایید.

ترمز / کلاچ را با روغن ترمز DOT۴ پر نمایید.

!	فقط از روغن ترمز با نوع و مارک سفارش شده استفاده نمایید! روغن ترمزهای متفاوت ممکن است منجر به واکنشهای شیمیایی هنگام مخلوط شدن گردد و بر عملکرد خودرو تاثیر منفی بگذارد.
احتیاط	

با دست، درپوش مخزن روغن را برداشته، روغن ترمز را اضافه نموده و مطمئن گردید سطح روغن بین MAX و MIN باشد. سپس درب را دوباره ببندید.

!	روغن ترمز برای چشمها خطرناک است، در صورت رفتن تصادفی روغن ترمز در چشمهایتان، فوراً آنها را با آب بشویید.
احتیاط	

سر ریز شدن روغن ترمز، ممکن است باعث صدمه دیدن رنگ خودرو شود، فوراً آنرا پاک کنید.

!	از روغن ترمز نو و پلمپ شده استفاده نمایید، پس از باز شدن پلمپ، روغن ترمز شروع به ترکیب شدن با رطوبت هوا می نماید، در نتیجه رطوبت بیش از اندازه، بر روی ترمز تاثیر منفی گذاشته که بسیار خطرناک است، بنابراین روغن ترمز را بطور مرتب تعویض نمایید.
احتیاط	

(۱۱) نشستی سوخت، مایع خنک کننده موتور، روغن موتور و دود آگزوز زیر خودرو را کنترل کنید. نشستی روغن موتور، دود آگزوز و مایع خنک کننده را کنترل نمایید.

	<p>در صورت استشمام بوهای مشکوک و یا شک در نشستی سوخت، به رانندگی ادامه ندهید. برای کمک با عاملیت مجاز تماس بگیرید.</p>
-----------------------------------------------------------------------------------	------------------------------------------------------------------------------------------------------------------------

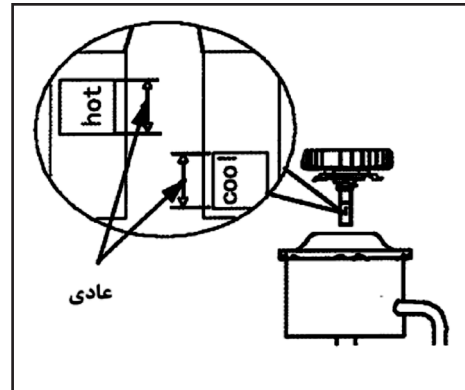

(۱۲) خلاصی پدال کلاچ

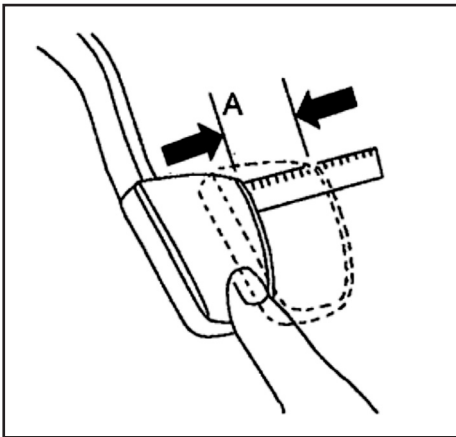

پدال کلاچ را با انگشت به پایین فشار دهید تا مقاومت اولیه را احساس کنید. این مقاومت باید بین محدوده‌ای مشخص باشد. اگر خلاصی کلاچ کمتر از محدوده استاندارد بود، برای بازرسی پدال کلاچ به عاملیت مجاز مراجعه نمایید.

خودرو را متوقف نموده، تا سرد شدن موتور منتظر بمانید. درپوش مخزن را در خلاف جهت عقربه‌های ساعت چرخانده و گیج را تمیز نمایید. سپس درپوش را در جهت عقربه‌ها بچرخانید. در صورت بالا بودن دما، به قسمت "HOT" و در غیر اینصورت به سمت "COOL" نگاه کنید. سطح بین قابهای بالایی و پایینی این دو حالت نرمال است، در صورت پایین‌تر بودن، سطح مایع به اندازه کافی روغن اضافه نمایید. در صورت بالا رفتن مایع، آنرا تخلیه نمایید. بیش از حد بودن روغن، به سیستم هیدرولیک فرمان آسیب می‌زند.

	<p>بدلیل بالا بودن دما مواظب باشید خودتان را نسوزانید.</p>
---------------------------------------------------------------------------------------	------------------------------------------------------------

فصل ۷ تعمیر و نگهداری قابل انجام توسط راننده

اهرم ترمزدستی را بالا بکشید، کیفیت صدای «تق، تق» ضامن چرخ را کنترل نمایید. هر صدای نشاندهنده حرکت یک دنده می‌باشد. در شرایط نرمال ترمز، دندانه‌هایی که اهرم را تکان می‌دهد باید مطابق استاندارد باشند.

--A بازی اهرم ترمز دستی: ۵ تا ۷ دندانه (اهرم ترمزدستی را هنگامیکه نیروی کشش به 200 N رسید تنظیم نمایید). در صورتیکه بازی اهرم ترمزدستی مناسب نبود، به عاملیت مجاز مراجعه نمایید.

(۱۵) فیلتر هوا

اجزای فیلتر هوا را بر طبق فصل ۶ تمیز و تعویض نمایید.

	بدون فیلتر هوا رانندگی نکنید، در غیر اینصورت منجر به صدمه موتور و امکان آتش سوزی در محفظه موتور می‌گردد.
احتیاط	

تمیز نمودن فیلتر هوا

به منظور تمیز نمودن فیلتر هوا به نحوه زیر عمل کنید:

- ۱- برای تمیز شدن گرد و خاک از سطح فیلتر، آنرا تکان دهید.
- ۲- داخل پوشش فیلتر هوا را تمیز نمایید.
- ۳- پس از تمیز شدن پوشش فیلتر هوا، آنرا با پارچه تمیز بپوشانید.
- ۴- مغزی فیلتر هوا را با دمیدن باد با فشار بالا، تمیز نمایید.

(۱۳) خلاصی پدال ترمز

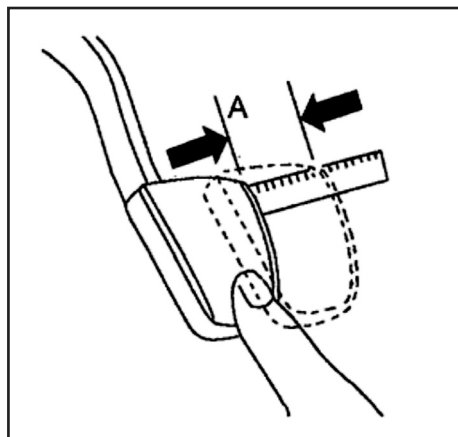

موتور را خاموش نموده، پدال ترمز را چند بار فشار دهید. سپس پدال ترمز را با انگشت به پایین فشار دهید تا مقاومت را احساس نمایید، مقاومت باید در محدوده مشخص باشد.

A* خلاصی ۶ تا ۱۴ میلیمتر
اگر خلاصی پدال ترمز کمتر از محدوده استاندارد بود، برای بازرسی پدال ترمز به عاملیت مجاز مراجعه نمایید.

(۱۴) خلاصی اهرم ترمزدستی

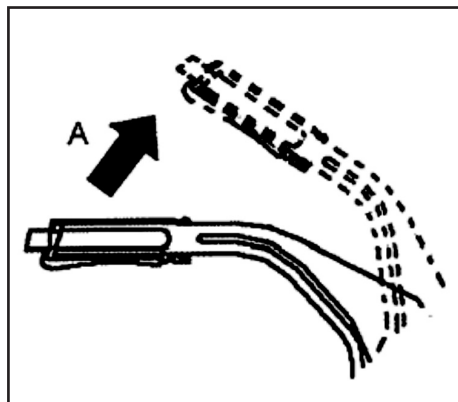

(۳) تجهیزات الکتریکی

- ۱۳۹..... (۱) کنترل شرایط باتری
- ۱۴۲..... (۲) شارژ مجدد باتری
- ۱۴۳..... (۳) نگهداری از چراغ‌ها
- ۱۴۳..... (۴) نگهداری از نشانگرها، چراغ نشانگر و چراغ هشدار
- ۱۴۳..... (۵) نگهداری و مراقبت از رادیو

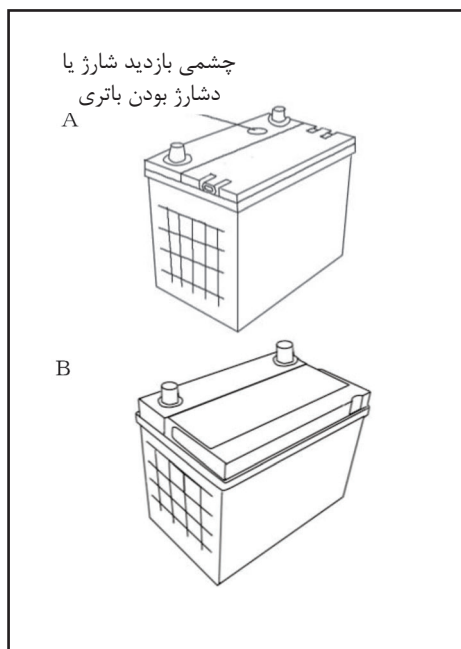

نگهداری باتری (A : باچشمی B : بدون چشمی)

بررسی

برای بررسی باتری نوع A وضعیت باتری را از طریق نمایش رنگ چشمی بررسی نمایید .
رنگ سبز : آنرا باتوجه به دستورالعمل شارژ نمایید .

رنگ سیاه : باتری نیاز به شارژ دارد .
رنگ سفید : الکترولیت باتری نشستی دارد .
بنابراین به نوشته های روی باتری توجه نمائید .
توجه: ممکن است در بعضی از باتریها شرح چشمی با آنچه که گفته شده است متفاوت باشد .
بنابراین به نوشته های روی باتری توجه نمائید .

(۱) کنترل شرایط باتری

هنگام شارژ یا استفاده از باتری از مکان بسته با تهویه خوب استفاده نمایید.

هنگام کار در نزدیکی باتری از عینکهای محافظ استفاده نمایید. بچه ها را دور از باتری نگهدارید. از رخ دادن اتصال کوتاه در باتری جلوگیری نمایید، زیرا موجب گرم شدن بیش از حد و آسیب دیدن باتری می گردد. ابتدا باتری را قطع کنید.

شرایط باتری در استارت زدن سریع و عملکرد سیستم الکتریکی بسیار موثر است. باید شرایط باتری به طور مرتب و مخصوصاً در زمستان کنترل شود. اگر باتری اسیدی به مدت طولانی بدون استفاده بماند، ممکن است خودبخود دشارژ شود.

در صورتیکه باتری بلااستفاده کنار گذاشته شود، خود بخود دشارژ می شود. باتری را بیرون آورده و در جایی قرار دهید که الکترولیت یخ نزند. باتری باید با شارژ کامل انبار گردد هر ۴ هفته یکبار باتری را کنترل نموده و آنرا شارژ نمایید.

	<p>در نزدیکی باتری سیگار نکشید و از آتش استفاده نکنید. زیرا موجب انفجار گازهای اطراف باتری می شود.</p>
<p>احتیاط</p>	

توجه:

الکترولیت باتری بسیار خورنده است، از تماس الکترولیت با چشمها، پوست، لباس یا بدنه خودرو جلوگیری نمایید و در صورت تماس محل را با آب فراوان بشویید. اگر الکترولیت در چشم هایتان رفت و یا به پوستتان خورد، به پزشک مراجعه نمایید.

ذخیره سازی باتری

باتری بایستی در محلی خشک، تمیز و در دمای بین ۲۵ - ۵ درجه سانتیگراد نگهداری شود. آنرا مسقیماً در برابر نور خورشید قرار نداده و از منبع حرارتی حداقل تا ۲ متر فاصله قرار دهید. در غیر اینصورت، دمای بالا تاثیر زیادی در طول عمر باتری می‌گذارد.

واژگون کردن باتری باعث شوک مکانیکی و فشار زیاد به آن می‌گردد.

تعمیر و نگهداری

برای باتری‌های که داری چشمی می‌باشند، چنانچه شرایط باتری با رنگ تشخیص داده می‌شود، در صورت نشستی الکترولیت، باتری را سریعاً تعویض نمائید.

باتری بنا به دلایل گوناگون در هنگام مصرف بعلت از دست رفتن توان الکتریکی بایستی شارژ گردد. بنابراین از کاهش عملکرد آن بعلت سولفاته کردن قطبهای آن جلوگیری نمائید. از شارژ اضافی در هنگام مصرف و یا عملیات شارژ بپرهیزید. زیرا باتری بعلت از دست دادن آب زیاد دچار خرابی زود هنگام می‌گردد.

استفاده در زمستان

ظرفیت باتری در دمای پایین کاهش می‌یابد و این نتیجه اصلی خصوصیات فیزیکی و شیمیایی باتری است. به این دلیل در دمای پایین باتری تنها می‌تواند بخش کمی از جریان استارت نامی خود را تأمین نماید. مخصوصاً در شرایطی که باتری کاملاً شارژ نشده است. توصیه می‌شود قبل از شروع زمستان برای بازرسی باتری به عاملیت مجاز مراجعه نمائید. این عمل استارت مناسب را تضمین نموده، و همچنین عمر مفید باتری را در شرایط شارژ افزایش می‌دهد.

اتصال و جداسازی

ترمینال‌های قاب باتری هنگام متوقف شدن موتور قابل جدا شدن است، ابتدا قطب منفی (-) و سپس قطب (+) را جدا نمائید.

	هنگامیکه سوئیچ خودرو در وضعیت ON قرار دارد، نباید باتری را قطع نمود، این عمل به قطعات الکتریکی خودرو صدمه می‌زند.
-----------------------------------------------------------------------------------	-------------------------------------------------------------------------------------------------------------------

هنگام اتصال باتری ابتدا قطب (+) و سپس قطب (-) را متصل نمائید. قطب‌های باتری را تمیز نگه‌دارید. پس از اتصال قطب‌ها از گریس‌های محافظ استفاده نمائید. قطب‌ها را با آب گرم (بدون رسوب) بشویید.

از نصب باتری و تکان نخوردن باتری حین رانندگی اطمینان حاصل نمائید. در همین حین محکم بودن قطب‌ها را کنترل نمائید.

(۲) شارژ مجدد باتری

اگر باتری‌ها را با جریان کم (همانند شارژهای مینی تایپ) شارژ می‌کنید، معمولاً جدا کردن سیستم الکتریکی ضروری نیست، اما قبل از شارژ مجدد، از خواندن دستورالعمل شارژ اطمینان حاصل نمائید.

قبل از شارژ سریع (که شارژ با جریان بالاست)، کابل‌های مثبت و منفی را جدا کنید.

پیشگیری‌های لازم برای شارژ مجدد

- در محیط با تهویه مناسب باتری را شارژ نمائید.
- از روشن نمودن فن‌دک، شعله یا جرقه در

فصل ۷ تعمیر و نگهداری قابل انجام توسط راننده

فیوز، رله و پس از آن لامپ را کنترل نمایید. برای دستورالعمل‌های مربوط به کنترل و تعویض فیوز و لامپ‌ها به «بخش ۷. فیوز، ۸. تعویض فیوز و ۹. تعویض لامپ در فصل ۵ مراجعه نمایید. برای بازرسی و تعمیر در صورتیکه فیوز و لامپ‌ها سالم بود، خودرو را به اولین تعمیرگاه ببرید.

(۴) نگهداری از نشانگرها ، چراغ نشانگر و چراغ هشدار

جهت کنترل عادی بودن تمام نشانگرها، چراغ نشانگر، و هشدار، صفحه نمایش ها، موتور را روشن نمایید. در صورت وجود مشکل به تعمیرگاه مراجعه نمایید.

(۵) نگهداری و مراقبت از رادیو

کنترل قبل از تعمیر در صورت عدم کارکرد برخی عملکردهای رادیو، قبل از فرستادن خودرو به تعمیرگاه، دستورالعمل مربوط به رادیو را با دقت بخوانید، سپس بر طبق لیست زیر، رادیو را کنترل نموده، سعی در برطرف کردن مشکل نمایید. اگر مشکل باز هم برطرف نشد، خودرو را برای بازرسی و تعمیر به عاملیت مجاز بفرستید.

توجه :

دستورالعمل‌های مربوط به کنترل برای حل مشکل، ممکن است فقط مربوط به مدل خاصی از رادیوها باشد، اگر تغییری در تجهیزات خودرو دیدید، فقط از دستورالعمل‌های مربوطه پیروی نمایید.

نزدیکی باتری خودداری نمایید.

- کودکان را دور از منطقه شارژ نگهدارید.
- هنگام شارژ مجدد آهسته یا با جریان ضعیف، هرگز سرپوش منبع تغذیه (درهای باتری) را باز نکنید، اما هنگام شارژ سریع، باید سرپوش باز شود.

- هنگامیکه دما زیر ۱۰- درجه سانتیگراد است، الکترولیت باتری دشارژ شده، یخ خواهد زد. قبل از شارژ مجدد سریع، باتری باید گرم شود، در غیر اینصورت هنگام شارژ مجدد منفجر می شود.
- قبل از اتصال سیم منبع تغذیه به سوکت از کنترل شرایط شارژ کابل های باتری اطمینان حاصل نمایید :

قرمز = مثبت (+)

سیاه = منفی (-)

هنگام پایان شارژ، ابتدا شارژر را خاموش نموده، سپس برق را قطع کنید، نهایتاً کابل ها را از باتری جدا نمایید.

باتری را هنگام روشن بودن موتور شارژ نکنید و از قطع بودن تمام تجهیزات الکتریکی اطمینان حاصل نمایید.	 احتیاط
----------------------------------------------------------------------------------------------------	--------------------------------------------------------------------------------------------------------

(۳) نگهداری از چراغ ها

از کلید چراغ ترکیبی (دسته راهنما) برای کنترل عملکرد نرمال تمام چراغ‌ها استفاده نمایید. در صورت روشن نشدن هر یک از لامپ‌ها ، دلیل اصلی سوختن فیوز، صدمه دیدن رله، یا سوختن لامپ می باشد.

ابتدا فیوز را کنترل کرده و در صورت سالم بودن

فصل ۷ تعمیر و نگهداری قابل انجام توسط راننده

مشکلات	دلیل ممکن و حل مشکل
مشکلات عادی	
عدم نمایش و عدم عملکرد رادیو	ابتدا سوختن فیوز "حافظه" (Memory) و "رادیو" (Radio) را در جعبه فیوز در داخل اتاق خودرو کنترل نمایید، در صورت سالم بودن فیوزها، رادیو را از جلو داشبورد بیرون آورده و نرمال بودن فیوزها و اتصالات را کنترل نمایید.
صدای ضعیف یا قطع صدا	صدا Volume را افزایش دهید. تنظیمات بلندگوها را کنترل کنید. اتصالات و آنتن را کنترل نمایید. کاملاً طبیعی است.
کمی داغ است.	کاملاً طبیعی است.
"TOOHOT" خیلی داغ است، صدای بلندگوها کاهش یافته، دکمه صدا قفل شده است.	نیروی خروجی شدید موجب افزایش دما می‌گردد، بنابراین صدا را کاهش دهید تا TOOHOT پنهان گردد. سپس صدا را افزایش دهید.
رادیو	
آنتن دهی نامناسب	اتصال صحیح سیم منفی اتصال بدنه را کنترل کنید
عدم دسترسی به یک ایستگاه	سیگنال ضعیف جستجوی دستی ایستگاه موردنظر اتصال صحیح آنتن را کنترل نمایید.
CD	
"No DISC" بر روی صفحه نمایشگر صدای "HwA"	CD در دستگاه نیست.
"CD ERROR" بر روی صفحه نمایشگر و صدای "HwA"	CD را در جهت معکوس قرار داده‌اید، CD کثیف یا آسیب‌دیده است. CD از نوع نادرست است.
اعوجاج صدا	CD صدمه دیده یا کثیف است.

نکته:

ایرادات ذکر شده در جدول بالا می‌تواند در سیستم‌های قدیمی و جدید رادیو پخش یا مالتی مدیای این خودرو متفاوت باشند.

(۴) موارد دیگر

- ۱۴۶ (۱) مایع تمیز کننده
- ۱۴۶ (۲) تیغه برف پاک‌کن
- ۱۴۷ (۳) روغن کاری قفل و لولاها
- ۱۴۷ (۴) دریچه‌های تهویه
- ۱۴۷ (۵) نوار لاستیکی دور درب
- ۱۴۷ (۶) تجهیزات جانبی

پرکن مخزن شیشه شوی نوع B در محفظه موتور قرار گرفته است.
ظرفیت مخزن: ۳/۲ لیتر

	<p>هرگز ضدیخ سیستم خنک کننده موتور را در مخزن مایع تمیزکننده نریزید.</p>
<p>هشدار</p>	

(۲) تیغه برف پاک کن

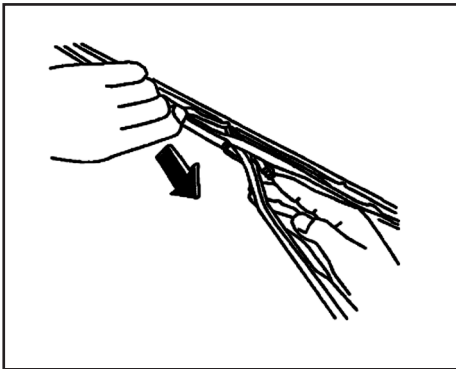

پیشگیری‌ها:

- برای دید واضح تیغه برف پاک کن باید در شرایط خوب باشد.
- برای جلوگیری از راه شدن شیشه جلو، مرتب تیغه را با مایع تمیزکننده، تمیز نمایید. در صورتی که تیغه خیلی کثیف می باشد (چسبیدن حشرات به تیغه) می‌توانید از اسفنج یا پارچه برای تمیزکردن تیغه استفاده نمایید.
- برای ایمنی، تیغه را سالی یکبار یا دوبار تعویض کنید.
- در صورت یخ زدن تیغه به شیشه تا ذوب یخ،

(۱) مایع تمیزکننده (شیشه‌شوی)

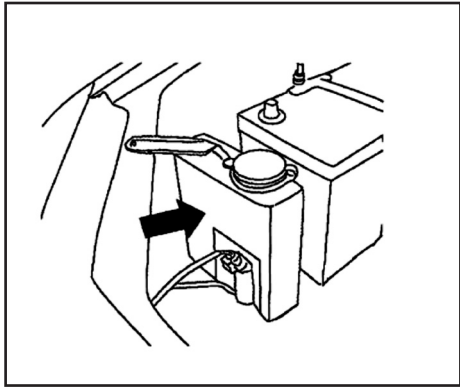

مخزن مایع تمیزکننده شیشه شوی نوع A درون محفظه موتور است.
ظرفیت مخزن: ۱/۳ لیتر
افزودن مایع تمیزکننده در هنگام زمستان بدلیل تمیزشدن سخت شیشه‌ها با آب خالص به مخزن مایع تمیزکننده و ضد یخ اضافه نمایید.

	<p>اگر مایع تمیزکننده حاوی ضد یخ درحال حاضر در دسترس نیست، از الکل با غلظت بیش از ۱۵٪ استفاده نمایید و ظرفیت ضدیخ باید ۵- درجه سانتیگراد باشد.</p>
<p>توجه</p>	

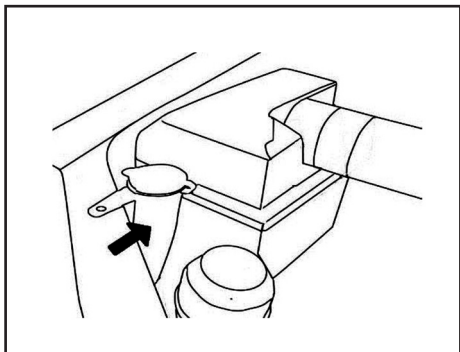

(۶) تجهیزات جانبی

همراه داشتن یک بیلچه کوچک برای زدودن برف در طول زمستان بسیار مفید است. در صورت بروز مشکل می توانید برای تمیز نمودن برف جاده از آن استفاده نمایید. یک برس کوچک نیز در تمیز کردن برف موثر است. برای تمیز نمودن شیشه پنجره جلو بغل و عقب می توانید از یک تیغه پلاستیکی استفاده کنید.

از تیغه استفاده نکنید، در غیر اینصورت موتور برف پاک کن آسیب می بیند.

تعویض تیغه برف پاک کن

- ۱- تیغه را از روی شیشه بلند کنید.
- ۲- همانطور که نشان داده شده انتهای تیغه را فشار دهید و آنرا از بازوی برف پاک کن باز نمایید.

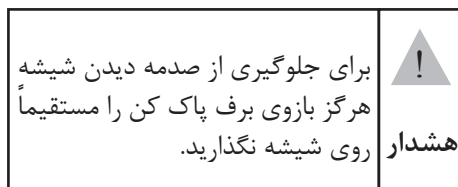

- ۳- تیغه قدیمی را با تیغه جدید تعویض نمایید.
- ۴- تیغه را با روش معکوس درون بازوی برف پاک کن نصب نمایید تا قفل گردد.

(۳) روغن کاری قفل و لولاها

تمام لولاها و قفل ها را کنترل نموده، تمیز کرده و سپس در صورت لزوم گریسکاری کنید.

(۴) دريچه‌های تهويه

دریچه‌های تهویه را پس از برف سنگین برای جلوگیری از صدمه دیدن سیستم گردش هوا و یا گرم کن تمیز نمایید.

(۵) نوار لاستیکی دور درب

برای جلوگیری از صدمه دیدن نوارهای لاستیکی دور درها از گریس سیلیکون استفاده نمایید.

فصل ۸- مشخصات

- ۱۴۹..... (۱) مشخصات کلی خودرو
- ۱۵۰..... (۲) مشخصات موتور
- ۱۵۰..... (۳) مصرف سوخت
- ۱۵۰..... (۴) مشخصات باتری
- ۱۵۱..... (۵) رینگ و تایر
- ۱۵۱..... (۶) سیستم‌های دیگر
- ۱۵۲..... (۷) مشخصات روغن و سیال‌ها

(۱) مشخصات کلی خودرو

BQ1030SG4S	تیپ خودرو	
۴ x ۴	حالت محرک	
۵۳۳۰	طول	ابعاد کلی (میلی متر)
۱۷۵۰	عرض	
۱۷۷۵	ارتفاع	
۱۶۰۰	طول	ابعاد محفظه بار (میلی متر)
۱۵۰۵	عرض	
۴۸۰	ارتفاع	
۳۱۰۰	فاصله محورها (میلی متر)	
۱۴۷۲ / ۱۴۷۷	فاصله عرضی چرخها (میلی متر)	
۱۷۶۵	وزن خالص (کیلو گرم)	
۲۶۲۰	وزن کل (کیلو گرم)	
۴۸۰	ظرفیت بار مجاز (کیلو گرم)	
4G69S4N	تیپ موتور	
۵	تعداد سرنشین	
۷۳	ظرفیت مخزن سوخت	
۱۳۰	حداکثر سرعت (کیلو متر بر ساعت)	

فصل ۸ مشخصات

(۲) مشخصات موتور

4G69S4N	تیپ موتور
	حالت
چهار زمانه، خنک شونده با آب، انژکتوری	
$\Phi 87 \times 100$	قطر - کورس
۲/۳۷۸	حجم جابجایی (لیتر)
۹/۸:۱	نسبت تراکم
بنزین بدون سرب با عدد اکتان ۹۳ یا بالاتر	نوع سوخت
۱-۳-۴-۲	ترتیب احتراق
۹۳ / ۵۲۵۰	نرخ توان (کیلووات / دور در دقیقه)
۲۰۰ / ۲۵۰۰ ~ ۳۰۰۰	حد اکثر گشتاور (نیوتن متر / دور در دقیقه)
75.0 ± 5.0	دور آرام (دور در دقیقه)

(۳) مصرف سوخت

۱۱/۲۴	مصرف سوخت (L/100 km)
۷/۳	مصرف بین شهری (L/100 km)
۸/۸	مصرف ترکیبی (L/100 km)

(۴) مشخصات باتری

۱۲	ولتاژ (ولت)
۶۰Ah	آمپر ساعت

(۵) رینگ و تایر

16 x 7 J	رینگ	تایر	
P225 / 70 R16	سایز تایر		
۲۱۰	جلو	فشار باد تایر (KPa) (در حالت بار کامل)	
۲۵۰	عقب		
0° 40' ± 30'	کمبر	زوایای چرخ	
3° ± 30'	کستر		
14° 50' ± 30'	زاویه محور فرمان		
10' ± 10'	زوایای تقرب		
32°	داخلی		حداکثر زاویه چرخش چرخ جلو
28°	بیرونی		

(۶) سیستم‌های دیگر

هیدرولیک - تاج خروسی		سیستم فرمان
فرمان قابل تنظیم		
جناغی با میله پیچشی - سیستم مستقل		سیستم تعلیق
فنر تخت		
ABS		سیستم ترمز
ترمز دیسکی	جلو	
ترمز کاسه‌ای	عقب	
۳ ~ ۶	کورس آزاد پدال (میلی‌متر)	
مکانیکی - عمل کننده روی چرخ‌های عقب		ترمز دستی

(۷) مشخصات روغن و سیال‌ها

روغن موتور

نوع و گرید روغن توصیه شده	حجم روغن (لیتر)
10W40 SJ* یا بالاتر	۴/۳

* گرید روغن موتور: SJ و یا بالاتر از آن (SL) مورد تأیید است.

مایع خنک کننده

شرایط دمای محیط	نوع ضد یخ	نوع ضد یخ توصیه شده	حجم مایع خنک کننده (لیتر)
نرمال	F35	API SJ	۹
زمستان (هوای سرد)	F40	API SJ	
هوای بسیار سرد زمستان (دمای منفی ۳۰ درجه سانتی گراد یا کمتر)	F40	API SJ	

سیال فرمان هیدرولیک

نوع سیال	حجم سیال (لیتر)
DEXRONII یا ATFII	۱/۲

سیال ترمز

نوع سیال	حجم سیال (لیتر)
DOT4	۰/۹

روغن گیربکس

نوع سیال	گرید	حجم سیال (لیتر)	گیربکس
SAE 75W90	GL4	۲/۴	گیربکس اصلی
ATF DEXRONIII	-	۱/۲	گیربکس کمکی
SAE 85W90	GL5	۱/۳	روغن اکسل جلو
SAE 85W90	GL5	۳/۱	روغن اکسل عقب



پیوست ۱:

لیست نمایندگی های مجاز خدمات پس از فروش بهمن

* لطفاً جهت مشاهده آخرین لیست نمایندگی های مجاز خدمات پس از فروش به آدرس
اینترنتی www.bahman.ir یا نرم افزار موبایل گروه بهمن مراجعه فرمایید.

پیوست ۲:

فهرست متعلقات
و تجهیزات همراه خودرو

مالک گرامی لیست ذیل معرف فهرست متعلقات و تجهیزات همراه خودروی وانت کاپرا ۲ می باشد که در زمان تحویل خودرو، تقدیم می گردد.

شرح اقلام	وانت کاپرا ۲
زاپاس	√
جک و آچار چرخ	√
مثلث راهنما	√
جاسیگاری	√
فندک	√
کلید یدکی به همراه کد	√
موکت زیر پایی	√
دفترچه راهنمای خودرو	√
* کارت حافظه نقشه (مربوط به سیستم رهیاب)	√

توجه ۱:

جهت مشاهده لیست به روز رسانی شده تجهیزات این خودرو می توانید به آدرس اینترنتی خدمات پس از فروش بهمن www.bahman.ir، منوی محصولات، زیر منوی کاپرا ۲ مراجعه نمایید.

توجه ۲:

در صورت عدم تحویل هر یک از متعلقات و تجهیزات مذکور، با مرکز تماس به شماره ۰۲۱-۴۸۰۲۷ تماس حاصل فرمایید.

* در صورتی که خودروی شما مجهز به سیستم مولتی مدیا باشد.

